

GERŐ LÁSZLÓ • AZ ÉPÍTÉSZETI STÍLUSOK



GERŐ LÁSZLÓ

# AZ ÉPÍTÉSZETI STÍLUSOK

NEGYEDIK, RÉSZBEN ÁTDOLGOZOTT KIADÁS

GONDOLAT KIADÓ  
BUDAPEST, 1972

A RAJZOKAT KÉSZÍTETTÉK:

SEDLMAYR JÁNOS  
S. BECK ZSUZSA  
LOMBÁR PÁL  
GERÓ BALÁZS

# B E V E Z E T É S

Az ember életének szebbé tételében nagy szerepet játszanak a művészetek. A munkában elfáradt test és szellem egyformán felüdül az irodalom, zene, festészet, szobrászat, építészet és más művészetek haladó szellemű alkotásain.

A művészetek legtöbb ágával sok embernek van kapcsolata, de az építészet birodalmában kevesen igazodnak el. Pedig e művészet alkotásai, az épületek talán a legközelebb állnak mindennapi életünkhöz, hiszen annak kereteit alkotják. De csak alig néhányan tudják helyesen megítélni, hogy a sűrűn, talán naponta is látott épületek milyen építészandéknak köszönhetik létüket, milyen művészi térformáló-akaratnak, milyen szerkesztő tudásnak, technikai készségnek tükröi, mely korban keletkeztek, milyen művészek alkotásai.

Könyvekről, zenéről, festészetéről gyakran hallunk, olvasunk, az építészet kérdéseiről úgyszólván soha. Csak kevesen járatosak az építészet területén. Mi lehet ennek az oka? Oka lehet az, hogy az épületeket formáló szerkesztési elvek és szerkezetek csak bizonyos előtanulmányok után érthetők meg. Oka az is, hogy az építészeti irodalom kifejezési nyelve lényegében elvont, és ennek az absztrakt nyelvnek megértéséhez szintén előtanulmányok szükségesek. Továbbá az épületek állandóan változó célra történő felhasználása is befolyásolja azok tiszta művészi szempontból való értékelését. Végül oka az, hogy kevesen hívták fel a figyelmet az építészet szépségeire, érdekességére. Építészeti irodalmunk nem tekinthet vissza sem régi múltra, sem nagyszámú könyvre, azonban újabban örömdetesesen sok ilyen tárgyú munka igyekszik pótolni a régi hiányokat. E könyvek céljuk szerint legtöbbször csak az építészet egy-egy korszakával, vagy egy szűkebb területen található építészettel, vagy különös szerkezetekkel, sajátos problémákkal foglalkoznak, és a szakkönyvek részletességével tárgyalják az építészet kérdéseit. Így a lényeg kiemelése az olvasó számára túlságosan bonyolult feladat. Ezért vállalkoztunk arra, hogy a stílusok kialakításának leglényegesebb jellemzőit írásban és rajzban tömören összefoglaljuk, és ezzel az építészetéről elmondjunk annyit, amennyi a fő vonások megismeréséhez segít.

A stílusokat legkönnyebben sajátos jegyeikről ismerhetjük fel. Így közismertté vált a román stílus „kerekablaka”, míg a csúcsíves ablak, a gótikára

jellemző. A feladat legegyszerűbb megoldásának az látszana, ha a többi stílusban is megkeresnénk, nincs-e ilyen „legjellemzőbb” sajátság. Pl. rá lehetne mutatni arra, hogy a csigákban végződő S-alakú tagozatok a barokkra jellegzetesek. Mi tartózkodni fogunk azonban az építészet stílusainak ilyen leegyszerűsítésétől, mert ez nagy tévedéseket rejt magában, amit mindjárt példákkal világítunk meg. Igaz, hogy a román stílus ablakai fölül általában félkörívesek, építészeti nyelven félköríves záródásúak, de például a szintén románkori jáki templom kapuja csúcsíves. Viszont a gótikában sok egyenes záródású ablak van, sőt a csúcsívesek mellett a budai polgárházakban, de a királyi palotában is ezek vannak többségben. Ugyanitt sok félkörű vagy körszeletíves záródású kaput találunk, csúcsíveset alig. De ugyanígy a teljes kör alakú „rózsaablak” nemcsak a román korban található meg (Esztergom királyi palota; Bélapátfalva apátsági templom stb.), hanem a gótikus székesegyházakban is (Párizs Notre-Dame, Buda Mátyás-templom). Megemlítjük továbbá, hogy a csúcsíves nyílásokat a XIX. századi romantika, sőt a XX. század történeti stílusokat felelevenítő irányzatai is átveszik, pedig ezeket — köztük a budapesti Országházat — az eredeti gótika korától öt évszázad választja el. Ha tehát a román stílust egyedül a félkörívhez kötnők, sok téves ítélet származna belőle. Ennek elkerülésére az építészet stílusait nemcsak *formaeleméin*, hanem *jellegzetes szerkezetein, részletein*, továbbá az épületek *külső homlokzatainak* alakításán és *belső térformálásán* át kívánjuk megközelíteni, a történeti fejlődés egy-egy lépcsőjén. Ennek során az épületet körülvevő *külső tér* és a *településalakulás* kérdéseit is igyekezünk felvázolni.

Minden építéstílus más építőkornak kifejeződése. A különböző korok technikai tudására jellemzőek a *szerkezetek*: főleg a boltozatok. Minden kornak van olyan boltozata, melyet más boltozatoknál szívesebben használnak: donga-, keresztboltozat, kupola, héj. Nemcsak a szerkezet, gyakran az *építőanyag* is változik. Különösen az utolsó 150 évben több új építőanyag bevezetésére került sor: öntöttvas, hengerelt acél, üvegbeton, vasbeton, előregyártott építőelemek, amelyek természetesen kihatottak az épületek szerkezetének és formájának kialakítására is.

Különböző korok társadalmi fejlettségéből különféle építési *feladatok* következnek. E feladatok a szociális feltételektől függenek, az építető ország vagy egyén gazdasági helyzetétől, az uralkodó társadalmi viszonyoktól, életmódtól stb. Az építési feladatok is jellemzőek a stílusokra: vár, székesegyház, főúri palota, kastély, megyeháza, kúria a feudalizmus épületei. Városháza, városfal, vigadó, színház, kórház a városi polgárság kialakulásával jelennek meg, de a bank, gyár, bérház a kapitalizmus korszakában található meg először, ha eltekintünk néhány elődjüktől. A fedett versenyszoda, vagy a televízió adótornya viszont minden bizonnyal nem születhetett meg a XX. századnál korábbi időkben. Az épületek tehát már céljukban bizonyos korszak jellegzetességei. Hasonlóképpen változnak az *építetők* is: király, világi és egyházi főurak, majd városi iparosok és kereskedő polgárság, később tőkésék, állami közületek (parlament, minisztériumok, vasút stb.), a *társadalom*. Az építéstílusok történelmi helyének meghatározásához a társadalmak fejlődésének jellemzésére is szükség volna, viszont ha a fejlődést túlságosan röviden tárgyaljuk — és ennél többre e könyv

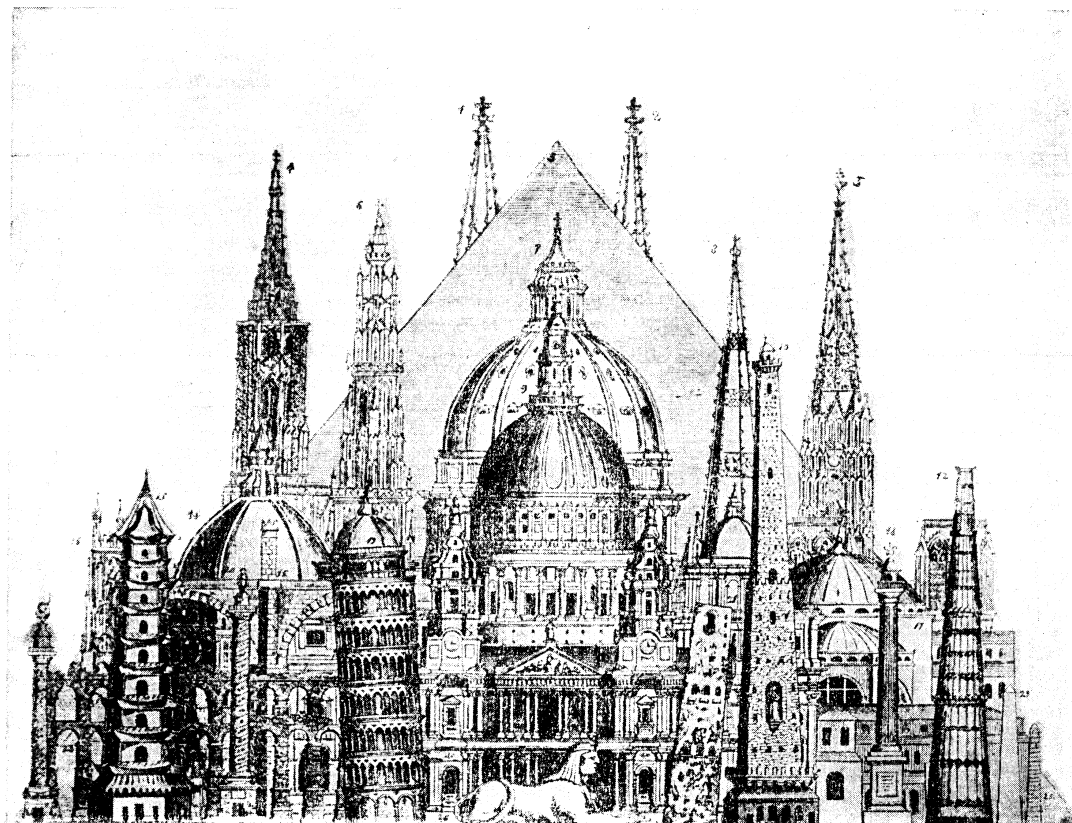

#### A LEGNEVEZETESEBB ÉPÍTMÉNYEK

- |   |  |   |
|---|--|---|
| <p>1. és 2. A kölni székesegyház (tervezett s még ezután kiépítendő) két tornya (ez lesz a legmagasabb építmény e földön, ha elkészül valaha)</p> <p>3. A gizehi piramisok Egyiptusban (421 láb)</p> <p>4. A strassburgi torony (münster) (442 l.)</p> <p>5. A bécsi Szt. István-torony (428 l.)</p> <p>6. Az antwerpeni székesegyház tornya (427 l.)</p> <p>7. Szt. Péter temploma Rómában kúp nélkül 170, kúppal együtt 410 l.)</p> | <p>8. A salisburyi székesegyház tornya Angliában (392 l.)</p> <p>9. Szt. Pál temploma Londonban (372 l.)</p> <p>10. Asinelli-torony Bolognában (370 l.)</p> <p>11. St. Maria del Fiore-templom Florenben (341 l.)</p> <p>12. Kutub-Minar tornya Delhiben (242 l.)</p> <p>13. Porcelán torony Nankingban (230 l.)</p> <p>14. Notre-Dame templom Rárizsban (304 l.)</p> <p>15. A Tajo feletti híd Alcantarában (150 l.)</p> <p>16. A yorki székesegyház Angliában (196 l.)</p> | <p>17. A Zsófia-templom Konstantinápolyban (189 l.)</p> <p>18. A londoni tűzoszlop (186 l.)</p> <p>19. A pizai ferde-torony (174 l.)</p> <p>20. A vendome-oszlop Párizsban (135 láb)</p> <p>A garisendi torony Bolognában (148 l.)</p> <p>22. A Traján-oszlop Rómában (145 láb)</p> <p>23. Vízvezeték (aqueduct) Segoviában (helyenként 104 l.)</p> <p>24. Római obeliszk a Lateráni téren Rómában (91 l.)</p> <p>25. A párizsi Luxor-obeliszk (72 l.)</p> <p>26. A gizehi Sphinx (65 l.)</p> |
|---|--|---|

keretei nem adnak lehetőséget —, akaratlanul hibát követhetünk el. Ezért erre csak utalunk, és a megjelent kézikönyvekre, köztük Major Máté: „Építész-történet I—III. (Bp. 1954—1960) c. művére hívjuk fel a figyelmet.

Az építészet alakításában azonban nemcsak meglevő adottságok játszanak szerepet, hanem az ember szándékai is. Vágyai a jövő formálására, szociális és más elképzelései. Különböző korokban más és más az emberek *kapcsolata a természettel* is. Az első lakásforma sok ezer éves „barlang- emléke” lassan oldódik fel a fejlődés során. Hosszú és jól követhető az a folyamat, melynek során a kezdetben ellenséges természet előli elzárkózást a mai ember magatartása váltja fel, és a megszelídített természet felé széles ablakokkal, erkélyekkel kitarja otthonát, sőt azt mintegy bevezeti lakásába. E fejlődés sem egyszerre, csak lépésről lépésre történik. Az *építészet és táj, épület és kert kapcsolata* minden korszakban más.

A stílusok felismerésében leginkább természetesen a formaelemek segíthetnek bennünket. Ez az építészet szótára és formanyelve, amelyet a művészek fejlesztenek ki saját szándékaik kifejezésére. Itt azonban nem elég egy-egy formát kiragadnunk, hanem lehetőleg sokfélét figyeljünk meg. Nemcsak a nyílások lezárását, hanem keretezésüknek kiképzését, bennük az ajtó, ablak formáját, szerkezetét is ajánlatos még megvizsgálni.

Fontos az épület külsejének fő tagozódása, belsejének elrendezése. Figyeljük meg e tagozódás külső-belső elemeit: az oszlopok, pillérek, párkányok alakját, rendjét, az épület tömeg-elosztását, a belépés, lépcsők, közös helyiségek belső kiképzését, egymással alkotott térkapcsolásainak kialakítását, az egymásba fűzött terek fényellátását, az épületben és a körülötte járó megfigyelő számára adódó változásokat, élményeket.

Az épület korára rendkívül jellemzőek a különböző részein előforduló díszítések, vagy ezek hiánya. Itt nemcsak oszlopkőről és oszlopfekéről lehet szó, hanem olyan díszítményekről [ornamentikáról], melyeket az épület gazdagítására alkalmaztak. Ezekhez sorolhatjuk az erkély- és lépcső-korlátokat, az ablakok, ajtók zárait, forgópántjait, könyök-vasalásait, vasrácsait, szóval minden kovácsolt munkát.

Minél több ilyen részletet ismerünk, és tudjuk róluk: melyik milyen korszakban keletkezett, meddig használták, mikor váltotta fel más, újabb szerkezet vagy forma, annál tökéletesebb lesz stílusismeretünk, annál helyesebben és pontosabban fogjuk meghatározni az épületek építési idejét, stílusát. Sőt fel fogjuk fedezni a későbbi átépítések nyomait is, és ezzel mintegy feltárul előttünk az épület egész története. Ily módon az építészeti stílusok ismerője számára nyitott könyv lesz egy-egy épület, de az egész város is, melynek terei, utcái épületegyüttesét ilyen felismerések mozaikjaiból össze tudja rakni magának. Élvezetet talál ebben, ha hazai városainkban jár, és nagy öröme lesz benne külföldön.

A helyes felismerés érdekében azért is több oldalról kell megvizsgáljunk az épületet, mert bizonyos épületfajták: pl. templomok, kastélyok, bérházak, bizonyos szerkezetek: pl. kupolák, félköríves ablakok, bizonyos épületdíszek, pl. korinthuszi oszlopok, sakktáblamintás padlóburkolatok nemcsak egyetlen, hanem több építészeti korszakban is megtalálhatók. Ilyenkor tehát más jel-



Görög dór építészet példája  
Az Akropoliszra felvezető lépcsők — a Propileák — egyik részlete, Athén



lemzőket kell segítségül hívnunk abból az ismeretanyagból, melyet a stílusokról szereztünk. Az építészet és a társművészetek: szobrászat, festészet kapcsolatáról itt kevés szó esik, mert az építészetet lehetőleg tömören kívántuk tárgyalni, hogy ily módon a lényeges stílussajátosságokat ne az olvasónak kelljen a sok szövegből kihámozni.

A stílusok tárgyalásánál azt az időrendet tartottuk be, amelyben egymásra következtek. Csak a fő stílusokkal foglalkoztunk, és nehogy az olvasó mellékutakra tévedjen, nem térünk ki a bútorkészítés művészetében, a lakásbelső díszítésében keletkezett stílusárnyalatokra, vagy az olyan építészeti változatokra, amelyek, mint az angol-gótika sokféle fajtája, vagy a spanyol-barokk, itt-ott hatottak is Európa némely részében, hazánkban azonban nem. Nem tárgyaljuk a török építészetet sem, mert csak kevés építészeti emléke maradt nálunk, és ezek nem hatottak a hazai stílusfejlődésre (budai fürdők; pécsi, szigetvári mecsetek; egri, érdi minaretek; pécsi, budai türbék). Mindenhol igyekeztünk rámutatni a stílus keletkezésének helyére és idejére, valamint hazai átvételére. Érthető, ha egy építészeti stílus keletkezése és elterjedése között időbeli eltolódások vannak. Az átvétel idejét a keletkezési helytől való távolság, a két ország vagy a közvetítők között az átvétel idején fennálló kulturális kapcsolat stb. határozza meg. Eszerint nemcsak évtizedes, de százéves eltolódások is vannak azonos stílusokon belül. Ez az időbeli eltérés nemcsak a stílusok kezdetére vonatkozik, de befejeződésére is. Vannak népek, melyeknél egy-egy stílus különösen erős visszhangra talált, tovább élt.

Szeretnők felhívni a szíves olvasó figyelmét, ne képzelje a stílusokat változatlanoknak. Mindegyiknek sok változata van az alkotó művésztől és az építetető akaratától, a nemzet kultúrájától függően egy-egy területen belül is. Vannak tipikus és kivételes alkotások. Itt mi inkább a típusokról írunk. A legtöbb stílusnak van kezdeti, virágzó és késői korszaka, és mindegyik stílusban fellelhetők a népek sajátos kultúrájának megfelelő változatok. A római-barokk például nagyarányú, szigorú, erőteljes, a francia finomabb, a német zsúfoltabb, az orosz színesebb, az osztrák játékosabb, a prágai gazdagabb, a magyar egyszerűbb — ha szabad a barokk stílus különböző árnyalatait egy szóval jellemezni.

Könyvünk gerincét Európa, különösképpen pedig Magyarország építészeti stílusainak ismertetése alkotja. Ennek megfelelően nem foglalkozunk az ősközösségek építészetével, sem a mezopotámiai, aegai, praehellén, ázsiai stb. régi kultúrák építészetével, s nem térünk ki sem az amerikai, sem az afrikai ősnépek távoli művészetére, továbbá az ázsiai vagy az arab népek művészetére sem, mert, bár bizonyos elemeik itt-ott fellelhetők az általunk tárgyalt stílusokon belül is, de döntő módon nem alkotó részeik. Az antik világ építészetével is csak azért foglalkozunk, mert saját építészetünk gyökerei ide nyúlnak.

A tárgyalás fejezetei tehát: Egyiptom, mint a klasszikus görög és római építészetre leginkább ható megelőző építészet fejezete. Ezt követi a görög és a római építészet. Az antik világ rabszolgatartó társadalmi és az európai feudális társadalmak kialakulása közötti évezredből országunk területén alig van építészeti maradvány, mégis röviden foglalkozunk vele, mert az építészet fejlődésének folyamata különben megszakadna. E korszak mintegy István királyig (1000) terjedő három fő stílusirányzata az ókeresztény, bizánci és praeromán

építészet. Ezután következnek az európai ismert építészeti stílusok: a román, gótikus, reneszánsz, barokk, copf, klasszicista, romantikus, eklektikus, végül a modern stílus. E helyen nem térhetünk ki a stílusokon belül jelentkező magyar sajtóságok külön-külön taglalására, mert a problémák megértését zavaró részletekkel tűzdelné meg. Annyit azonban itt is kötelességünk elmondani, hogy a sok idegen építőműhely, építész, idegen mesteremberek és sokszor idegen építetők ellenére is van valamennyi stílusban egységesen átérezhető közös vonás, amit a magyar építő-akarattal határozhatunk meg. A sokszoros pusztítások következtében erősen megfogyatkozott a magyar építészeti emlékek száma, melyek ma már csak nagyon halványan képviselik pl. az egykor gazdag románkori építészettünket, a reneszánsznak pedig alig maradt hírmondója. Azonban a fennmaradt emlékek viszonylagos egyszerűsége, „szegénysége” nem művészi igénytelenségre vall, hanem a magyar művészi akaratnak sommás, tömör, reális fogalmazási módjára vezethető vissza.

Meggyőződésünk, hogy az építészeti stílusok kérdései nemcsak a száz évvel ezelőtti, *Vasárnapi Újság* olvasóit érdekelték. Ha könyvünkkel néhány olvasóban sikerül felkelteni az építészeti ábécéje iránti érdeklődést, ezzel nemcsak szellemük művelését kívánjuk szolgálni, hanem legszebb épületeink fennmaradását is, aminek feltétele, hogy népünk ismerje műemlékeinket.

Felhívjuk az olvasó figyelmét arra, hogy a legszemléletesebb leírásnál is többet ér a különböző stílusokhoz tartozó emlékek megtekintése. Ezért adtuk soknak rajzát és soroltunk fel minél több példát, hogy bő alkalom nyíljon az összehasonlításra. Ily módon válnak a könyvünkben leírtak, lerajzoltak ellenőrizhetővé, és ellenőrzésük során saját tudássá, élménnyé. Így fejleszthető ki az épületek meghatározása bizonyos talánymegfejtéssé, sporttá, a vadászat egyik válfajává, oly szórakozássá, melynek eredményei, találati bizonyára örömet is fognak szerezni.

Amit jobban ismerünk, ahhoz szorosabbak kapcsolataink, ahhoz több kö-zünk van, azt inkább megértjük. A jobban ismert művészetet jobban szeretjük és élvezzük. Ismereteink tudatosítását kívántuk szolgálni könyvünkkel, az ösz-tönösen megsejtett szépségek értékelését mélyebbé tenni, hogy ennek segít-ségével az olvasó számára újabb szépségek táruljanak fel.

Az egyiptomi építészettel külön foglalkozunk a klasszikus görög—római építőművészetet megelőző művészetek közül. Kissé bővebben, mert a támasz és tartó — feltehetően ősrégi — építészeti szerkezetében az egyiptomiak tér-nek át fa helyett a kő használatára. Messze megelőzik a görögök művészetét, s annak kialakulására a többi ókori népek művészete közül nekik volt a legerősebb hatásuk. (Az építészeti nyelvében *tartó* a vízszintes gerendát, *támasz* pedig a függő-legest jelenti. Támasz lehet fal, oszlop, pillér is.)

Egyiptom történetének megfelelően építészete is több szakaszra oszlik. Kezdetre a nemzeti szervezeti bomlásával párhuzamosan kialakuló központi hatalomnak, a fáraó hatalmának kialakulásával függ össze. Ez az egyiptomi épí-tészet ún. *archaikus kora* (i. e. 3200—3000, az I—II. uralkodó dinasztia idejében). Következnek: az *óbirodalom* (i. e. 3000—2200, III—XI. dinasztia), a *középső biro-dalom* (i. e. 2200—1600, XI—XVII. dinasztia), az *újbirodalom* (i. e. 1600—700, XVIII—XXIV. dinasztia) és az *idegen uralkodók* (etiópok, asszírok, perzsák, görögök, rómaiak) *korszaka* (i. e. 700—). Más időszámítás megkülönbözteti az egyiptomi művészet memphisi (i. e. 5000—2500), thébai (i. e. 2500—1100), saisi (i. e. 1100—338) korszakát és a ptolemeidák korát (i. e. 338—).

A legrégebb korszak lakásairól keveset tudunk. De már ekkor megjelenik a napon szárított agyagtégla. Az újabb ásatások tanúsága szerint az ősi ovális formájú lakóház a fejlődés folyamán, már az archaikus korban, a gazdagabb, többhelyiséges uralkodói lakóhely: a fáraó palotájának kialakulásával egyidejű-leg négyzetes alaprajzúvá lesz. E kor építkezéseire a sírépítmények a legjellem-zőbbek, a fáraó piramisai és a kisebb síremlékek: a masztabák, melyeket a fáraó a családtagjai, udvari hivatalnokai számára saját piramisa mellett engedé-lyezett. A piramisokhoz belső sírkamra, külön előcsarnok és folyosók tartoztak, továbbá a halotti templom, és más kultikus építmények. Mindezek a piramissal és a tövében sorakozó, nemegyszer számos masztabával közös síregyüttest alkotnak, melyet zárt fal vesz körül.

Az *óbirodalom* idejében az építés anyaga már kő, csak a szegények lakóházai épülnek változatlanul agyagból.



Az V. dinasztia idején megjelenik a templom, mely a X. dinasztia uralkodása alatt már nagyszabású elrendezésben épül. Az építészeti együttes teremcsomagtudvarok váltogatják. A termekben sűrű sorokban (6—8—12) hatalmas méretű oszlopok vannak, melyek sík mennyezeteket hordanak. A belső terek szinte oszloperdőként hatottak. Egyiptomi eredetű az oszlop vájolatokkal barázdált felülete [kanellúra] és sudarasodó törzse [entázis]. A barázdált felület karcsúbb megjelenést ad, a sudarasodás pedig a hengeres oszloptörzs merevségét oldja fel. Alsó része megvastagodásában mintegy kifejezésre jut a ránehezedő kőszerkezetű tető súlya, az oszloptámasz teherhordó szerepe. Az egyiptomi építészetben már kialakul az oszlop hármastagozódása: láb, törzs és fej. A gerendázat is két részből áll: a hevedergerendából és előlött a homorú ívű, egyszerű tagozatú, de mély árnyékhatású koronázó-részből. Fa hiányában nemcsak a támaszok készülnek kőből, hanem a gerendázat is. Minthogy kőgerendákból és kőlapokból álló szerkezettel széles támaszok között nem fedhették le, mert nem hidalhatták át azt anélkül, hogy a kövek el ne törjenek, az alátámasztó oszlopokat sűrűn kellett elhelyezni. A fedett oszlopcsarnok világítására a középső két oszlopsort a többi fölé emelték, és az alacsonyabb hajók feletti oldalfalban bevilágító nyílásokat hagytak. E zseniális szerkezet — mely a középső *birodalom* idején alakul ki, a neve: „hipetrális-csarnok” — a később gyakori bazilikális elrendezés alapja, melynél az oszlopsorokkal több hajóra osztott hosszanti belső tér középső vagy főhajója a többinél magasabb.

A síregyüttes, a templom és a palota megjelenése kifelé még merev, zárt, tömeges, homlokfala [pilon] rendkívül vastag, védelmi jellegű. A festett sírokkal megszületik a színes építészet. Belseje a homlokfalba vágott egyetlen kapun keresztül közelíthető meg. A hozzávezető utat [dromosz] kőoroszlánok és szfinxek sorai őrzik.

Szívesen vájnak sziklasírokat, sziklatemplomokat is. Ezek belsejének barlangszerűségét az ember első lakásainak barlang-élményére vezethetjük vissza. Az építés anyaga a gazdagabb épületeken mindenütt kő, azonban sok helyen leolvashatók az előzetesen használt fa építőanyag nyomai. Így pl. a legrégebb, szakkari ú. lépcső-piramis épületegyüttesében feltárt Ünnepi Sátor vékony és karcsú oszlopaival és az oszlophoz kötött ajtón, továbbá abban, hogy a kőoszlopokat belső rejtett támfallal gyámolították, nyilvánvalóan azért, mert nem bíztak tartósságukban. Az oszlopokat is növényi elemekből stilizálják; gyakran növényi kötegeket alkotnak, lóbusz-, papirusz-, sás-fejezetekkel. Nem ismerik még a térlefedés később kialakult művészetét, a *boltozást*. A boltozás találmánya révén ugyanis kőből vagy téglából olyan ívalakúan rakott falat (boltozatot) tudtak később készíteni, mellyel nagyobb méretű belső tereket át tudtak ívelni. Ezzel olyan lefedéshez jutottak, amelyet korábban csak egy darabból álló [monolit] kő- vagy fagerendával értek el. A sziklabarlang hasonlóan ősi, szintén egy darabból való *vájt* szerkezet, emellett azonban már korán ismerik a kisebb-nagyobb darabokból összeállított, épített falak készítésének módját, akár nyers (faragatlan) vagy faragott kőből, akár égetetlen vagy égetett téglából. Sőt kőépítésük rendkívül fejlett. Hatalmas tömböket nagy távolságra mozgatnak és emelnek fel, pontosan munkálják meg és helyezik el azokat.

A középső *birodalom* idején a templomok monumentális méretűvé, bonyolult

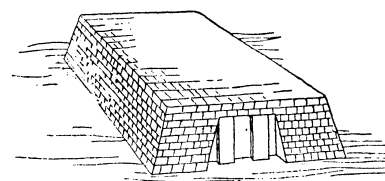

MASZTABA

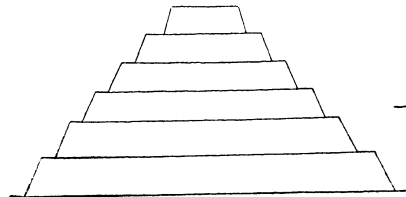

LÉPCSŐS PIRAMIS (SAKKARA)

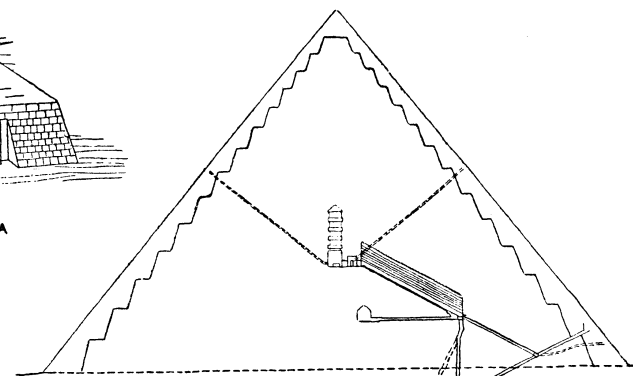

PIRAMIS METSZETE (KHEOPSZ)

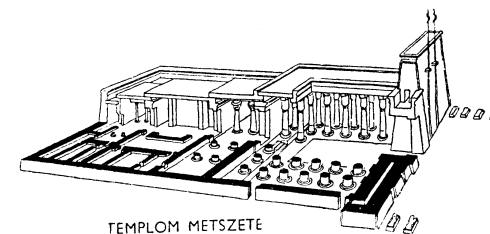

TEMLOM METSZETE (ATON TEMPLOM KARNAK)

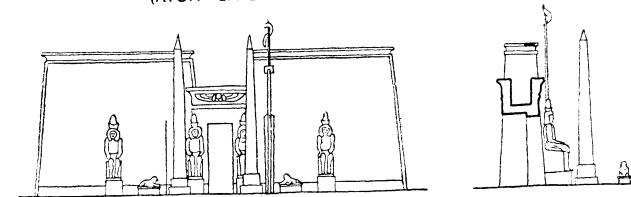

TEMLOM PILONJA ÉS OBLISZKJEI (LUXOR)

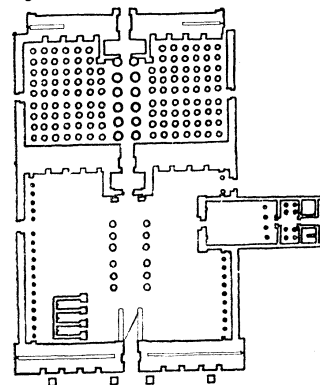
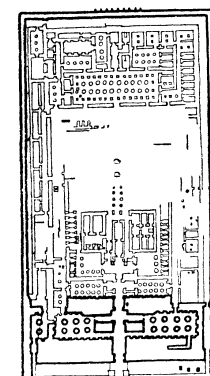

TEMLOM ALAPRAJZ (AMON TEMPLOM, KARNAK)

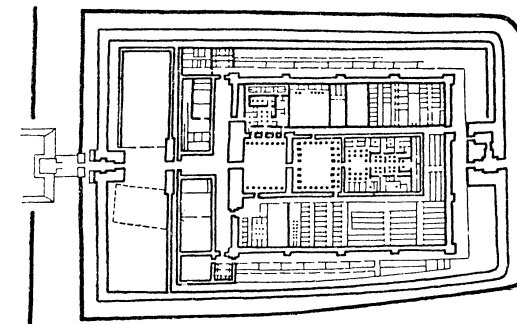

PALOTA-TEMLOM ALAPRAJZA (MEDINET-HABU)

építészeti együttessé növekednek, téglasírok, sziklasírok, nílusi öntözőművek és várak épülnek. Ebben a korban állítják fel a karcsú, egy kőből faragott obeliszkeket. Ekkor épült Kahun város védőfállal övezett úthálózata s a legtöbb téglapiramis.

*Dér-el-Bahriban* eléggé fel nem becsülhető, jelentős lépésnek vagyunk tanúi, az építészet fejlődése útján. Megjelenik az eddig zárt, tömőrfalú, védelmi jellegű külsőhöz képest feloldott épület: a külső oszlopsorral tagolt templom, a görög oszlopsorok elődje. A továbbiak folyamán finomodnak a részletek, és mint a görögöknél, gyakori lesz a külső oszlopsorral [peripterosz] tagolt épület.

Az egyiptomi építészet a nagy templomegyütteseknél változatos rendeltetésű, alakú és nagyságú helyiségeket fűz fel egyetlen hossz tengelyre. Belső terei különös hatásúak. A templombelsőik addig nem ismert méretek érnek el, de a belső őr a lefedést hordó, szerkezeti okokból kényszerűen sűrű sorokba állított vastag oszlopok úgyszólván betöltik. E felszabdalt térbe a hipetrális elhelyezésű, középső, kiemelt, folyosószerű tér ablakai világítanak be. A tér oszlopos ritmusú félhomálya váltakozik a nyílt udvarok fénytel telítettségével. A belső és külső tér ilyen ellentett hatású egymást követése különleges motívuma az egyiptomi építészetnek. Palotáinak belső terében nincs ilyen gazdag játék. A helyiségek cellaszerűen, önmagukban zártan sorakoznak egymás mellé. Ugyancsak az egyiptomi építészetben jelenik meg először az oszlopsorral körülvett udvar [perisztílium], mely oly kedvelt marad a későbbi görög és római művészetben, majd tovább él az újabb építőstílusok idején is, a román kori és a gótikus oszlopos kolostorudvarokban, a kerengőkben, a királyi palotaudvarokban, a reneszánsz zárt palotaudvarokban.

Különös értéke az egyiptomi építészetnek, hogy milyen tökéletes formában párosul a képzőművészetekkel, megtartva az építőművészet irányítását. A különben tagolatlan, sima kőfelületet gazdagon borítják a hieroglifnak nevezett vésett képírás és más vésett vagy festett rajzok. Az építészeti együttesek hatását hatalmas, nyugodt tartású és összefoglalt formákkal mintázott, monumentális hatású szobrok fokozzák, melyeket a görög archaikus kor monolit szobrokkal tagolt épülete is átvesz.

#### Példák

Óbirodalom kora Giza Chufu (Cheopsz), Khafré (Khefren), Menkauré (Mikeringosz) fáraók piramisai. Szakkara Dzsószer fáraó lépcsős-piramisa (építész: Imhotep).

Középső birodalom kora Beni-hasszán sziklasírok. Kahun város (Fajum-oázis mellett, XII. dinasztia kora). Dakshur, Illahun téglapiramisok. *Dér-el-Bahri* III. és IV. Mentuhotep-templom (XI. dinasztia kora, i. e. 2160—2000).

Újbirodalom kora *Dér-el-Bahri* sziklasírok, Hatsepszut-templom (XVIII. dinasztia, i. e. 1520—1500). Luxor Amon-templom. Karnak Amon-templom. Chonszu-templom. Medinet-habu III. Ramses templom-palota.

Ptolemediák kora Edfu Horus-templom. Dendera Hathor-templom. Philé Isis szentély (i. e. 332—330), Augustus-templom.

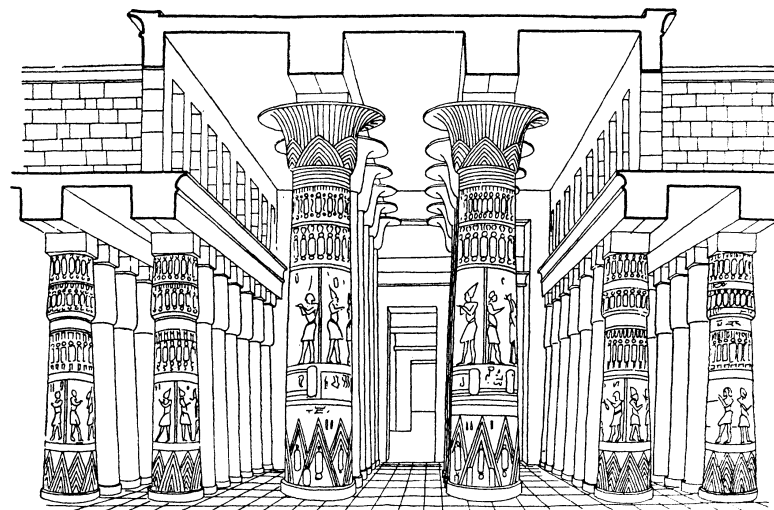

HIPETRÁL-CSARNOK METSZETE  
(KARNAK)

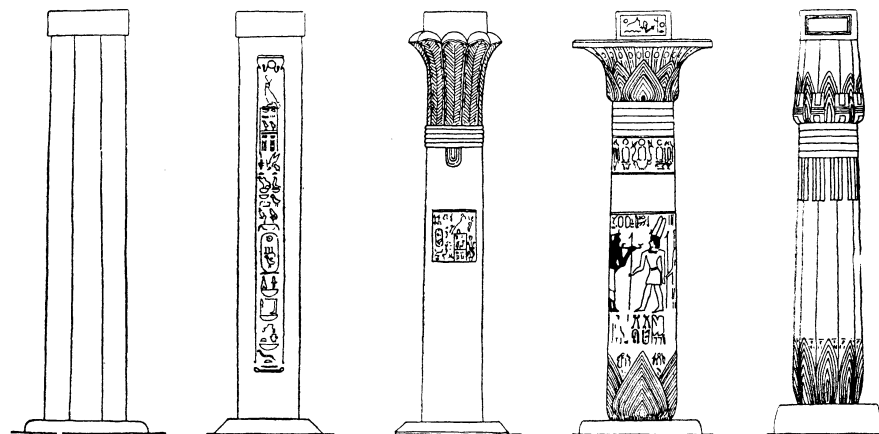

PROTODÓR

HASÁB

EGYIPTOMI OSZLOPTÍPUSOK

PÁLMA

PÁPIRUSZ

LOTUSZ



KÜLSŐ OSZLOPSOROS TEMPLOM  
(DÉR-EL-BAHRI)

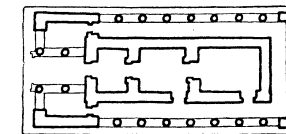

KÉSŐI EGYIPTOMI TEMPLOM ALAPRAJZA  
(PHILÉ)

# GÖRÖG ÉPÍTÉSZET

Az i. e. 400 tájára teljes pompájában kibontakozott görög építészet hosszú fejlődésre tekinthetett vissza, melynek fejezeteiről csak hézagosan kaptunk felvilágosításokat a múlt században és a közelmúltban folytatott ásatásokból.

Tudjuk, hogy megelőzte az ún. praehellén művészet, a kréta—mykénei művészet és a görög szigetek aegai művészet gyűjtőnéven ismert művészete. Mindezekre hatással volt Egyiptom, főként pedig az emberi kultúra bölcsőjének mondott két folyó, a Tigris és Eufrátesz völgyében, i. e. 4000-tól egymást váltó népek művészete. E művészet már igen korán átszűrte magába távol-keleti és ázsiai hatásokat, melyeket az ősi kínai és az ázsiai népek kultúrájából a követjárás és a korán kialakult kereskedelem közvetített.

Itt, a mezopotámiai medencében alakul ki olyan téglalapíró kultúra, mely az égetett, zománcos téglák gazdag építészetéig jut el. Itt találják fel a boltozatot megelőző *álboltozatot*. Ezt úgy készítették, hogy az egymással szemben fekvő falak téglasorait a kívánt magassáig pontosan egymás fölé rakták (függőleges fal), ezután azonban az egymásra néző oldalak minden rétegét az alatta levőnél kissé beljebb rakták. A két fal közötti távolság ily módon minden újabb réteg után egyre csökkent, míg a két fal összeért. Ezt a befelé lépcsős falazással keletkezett térlefedést nevezzük *álboltozatnak*. Az *álboltozat* keresztmetszete magasíví, szemben a későbbi valódi boltozat félkör ívével. Az *álboltozat* készítésének az volt az előnye, hogy faltartó-szerkezet nélkül készíthetett. Az építészetnek később a legnagyobb — lökésszerű — fejlődést adó valódi boltozatos viszont mintáivékre és deszkázatra volt szükség, erre rakták ki az ív közepe felé sugarasan elhelyezett kövek sorait, mely szerkezet csak az utolsó, zárósor berakása után lett tartóképes. Ekkor ki lehetett venni az addig tartó mintáivéket és a deszkázatok. E szerkezet előnye viszont a lényegesen kevesebb falazó anyag.

Nem bocsátkozunk az asszírok, babilóniaiak, hettiták, perzsák és még sok más nép művészetének a taglalásába, mert attól tartunk, túlságosan elaprózódna a figyelem, elterelődne a bennünket közelebről érdeklő hazai építészetünk stílusfajtaíróiról. Csak a görög építészetet tekintjük át.

A görög stílusokat legkönnyebben az oszlopok egymás mellé sorakozásá-

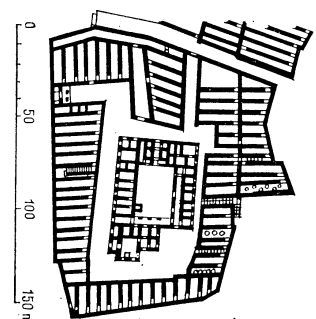
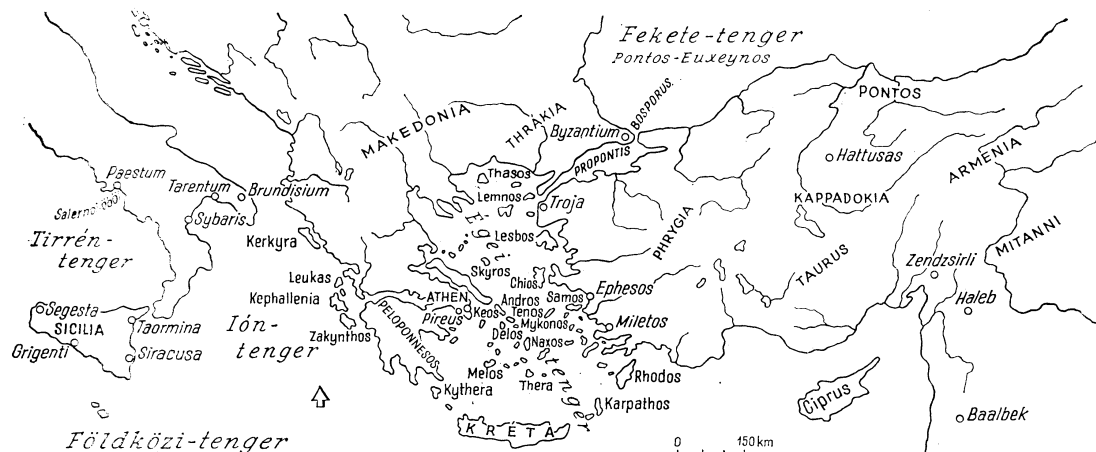

HATTUSAS (ALSÓ PALOTA ALAPRAJZA)

nak módjából és a gerendázat együtteséből alkotott, ún. *oszloprendben* ismerhetjük fel, amely törvényszerűen szabályozza a görögök építését.

Legrégibb a *dór* oszloprend. A szárazföldön, azaz a Peloponnészoszi-félszigeten, az i. e. V. században alakul ki. Ez a legzömökebb, ez emlékeztet leginkább az egyiptomira. Oszlopfeje sima, négyszegletes fejlemezéből [abakusz] és ezt alátámasztó, szélesen ívelő párnatagból [echinusz] áll, alatta a törzsre átvezető, több gyűrűből álló nyaktagozattal. Az oszloptörzs nem egyszerű henger, alsó harmadában duzzadt, innen felfelé karcsúsodik, sudarasodik. Felülete sem sima, hanem vájolatok barázdálják végig. Lábazata nincs. Az oszlopsor feletti, áthidaló gerendázatnak megfelelő párkány hármastagolású: legalsó része a hevedergerenda [architráv], e fölött a képszék (geison), majd a párkány [korona] következik. A képszék változó mezőkből áll; a hevedergerendára merőlegesen rakott gerendák végeit takaró vájolatokkal tagolt elemekből [triglif] és köztük közel négyzetes lemezekből [metopa].

A *jón* oszloprend karcsúbb arányú, mint a dór. E stílus legnagyobb szabású alkotásait a kisázsiai partvidéken találjuk. Könnyen felismerhető erőteljes csigafejezetéről. Oszloptörzsének lábazata is van. Párkánya ennek is háromrészes. Képszékét nem szakítják meg építészeti tagozatok. Koronázó részére jellemző a fogsor. Két változata van: az attikai és kisázsiai.

Legkésőbbi és legkarcsúbb arányú a *korintuszi* oszloprend. Oszlopfejezet magas, több sor akantusz-levéllal és sarkain kis csigákba kunkorodó indadíszszel, mely vékony, tagozott fejlemezre támaszt alá. Az akantusz-fej i. e. 400 előtt nem mutatható ki. E korintuszi stílus átvezet a hellenizmus korszakába. Párkánya akár a dór vagy a jón párkány, háromrészes, de a három között ez a legzadagabban tagolt. A fejezetnek kedvelt változata a sáslevelű oszlopfő, melynél a négyzetes fejlemez sáslevelekkel és akantuszokkal övezett forgásfelület (kosár, kalathosz) hordja.

Az oszlopok és gerendázat arányait, egymáshoz való viszonyát, „rendjét” szigorú szabályok kötik. E meghatározott arányok mértékegysége az oszloptörzs alsó sugara: a *modulusz*. Az oszlop támasz szerepét ritkán szoboralakok veszik át. Erőteljes férfialakok [atlasz], redős köntösű nőalakok [kóré] stb.

A görög építészet az oszlop és gerenda, építésnyelven a támasz és tartó csodálatosan kiértelmezett alkalmazása. Az egyszerű téglalap alakú, egysejtű — cella — görög lakóházból [megaron] fejlődik a számtalan görög isten „háza”, a templom a görög építészet summája. A templomok alaprajza téglalap alakú (cella). A rövidebb — homlok — oldal előtt nyitott oszlopos rész van [pronaosz], gyakran a hátsó oldalon is [opisztodomosz]. Homlokzatán a tetőszerkezet lapos hajlásának megfelelően jelenik meg a főpárkány fölötti oromzat [timpanon]. Mind ez, mind a képszék gyakran kap szobordíszet. A görög templom színes, fehér alapon festett. Kék, piros, fekete színek és arany mustrák borítják [polichromia].

A kezdetben egysejtű lakóház egy belső udvar körül többsejtűvé fejlődik, az uralkodói palotáknál több udvaros elrendezés keletkezik, különféle rendeltetésű helyiségcsoportokkal: királyi-udvar, királynői-udvar, papi-udvar stb. A lakóház azonban, még legigényesebb, palota formájában is megőrzi kifelé zártágát, egyszerű, töretlen falát, egyetlen bejáratát. Ez az elrendezés még

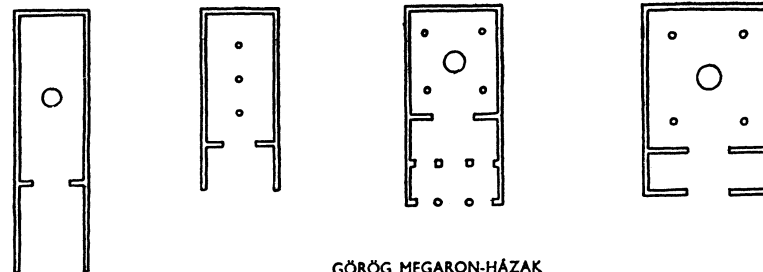

GÖRÖG MEGARON-HÁZAK

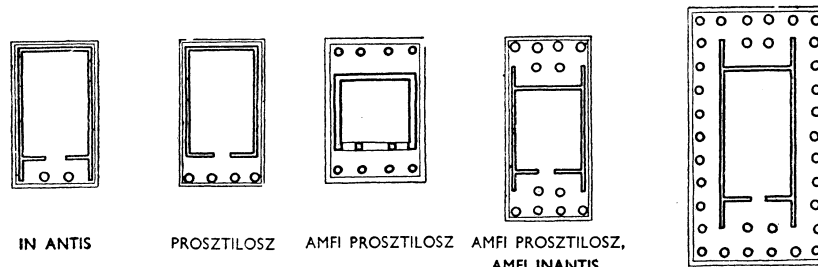

IN ANTIS

PROSZTILOSZ

AMFI PROSZTILOSZ

AMFI PROSZTILOSZ,  
AMFI INANTIS

HATOSZLOPOS (HEXASZTILOSZ)  
PERIPTEROSZ

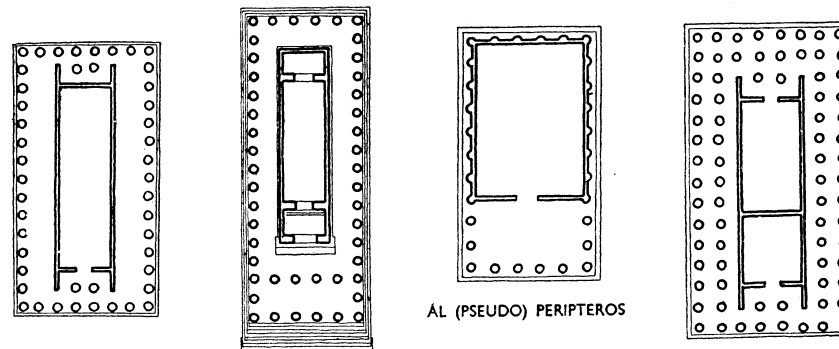

NYOLCOSZLOPOS (OKTASZTILOSZ)  
PERIPTEROSZ

HATOSZLOPOS TEMPLOM  
UGYANILYEN ELŐCSARNOKKAL

ÁL (PSEUDO) PERIPTEROSZ

DIPTEROS

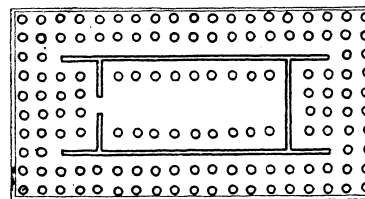

DIPTEROS ALAPRAJZ  
IGEN GAZDAG VÁLTOZATA

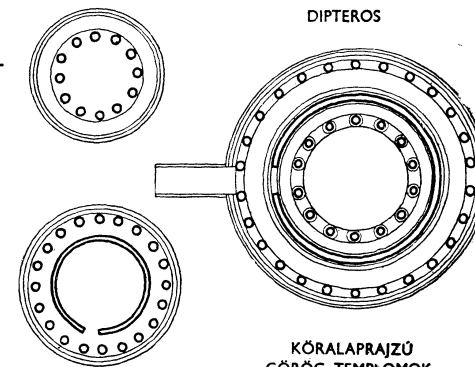

KÖRALAPRAJZÚ  
GÖRÖG TEMPLOMOK

emlékeztet az ősidők barlangszerű lakására, mely a külső ellenséges környezet-től védte a lakókat.

A lakás zárt, rideg külsejével szemben a görög templom nem ilyen elutasító külsővel jelenik meg. Csodálatos ötlettel fellazították a rideg épülettömböt, előbb csak a homlokoldalát, majd az egészet körülölelő oszlopsorral. Ez a méltóságos oszlopos tornác oldalról nyitott, de ugyanakkor felülről fedett terével nemcsak az épület belsejébe lépést készíti elő, hanem az épület belsejéből kilépő számára mintegy keretet alkot a tágabb külső világ képének szemlélésére. A zárt, tagolatlan épület tömegének a mértani test ridegségével ható merev képét fellazítja az oszlopsoros külső folyosók — tornácok — és a mögöttük kialakuló fedett tér mély árnyékának fényellentét játéka. Ez az oszlopok építészeti szerepe a görögség legértetesebb, legpompásabb együttesében, az athéni Akropoliszon akár az Athena Parthenosz tiszteletére épített lenyűgözően monumentális Parthenon oszlopsorait szemléljük, akár az Erechtheion híres kóré-csarnokát, vagy a feljáró melletti bájos kis Niké templomot, vagy magának a feljárónak, a Propyleáknak oszlopcsarnokát. Ez az oszlopsoros motívum a görög építészetben nagyon kedvelt lesz, a városi piacokat is ilyenekkel veszik körül [sztoa].

Az első görög épületek feltehetően fából készültek. Erre enged következtetni a későbbi kőszerkezet néhány részlete és a lakóházak egykori ábrázolása. Az építészet feladatai szerint már ekkor különféle fajtájú épületekről beszélhetünk, melyek közül a lakóépületek egyszerűek és zárt tömegűek, azaz tömegesek, a közösségi épületek pedig összetettek, díszesek, gazdagok, vagyis tagoltak. A templomok, szabadtéri színpadok monumentális alkotások, amelyeknél mindig ügyeltek a tájjal való kapcsolatra. A görögök épületeiket ma is csodált tájakra, ligetekbe helyezték, ahonnan rendszerint kilátás nyílt a tengerre.

A számos templomon kívül különféle rendeltetésű, oszlopsorokkal alátámasztott mennyezetű belső terek, ún. csarnokok [sztoa, tholosz, buleuterion, basilika], a színházak számára színházak [odeion] épültek, gyűrűs nézősorokkal, a földkatlanok kihasználásával, ugyanígy készültek tornahelyek is. Az építés anyaga kő vagy márvány. A belső tereket sok oszloppal alakítják, mint az egyiptomiak vagy a perzsák. Világításuk nem mutat sok fejlődést, többnyire a nagyméretű, magas, egyetlen bejáraton keresztül kapják a fényt. A kőgerendás szerkezetek itt is korlátokat szabnak. Az építető akaratnak is szűkebbek a határai: a fáraók, kisázsiai kényurak szinte korlátlan hatalma helyett itt a görög közösségek, városállamok, szövetségek építenek. A kisebb méretek azonban végtelen gondosságot rejtenek az építészeti arányok, összefüggések keresésében, lemérlegelésében és a kidolgozás, faragás, illesztés, a részletek utolérhetetlen finomságában.

Leggyakoribb a hatoszlopos homlokzat. A templom celláját hol körülfutó oszlopsor [peripterosz] szegi, hol csak a cellafalhoz illesztett fél-oszlopokból alkotott áoszlopsorra [pszeudo-peripterosz], de gyakori a kettős oszlopsoros [dipterosz] épület is. A cella alakú, hosszanti tegelyű épületekkel szemben ritkábbak a köralaprajzúak, melyeket építészeti nyelven a hosszanti alaprajzúaktól megkülönböztetésül központos [centrális] alaprajzú vagy elrendezésű épületeknek nevezünk.

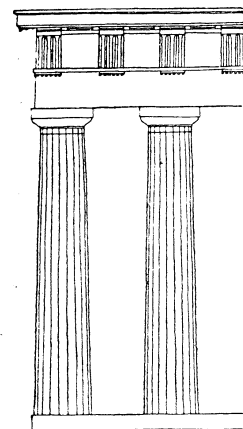

DÓR OSZLOPREND

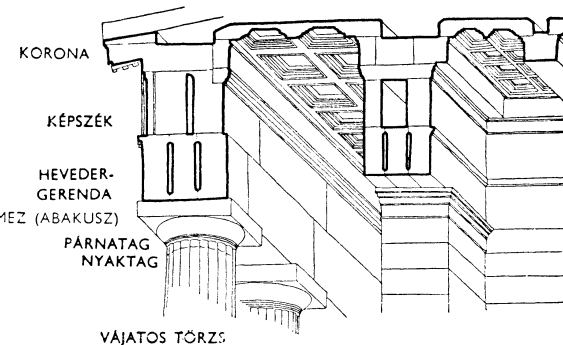

VÁJATOS TÖRZS

DÓR ELŐCSARNOK METSZETE



M „MODUL”

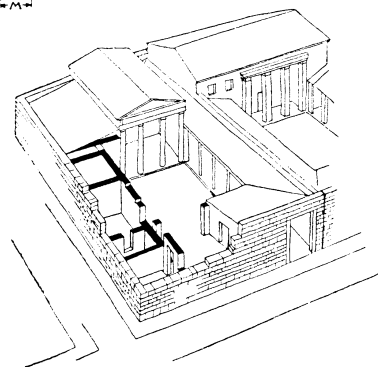

GÖRÖG LAKÓHÁZ

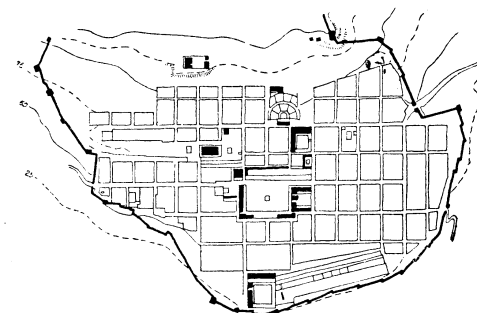

PRIENE VÁROS ALAPRAJZA

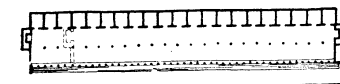

SZTOA (ATHÉN)

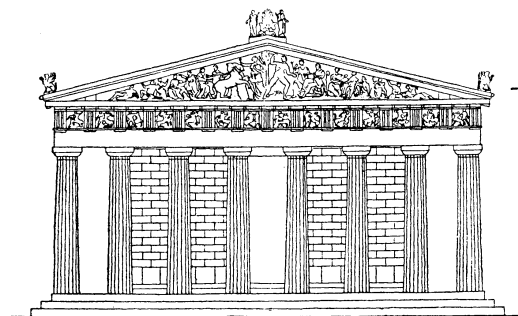

DÓR TEMPLOM HOMLOKZATA (PARTHENON)

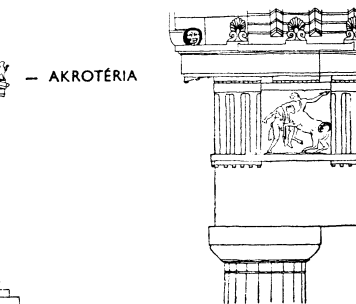

— AKROTÉRIA

(PARTHENON)

A görög templom nem gyülekezeti hely, hanem az istenség zárt szentélye, ahová a szertartások résztvevői nem léphetnek be. A vallási ünnepek nem a templomban, hanem körülötte bonyolódnak le. Ezért a templom cellái a belső tér felfogásában nem jelentenek újat, annál többet az oszlopsorokkal kialakított külső tér-kapcsolatok.

A szerkezetek, belső terek kezdetlegességével szemben a részletek csodálatos finomságúak, és ezeknek együttese emberi mértékben utolérhetetlen művészeti összhangra tett szert, melynek hatása Európa népeinek építészetében két évezreden át újból és újból visszatért. Mindig keresték a görög építészet emberközelségének, egyedülálló hatásának alapjait, a görög építészeti mértéknek, a „modul”-nak alkalmazását és felhasználását, ahogyan ezt legutóbb a modern építészet egyik nagy alakjának, Le Corbusier-nek modul-tanulmányai bizonyítják.

A görög művészet Nagy Sándor és Augustus közötti szakaszát (IV—I. sz.) *hellenisztikus művészetnek* nevezzük. Minden irányzatában megmaradt a görög jellegzetesség, de a formák túl gazdagokká válnak, és a klasszikus egyszerűséget a szomszéd népekkel kialakult szélesebb kapcsolatok nyomán, és azok ízlésének visszahatásaként díszesség, a formák szétesése váltja fel. E művészetben Kisázsia a vezető szerep (Rodosz, Pergamon). Különösen fejlett a városépítés. Hippodamosz építésztiől származtatják a hellenisztikus korban keletkezett szabályos alaprajzú városokat (Pireusz, Miletosz, Priene). A görögök az épület-együttesek elrendezésében is művészt alkottak, még szabályos rendszerű városaik tereiben, épületsorozatjaiban is aszimmetrikus, festői törekvéseket látunk.

A városnak legtöbbször két központja van, amelyek néha vetélkednek egymással: a vár és a piac. A vár a történelmi mag, legtöbbször a település szélén fekszik, a város fejlődését nem gátolja. A városi települések védőfalai késői keletkezésűek. A kisázsiai metropolisok falainak legtöbbje is csak a VI. sz.-i (Herodotosz).

A természettől is védett alkalmas helyen települt vár bizonyos biztonságot nyújt, vonzza a helyhez kötött foglalkozásuk letelepedését. Az ipari foglalkozású és kereskedő rétegek lassú kialakulásával párhuzamosan a város is lassan fejlődik ki.

Az első városi települések keletkezése alkalmoszerű, és nélkülözi a szabályos elrendezést. A településnek kezdettől fogva van egy központi tere (piac), ez a várral kapcsolatos települések esetén a vár bejárója előtt kereshető.

Az alsó város (polis) gyakran a vár, vagy a felső város (akro-polis) dombja lejtőjén települ, és lefelé terjeszkedik az oldalakon, vagy legyezőszerűen a tengeri kikötő körül. Gyakran használja ki egy magaslat vagy sziklafal szelárnyékát, és sohasem követ valamely szokványt sem alakjában, sem szerkezetében. Megjelenése szépségét a páramentes levegő, a görög táj változatossága fokozzák.

A közösségi élet magával hozta egy egész sor hivatal létrejöttét, amelyek helyet igényeltek. Ezek a csarnokok, buleuterionok, prytaneion (városháza) és mások. De sem ezeknek nem volt eleve meghatározott helyük, sem a piacnak, kútnak, vagy a későbbi színháznak, játéktereknek. Azt látjuk, hogy a görög város kialakításánál nem törekedtek monumentális hatásokra. Csak a templomok emelkedtek ki, és még ezek egy része is jelentéktelen elhelyezésű maradt. Ele-

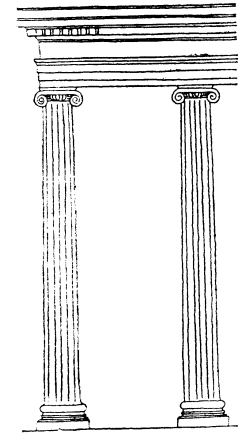

GÖRÖG-JÓN OSZLOPREND



KISÁZSIAI JÓN OSZLOPFŐ ÉS LÁBAZAT

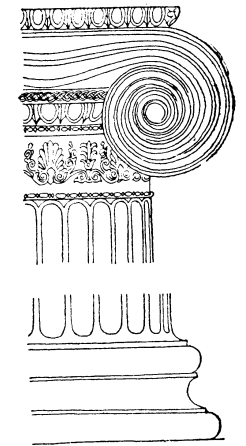

ATTIKAI JÓN OSZLOPFŐ ÉS LÁBAZAT

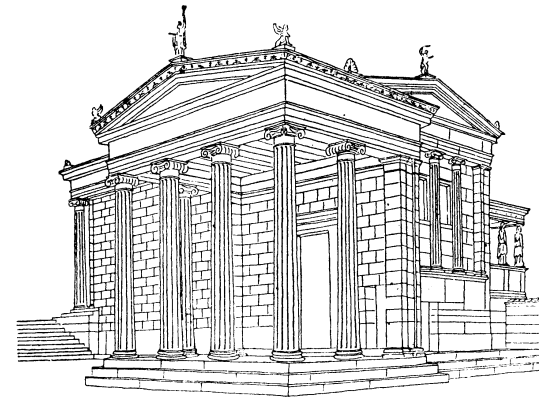

ERECHTHEION TÁVLATI KÉPE ÉSZAK-  
NYUGATRÓL

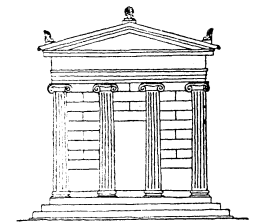

JÓN PROSZTILOSZ TEMPLOM  
(NIKÉ APTEROSZ)

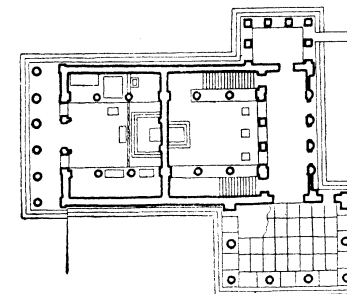
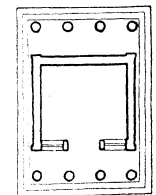

ERECHTHEION ALAPRAJZA  
ATHÉN



KARIATIDA  
(ERECHTHEION)

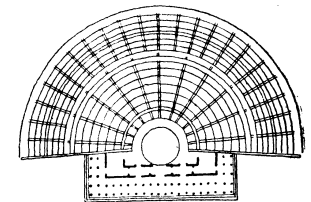

GÖRÖG SZÍNHÁZ ALAPRAJZA  
(EPIDAUROSZ)

gendő adatunk van ahhoz, hogy a görög középületek csoportjait egymással összehasonlíthassuk, azonban abból csak annyi derül ki, hogy azok a piac közelében tömörültek, a szentélyek csak részben, míg a sztoa, buleuterion, odeion, stadion, gymnasium stb. helyét a terep alakulása jelölte ki.

Az V. században a polis fejlődésének teljességét elérvén, a következő lépés alaprajzának rendszeres kialakítása volt. Arisztotelész alapján mi is elfogadhatjuk, hogy a szabályos alaprajz szerint elrendezett város megalapítója és népszerűsítője a miletoszi Hippodamos volt. Rendszerében a város utcái egyenesen és párhuzamosan futnak, amelyeket derékszögben utcák kereszteznek. Ha az egyenesvonalúság helyenként meg is tört, az ilyen város-alaprajzok mindenesetre elárulják azt, hogy nem véletlenül keletkeztek, hanem kezdettől fogva egységes terv szerint épültek, miután a megfelelő helyet kikeresték és kimérték.

Az anyaországban első ilyenként Piraeust ismerjük, de a most keletkezett új városok inkább a kolóniák területén találhatók.

A város fejlődése számára helyesnek tartott irányt egy utcakereszteződés kitűzésével lerögzítették. Az utcák között egyforma nagyságú tereket (insulae) szabtak ki. A fejlődés útja ezzel adva volt, melytől bármely eltérés komplikációkat okozott.

A görög városképet a környező tájjal való kapcsolata, a terep változatosága megóvjá attól az unalmas laposságtól, mely a legtöbb európai modern város fölött vigasztalanul terjeng. Igen erős ható tényezőkhöz lehetnek a kis méretek, és a legtöbb épület igénytelensége, mely minden feltűnés keresése nélkül simul szomszédaihoz, és az így csoportosuló épületkubusok teszik oly kedvessé a déli településeket ma is, melyek egyszerű és síkfelületű, tagolatlan tömegekkel halatlan erővel juttatnak kifejezésre minden fát, növényt, oszlopot, kutat vagy útburkolatot, padot, a legegyszerűbb városképi elemeket.

A görög városi terekbe az utakat nem vezették a terek tengelyébe, hanem érintőlegesen. Csak a hellenisztikus korszakban vesz az agora olyan irányt, mely előre jelzi a kiterjedt és összetett római fórumokat, amelyekben az egységes kompozíciótengely lesz irányadó.

#### Példák

Dór emlékek GÖRÖGORSZÁG Olympia Heraion, Zeusz-templom. Aegina Athene-templom. Athén (Akropolisz) Parthenon (447—438). (Iktinosz és Kallikratész építészektől). Phigalea Apolló-templom. OLASZORSZÁG Selinunte, Segesta, Girgenti templomai Sziciliában. Paestum templomai.

Jón emlékek GÖRÖGORSZÁG Ephesosz Artemision. Miletosz Apolló-templom. Pergamon Zeusz-oltár. Athén (Akropolisz) Erechtheion (420—408), Niké Apterosz-templom, Propyleák (félíg dór [437—432]).

Korintuszi emlékek GÖRÖGORSZÁG Athén Szelek-tornya, Lysikratész-emlék, Zeusz-templom, Sztoa-Hadriana. Eleusisz Propyleák. Epidaurosz Tholosz.

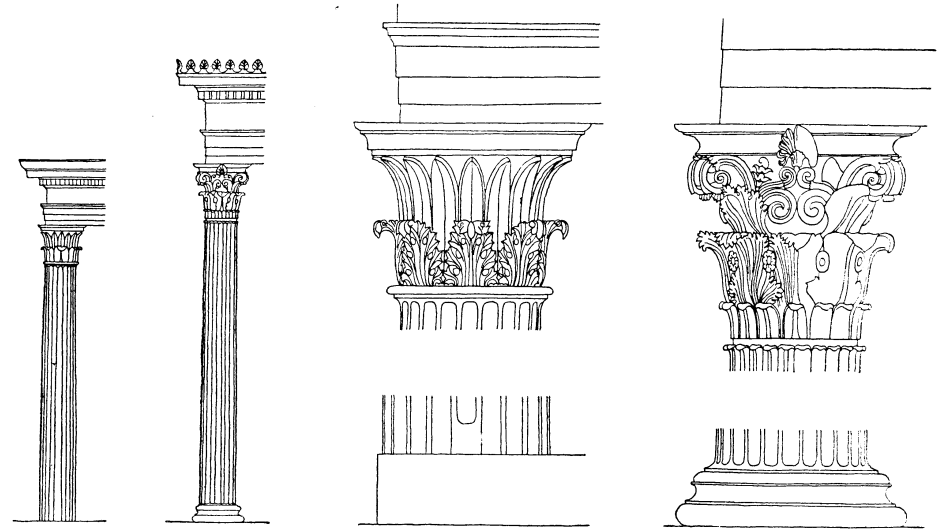

GÖRÖG KORINTUSZI OSZLOPRENDEK

OSZLOP AZ ATHÉNI SZELEK TORNYÁRÓL

OSZLOPFŐ ÉS LÁBAZAT AZ ATHÉNI LISIKRATÉSZ EMLÉKRŐL

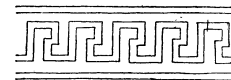

MEANDER

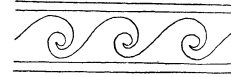

FUTÓ KUTYA

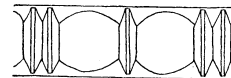

GYÖNGYSOR

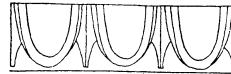

TOJÁSSOR

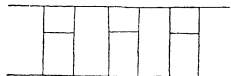

FOGSOR

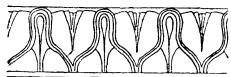

SZIVLÉC

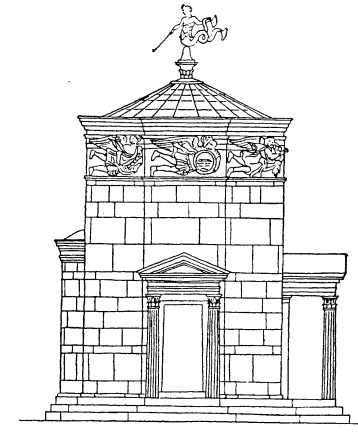

SZELEK TORNYA ALAPRAJZA ÉS NÉZETE

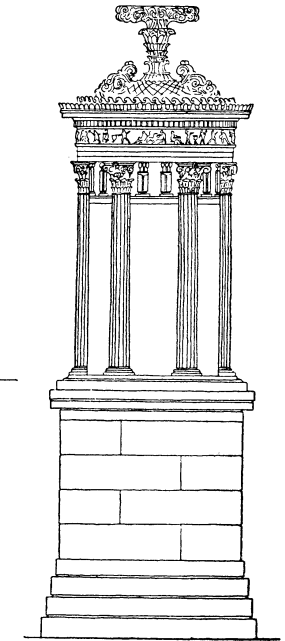
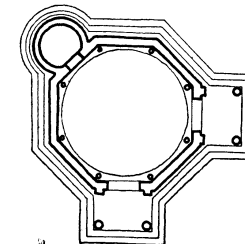

LISIKRATÉSZ EMLÉK

GÖRÖG DISZÍTMÉNYEK ÉPÜLETTAGOZATOKON

# RÓMAI ÉPÍTÉS Z E T

A rómaiak építészete kezdetben felhasználta az itáliai hagyományokat, elsősorban az etruszk nép eddig még kellően fel nem tárt művészetét (az i. e. XIV. századtól). Csak hiányosan ismerjük az etruszkok utait, hídait, várait, az i. e. VII. században keletkezett sírvárosokban (pl. Cerveteriben) a kerek és négyszegletes sziklasírokat. A VI. századtól ismeretesek a magas lábazatra [pódium] helyezett fatemplomok, mély előcsarnokkal. A templomokat terrakotta-díszekkel borítják. E magas lábazatú etruszk templomtípust vették mintául a rómaiak, de a részletformákat a görög művészetből kölcsönözték, különösen i. e. 146-tól kezdve, midőn a növekvő római birodalom Görögországra is kiterjesztette uralmát. Ekkor kezdődik a görög művészek szakadatlan áramlása a művészetek új mecénása: Róma felé.

A római városok részben faluszerű településekből fejlődnek ki, görbe vonalú, szabálytalan utcákkal (nőtt város), részben szabályos alaprajzzal, derékszögű úthálózattal, négyzetes elhelyezésben (telepített város), a katonai táborokra [castrum] előírt szabályok szerint, védőfalakkal épülnek.

A kitűnő szervezés, az erős központi katonai hatalom a javak gyors összegyűlemlését eredményezte. Az építkezés fellendül. Az agyag és a fa mellett egyre nagyobb szerepet kap a vulkáni tufák, a különböző kőfajták, valamint az etruszkoktól átvett kitűnő ács munkák megfelelő alkalmazása. A szerkezetek, az építőanyagok most lényegesebbé válnak, mint a finom részletképzés, mely a görögöknél olyan fontos volt, de amelyre a rómaiak korántsem fordítanak annyi gondot. Ezért is szoktak újabban lebecsülően nyilatkozni a római építészetről. Ahhoz azonban, hogy helyes véleményt alkothassunk, nem szabad figyelmen kívül hagyni a római közterek [forum], közintézmények, törvénykezési helyek, tőzsdék, fürdők, vásárcsarnokok, templomok, városházák [curia], paloták stb. nagyarányú szervezését és építését, mindezek a rómaiak nagy-szerű gyakorlati érzékét bizonyítják. Óriási befogadóképességű, nagyigényű versenynézőtereket [circus] és szabadtéri színházak, amfiteátrumokat építenek. Bonyolult elrendezésű fürdők, császárvillák készülnek. Az idők folyamán milliós lakosú várossá növekedett Róma sokemeletes bérházai [insula], gazdag, részben ma is működő vízellátása [aquaeductus], a szélrózsa minden irányába

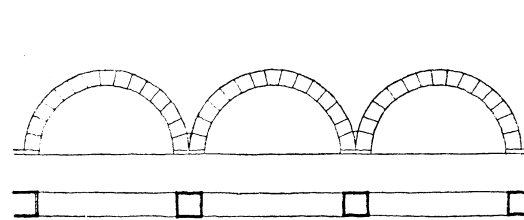

EGYENLŐ NYÍLÁSÚ RÓMAI BOLTÍVEK

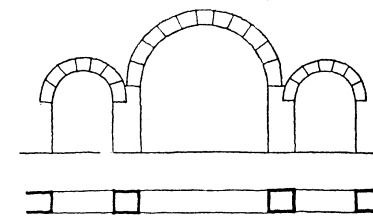

KÜLÖNBÖZŐ NYÍLÁSÚ RÓMAI BOLTÍVEK

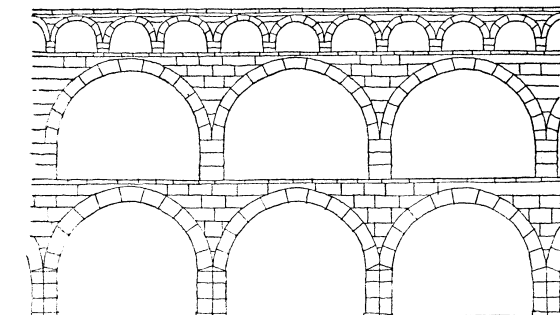

RÓMAI VÍZVEZETÉK (PONT DU GARD)

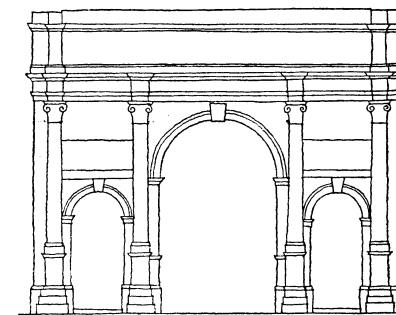

RÓMAI DIADALÍV (SEPTIMIUS SEVERUS)

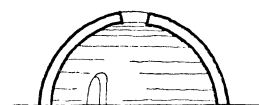

FÉLGÖMB KUPOLA



DONGABOLTÓZAT (HEVEDERREL)



RÓMAI KERESZTBOLTÓZAT

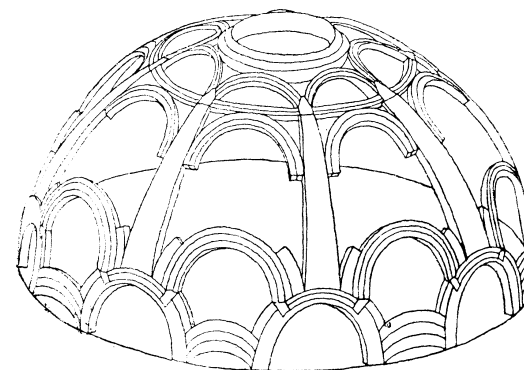

A. PANTHEON KUPOLÁJÁNAK SZERKEZETE

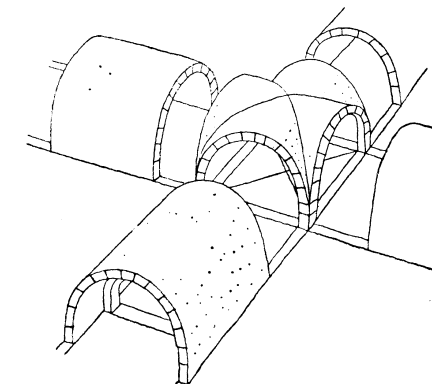

DONGA- ÉS KERESZTBOLTÓZAT



vezető kiváló birodalmi utak és csatornák építése, a hatalmasra növekvő építészeti belső terek boltozása — addig nem ismert lehetőségeket teremtenek az építészeti és mérnöki művek számára.

Nem ok nélkül szokás az építészetet *térformáló művészetként* meghatározni. E térformálás a rómaiakkal új, hatalmas lépéseket tesz a fejlődés útján. A római építészeti tér a korábbi, sűrű támaszú belső terekhez képest nagyméretű, közbülső alátámasztás nélküli térévé válik, nagylélegzetű lesz.

Az oszlop és gerendázat görög rendszere helyett az *oszlop és ívezet római rendszerét* látjuk, és a „római keresztboltozattal” új szerkezet születik. Ezzel épül Rómában az I. sz. végén a Flaviusok 48,5 m magas, 50 000 nézőt befogadó amfiteátruma (Colosseum). Római eredetű az oszlopsorok egymás fölé helyezése, és ezzel rendkívül hatásos építészeti elemhez, gazdag homlokzatképző lehetőségekhez jutottak. A „római oszlop és ív” rendszeréhez hasonlóan tökéletes szerkezet a „római kupola” is, mellyel a Pantheon 43,2 m átmérőjű, köralaprajzú terét boltozzák be a II. sz. elején, tetején 9 m átmérőjű nyílást hagyva [opeion] a belső tér megvilágítására. De sokszögű alaprajz fölé is tudtak nyílást hagyni (Róma Minerva Medica). Ezzel az eljárással a belső terek méretei óriásira növekedtek. Megszülettek az első, épített falakkal és tetővel boltozattal körülvárt, valóban építészeti terek. Míg a görög templom cellája a teret mintegy *kizárja*, a római fürdő *bezárja* azt.

A római templom sokban hasonlít a göröghöz, de míg a görög templom a földön áll, legfeljebb néhány lépcsősor emeli ki, mely körülfut, addig a római templom felépítménye magas lábazon áll, csak a homlokoldalon vezet fel hozzá széles lépcső, kétoldalt szegélyező ún. „pófafalak” között, olyan, mint a budapesti Nemzeti Múzeum előcsarnokához vezető nagy lépcső. Ezenkívül a római templom oromzata emeltebb, a háromszögalak nem olyan lapos hajlású, mint a görög templom oromzata. Jellegzetes római építmények a diadalívek és az emlékoszlopok.

A lakóház leggyakrabban egyalakos, földszintes. Központja az udvar, melyből a szobák nyílnak; mögötte a görögöktől átvett oszlopfolyosós udvar, körülötte is helyiségekkel. Az épület mögött rendszerint kert van, sőt az udvart is virágokkal díszítik. Különösen gazdagok a császári lakhelyek (paloták) kertjei (villák).

A rómaiak profán csarnoképületeikben tovább fejlesztik az oszlopokkal és ívezetekkel három hosszanti térre (hajó) osztott belső terek középrészének (főhajó) kiemelését. Míg az oszlopsorokkal megosztott, de egyforma belső magasságú termek csak a külső falak nyílásain át világhatározhatók meg, és ennek megfelelően a középső tér-részek, a csarnok belseje, lényegesen sötétebb, mint a körített falakhoz (ablakokhoz) közel eső, szélső terek (ún. *csarnok-elrendezés*), addig a középső tér-résznek a szélsők fölé történő felmagasítása, kiemelése módot nyújtott arra, hogy ezek a tér-részek kiemelésük helyén falakhoz és így ablakokhoz jussanak, amelyek ily módon a kiemelt oldalsó bevilágítását teszik lehetővé (bazilikális rendszer, mely az egyiptomi hasonló elrendezését, úgynevezett hipetrális csarnok továbbfejlesztése). A félkörű keresztmetszetű dongaboltozatok derékszögű keresztkezéséből keletkezett ún. *római keresztboltozatot* egyre nagyobb terek lefedésére használják fel. Minthogy pedig e

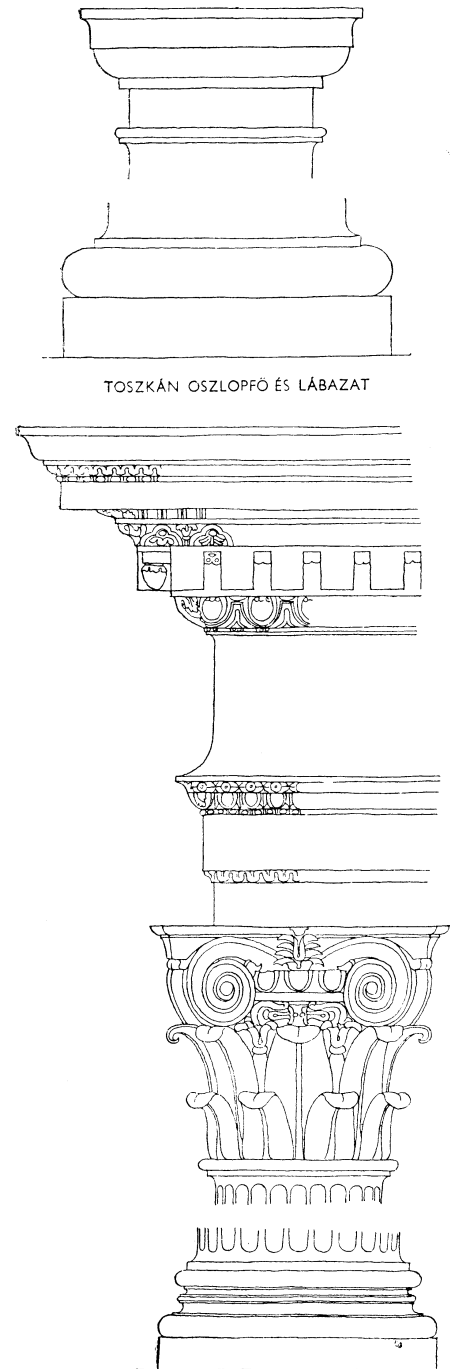

TOSZKÁN OSZLOPFŐ ÉS LÁBAZAT

RÓMAI KOMPOZIT PÁRKÁNY, OSZLOPFŐ ÉS LÁBAZAT



RÓMAI TEMPLOM ALAPRAJZA ÉS NÉZETE (FORTUNA VIRILIS. RÓMA)

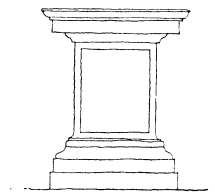
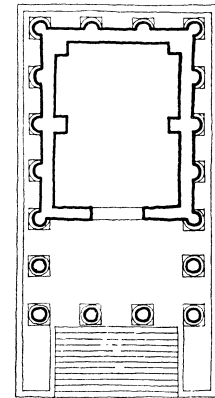

OSZLOPSZÉK (POSZTÁMENS)

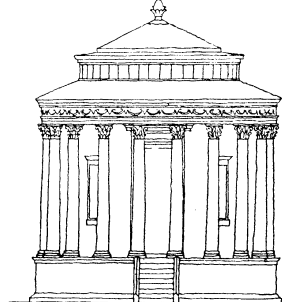

KÓRALAPRAJZÚ TEMPLOMHOMLOKZAT (TIVOLI)

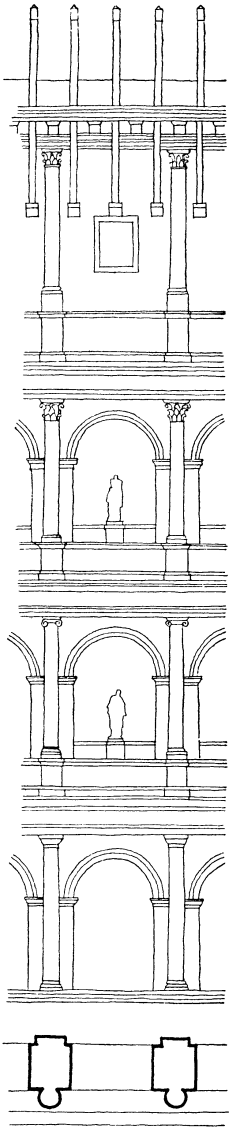

RÓMAI ÍVES-GERENDÁS RENDSZER (COLOSSEUM, RÓMA)

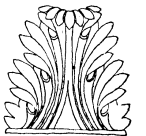

RÓMAI AKANTUSZ

boltozás egy-egy szakaszának (boltmező) terhelése és oldalnyomása nem a boltozatot határoló falakra nehezedik, mint a dongaboltozat, hanem csak a négy sarokpontra, lehetővé vált a közbenső — terheletlen — falakban nagyméretű ablakok elhelyezése. E szerkezettel, melynek legszebb példája a római Maxentius bazilika, az építészet új korszaka nyílik meg. A Maxentius-bazilika a római építészet lenyűgöző hatású monumentalitására is jó példa. Három tér-részből vagy boltozatszakaszból áll belseje jellegzetesen római szimmetriájú nyugodt (statikus) tér. Térhatása nem olyan közvetlen, emberi, mint a görög templomké, hanem kissé rettenetes, borzongató, de az építészet addigi történetében páratlan nagyszerűségű is.

A fejlett társadalomban jelentkező számos új építési feladat, az igények változatos bonyolultsága kifejezésre jut a római építészet sokféleségében, új szerkezeteiben, változatos anyagaiban, külső tömegképzésében, de főleg belső tereinek méreteiben és változatos csoportosításában. Jellemző nemcsak az új szerkezetek megjelenése, használata, hanem a belső terekkel együtt a többi méret megnagyobbodása is. Gyakori a félkör alapú, fülkékkel tagolt faltest, az alaprajzi elrendezések hossz tengelyre történő felfűzése, szimmetriája, jellegzetes a tengely félköríves alaprajzú lezárása, az építészeti együttesben bizonyos reprezentatív megjelenésre, nagyarányú hatásra való törekvés. Nemcsak a nagy méretek nyűgözik le a nézőt, hanem a díszítmények gazdagsága és az anyagok változatossága is, ami a stílus utolsó szakaszában zsúfoltsággá, túldíszítettséggé válik a görögök mértéktartó finomságával szemben.

A római oszloprendek arányaikban a görögöket követik, de itt a dór mellett annak egy *toszkánnak* nevezett és egy *római-dór* változatát is megtaláljuk. Megmarad a jón és korintuszi, és e kettő keveredéséből áll elő a római *kompozit* oszloprend. Mindegyikre jellemző a magas talpazat: *oszlopszék*.

Az építészet és a képzőművészetek itt is szorosan kapcsolódnak. Az épületornamentikán túl, a belső terek fülkét szobrok, az emléképületek külsejét szobrok és domborművek díszítik (*Róma Ara Pacis Augustae*, Traianus-, Marcus Aurelius-oszlop). A római lakóházak belső festésének elég sok példája ismert a pompeji és herculaneumi ásatásokból. A belső terekben a II. sz. végétől megjelenik a fekete-fehér alakos mozaikpadlóburkolat.

A fejlett római építésmód széles körben elterjed az itáliai anyaországon túl, a római tartományokban, Kisázsiaiban, Afrika északi partjain, Görögországban, Dalmáciában, Franciaországban, Angliában, Ausztriában, és Magyarország területén is a Duna vonaláig. E területeken igen sok római emlék ismert, és újabb feltárásokkal számuk egyre szaporodik.

Hazánk dunántúli területe az I–IV. sz. között virágzó római tartomány, Pannónia részét alkotta. Kőépítkezéseinek sok részletét ismerjük a múlt század óta végzett régészeti feltárásokból. A vastag római falak két külön réteget alkotó, szabályos faragott kőkockák burkolata között bő mészhabarcscsal öntött belső falazatból készültek. Emellett a rómaiak sok más falazásfajtát ismertek, amilyen a halszálka minta szerint rakott fal [opus spicatum], az öntött fal [opus incertum], a hálómintájú fal [opus reticulatum] stb. Az egész birodalom területén használt téglájuk, nagyméretű peremes cserepük itt is gyakran előbukkan. Jellemző boltozatszerkezeteik nyomai Magyarországon is fellelhetők.

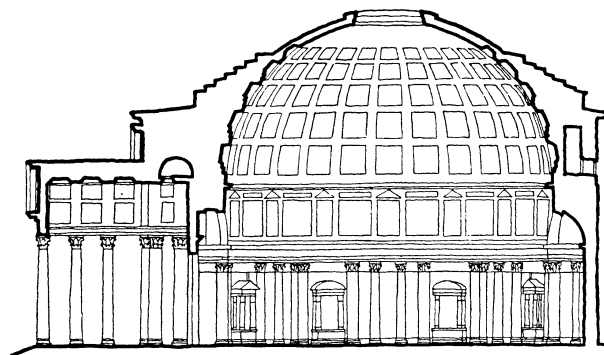

RÓMAI PANTHEON METSZETE

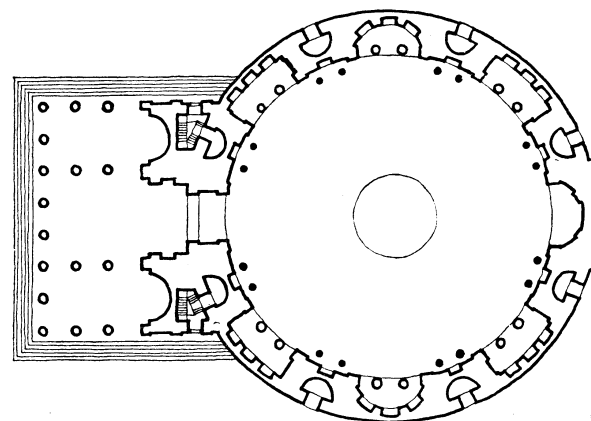

RÓMAI PANTHEON ALAPRAJZA

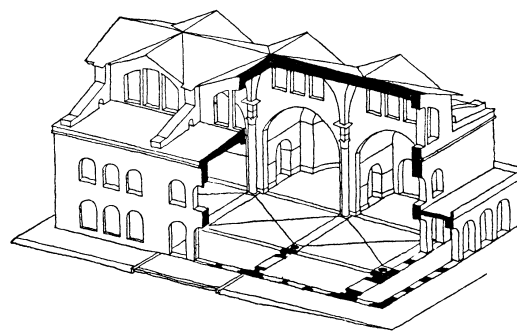

RÓMAI BAZILIKA METSZETE (MAXENTIUS)

RÓMAI AJTÓ ÉS ABLAK SZEMÖLDÖK-PÁRKÁNYOK

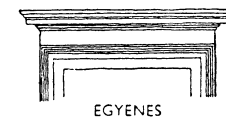

EGYENES



OROMZATOS (TIMPANON)

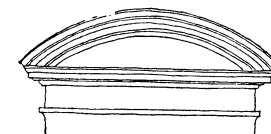

IVES OROMZATOS

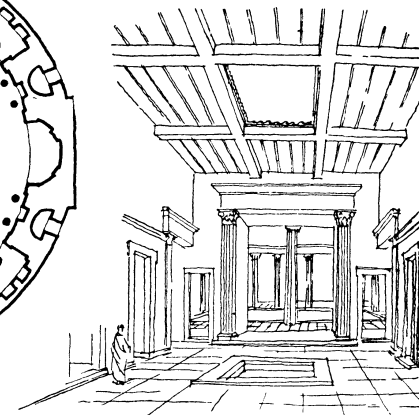

RÓMAI LAKÓHÁZ BELSŐ NÉZETE



RÓMAI LAKÓHÁZ ALAPRAJZA ÉS METSZETE

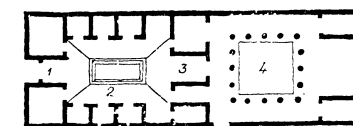

1. VESTIBULUM 3. TABLINUM  
2. ATRIUM 4. PERISTILIUM

Az itteni éghajlat különleges fűtési rendszereket hívott életre: padló- és falfűtést. A padlót sűrűn elhelyezett, mintegy 60 cm magas kőszlopocskák tartották, melyek között felmelegített levegő keringett. A falfűtést a faltestre elhelyezett, majd kívül bevakolt négyszögletes égetett agyagsövekkel oldották meg, a csövekben keringő meleg levegővel.

A korábban itt lakó népek földvárai után a rómaiak kőútjai, vízvezetékei tekinthetők országunk területén az első közműveknek. A római birodalom határát [limes] a Duna jobb partján, összefüggő védősávban sorozatos őrtornyok, figyelőhelyek, megerősített táborok védték. A limes legnagyobb helysége, Aquincum (Óbuda) a II. római segédlegió székhelye volt. A tartomány belsejében, a dunántúli Pannóniában számos római település várossá fejlődött: Sopianae (Pécs), Savaria Claudia (Szombathely), Scarabantia (Sopron), Arrabona (Győr) stb. Ezeket a rómaiak fejlett társadalmi tagozódásuknak megfelelő berendezésekkel látták el. A IV. században erősödő külső nyomásra a limes mögötti települések nagy részét megerősítik (Keszthely mellett Fenékpusztá stb.). A római tábor védőfala kezdetben földsánc és árok, majd fapalánk, végül kőből készül — Intercisa (Dunapentele), Brigetio (Ószőny) stb. A települések mellett különféle épületek, amfiteátrumok (Óbuda, Sopron), kormányzósági paloták, villák maradtak fenn szép részletekkel (Óbuda, Szombathely, Balácapuszta, Tác, Örvényes).

A római város keletkezése sok esetben vezethető vissza a római katonai táborra, melynek lényege a „templom” tájolás, azaz egy tengelykereszt. A K—Ny-i út a decumanus, az É—D-i a cardo. Ez az elrendezés felfedezhető Rimini, Faenza, Modena, Bologna, Firenze városában. Utóbbiban a Via Calzaiuoli és Via Strozzi tengelykeresztjében. Kimutatták Köln, Strassburg városokban is (Genzmer). A római városok azonban nem mind keletkeztek a táborból. A szabályos városelrendezés kedvelése mindenestre megfelelt a római építészet alapvető igényeinek, a hatalom, lenyűgöző nagyság kifejezésére törekedtek. Ezért fejlődik ki most a tengelyre állított építészet. A római fórum a hellenisztikus agorára emlékeztet (Pompeji, Róma). Mindegyiknél megvan az uralkodó tengely, a tér végén templom vagy szoborcsoport, oldalt, a fórum egész hosszában oszlopcsarnok.

Augustus idejében az építkezés Rómában óriási lépésekkel halad előre, túllépi a Servius-féle falakat, és a keletkező városképi zűrzavar elkerülésére a császár építési törvénye 70 lábban (cca 21 m) szabályozza a házak magasságát. Az ő idejében félkör alakú fülkékkel [exedra] szegélyezett, bonyolult terek új típusa keletkezett, mely típus virágzása a Flaviusok és Antoniusok korára (i. sz. I—II. sz.) esik. Ekkor épülnek Rómában a Colosseum és a császárfórumok.

A császárfórumok egymást követő épületei, monumentális piacok, körülvéve templomoktól, csarnokoktól, bazilikáktól, nagyarányú középületektől, tele szobrokkal, a városnak pompás megjelenést adtak, mely valóban kifejezhette a római birodalom ez időbeli hatalmát.

A római városépítés elrendezése nem olyan változatos, mint a görögé, a hangsúlyozott tengelyek miatt, de Róma fórumai kivételek, hiszen az itt tömörülő külső-belső terekhez fogható az addigi világ nem alkotott. Az alaprajzi elrendezés minden szabályossága mellett is átüt az a hullámzás, feszültség, ritmus, amit a fórumok egykor álló épületeiben, udvaraiban áthaladó érezhetett.

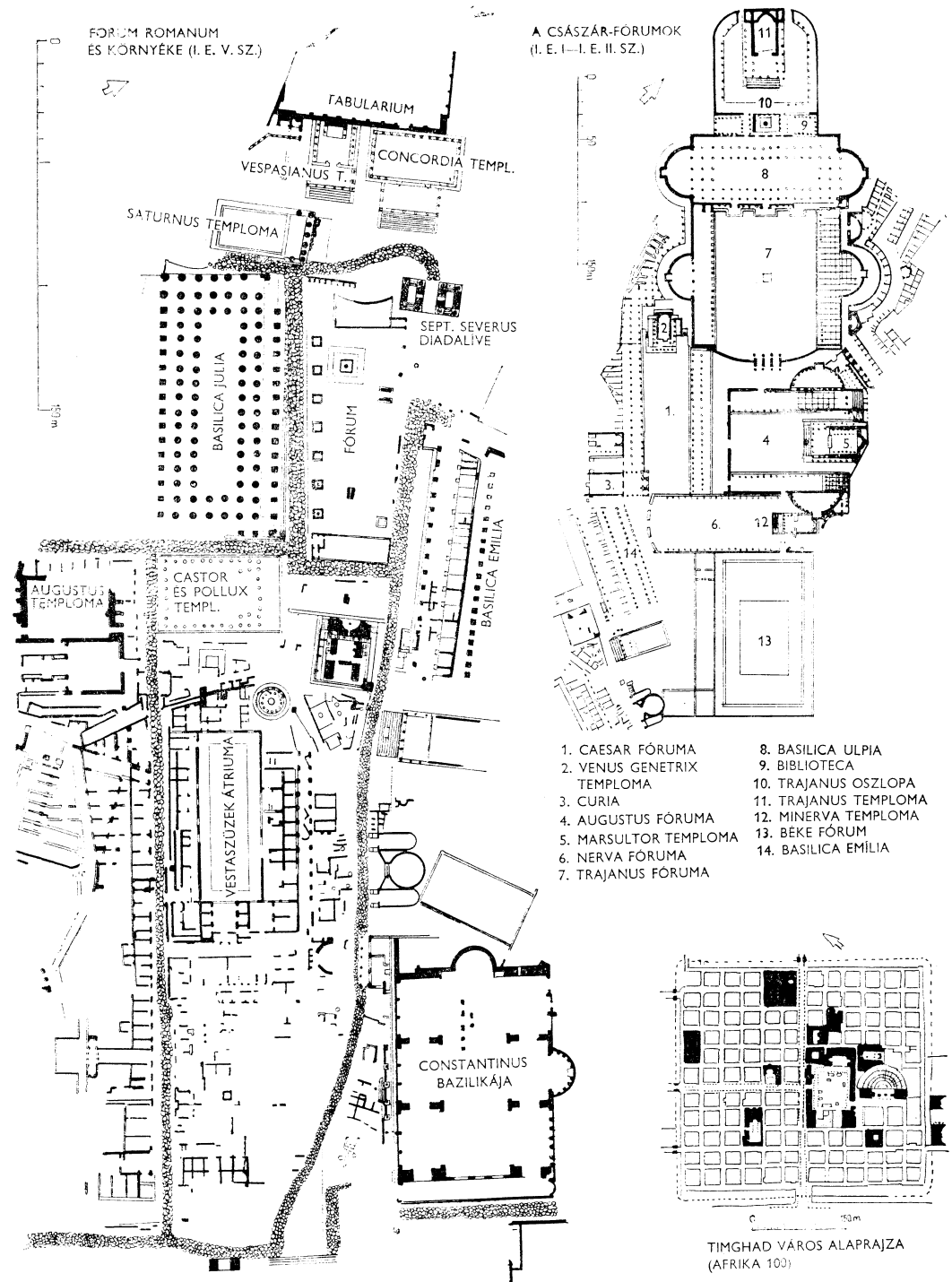

## Példák

Templomok Róma Fortuna Virilis, Vesta (I. sz. vége), Pantheon. Szombathely (Savaria) Isis-szentély. Acquincum Mitras-szentély.

Kőszínházak, amfiteátrumok Róma Marcellus-színház (I. e. 44—13), Amfiteatrum Flavium (Colosseum 75—80).

Földszínházak Pompei, Óbuda-Acquincum polgári és katonai amfiteátrumok.

Fórumok Pompei, Róma (Forum Romanum, császárfórumok).

Diadalívek Róma Titus (81), Septimius Severus (203), Constantinus (315).

Emlékoszlopok Róma Trajanus, Marcus Aurelius.

Síremlékek Róma Hadrianus-mauzóleum (Angyalvár 135—139), Augustus-mauzóleum (i. e. 28).

Paloták Róma a Palatinus hegyen levő császári paloták. Spalato Diocletianus palotája. Acquincum helytartói palota. Szombathely császári épület.

Vízvezetékek Róma Aqua Claudia (47—54). Óbuda a Szentendrei út mentén álló pillércsonkok.

Fürdők Róma Traianus, Caracalla (206—), Diocletianus thermái. Acquincum katonai fürdő (III. Flórián tér, ma föld alatti helyiségben), római lakóépület és fürdő maradványai (III. Kiscelli út 10—12. sz.).

Bazilikák Róma Ulpia, Maxentius, illetve Constantinus (307—312).

Villák Tivoli Villa Hadriana (125—138). Hosszúhetény, Balácapuszta (Veszprém mellett).

Táborok Nagytétény (Campona) római tábor falai és kapuépítménye, a múzeum mellett. Pest a római tábor egyik őrtornyának maradványai föld alatti helyiségben (V. Március 15. tér). Dunabogdány, Visegrád Sibrik-domb, Sümeg Marcal patak partján, Keszthely-Fenekpuszta, Sögvár, Környe, Felsőheténypuszta, Kísárpás.

Mitras-szentélyek Acquincum, Sopron-Fertőrákos.

Utak Róma Via Appia, Szombathely.

Duzzasztó gát Várpalota Kékerű tónál, az országút alatt.

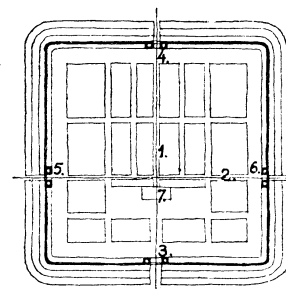

CASTRUM ELRENDEZÉSE

1. FŐUT
2. KERESZTÚT
- 3-6. KAPUK
7. VEZÉRI ÉPÜLET

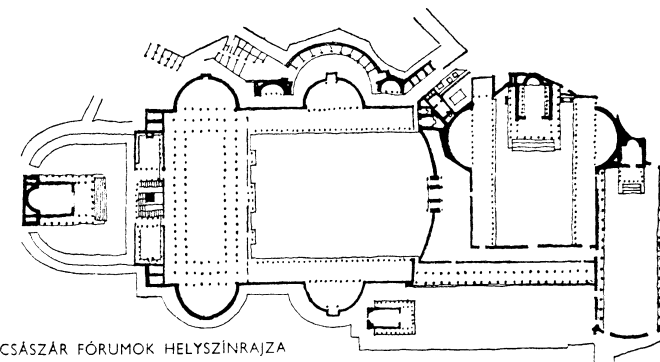

A CSÁSZÁR FÓRUMOK HELYSZÍNRAJZA  
(RÓMA)

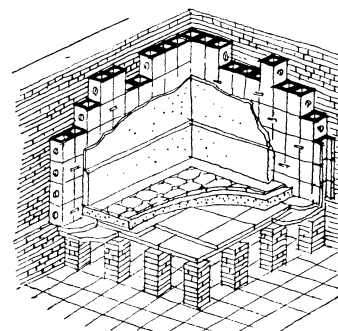

RÓMAI PADLÓ ÉS FALFÜTÉSI (HYPOCAUSTUM)

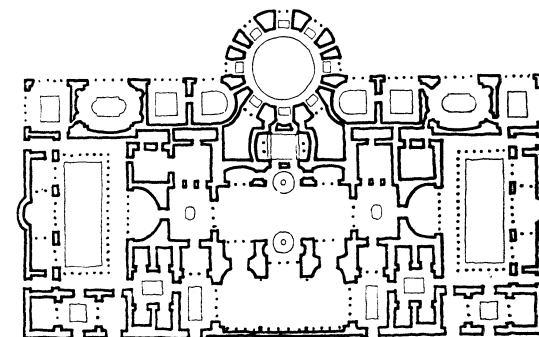

RÓMAI FÜRDŐ (CARACALLA THERMÁI)

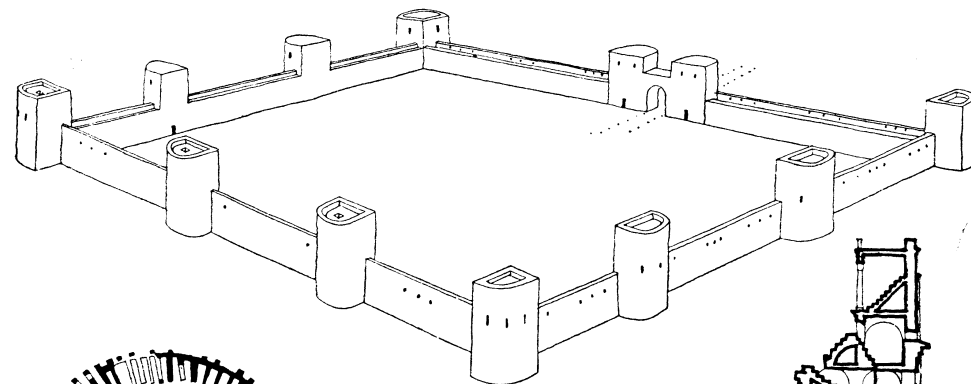

ERŐDÍTETT VÁROSFAL  
(CONTRA-AQUINCUM)  
MAI PEST-BELVÁROS HELYÉN

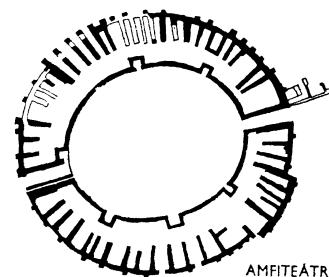

AMFITEÁTRUM ALAPRAJZA  
(AQUINCUM, POLGÁRI AMFITEÁTRUM)

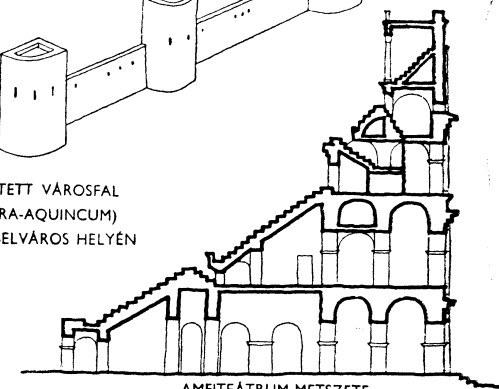

AMFITEÁTRUM METSZETE  
(A RÓMAI COLOSSEUM)

# ÓKERESZTÉNY ÉPÍTÉSZET

Az első keresztények korai építészete teljesen a vallás szolgálatában áll: katakombák, bazilikák, emléktemplomok, temetőkápolnák, keresztelőkápolnák épülnek.

Az ókeresztény építészet a IV—IX. században virágzott. Formáit, szerkezeteit, részleteit az antik, helyesebben a római építészetből veszi át, sokszor a szó szoros értelmében: templomait antik emlékek elbontott anyagából, ledöntött oszlopaiból, gerendáiból rakja össze. Önálló vonásokat az ókeresztény művészet csak lassan alakít ki, ezek azonban nem egységesek. A templomok közös sajátossága, hogy nem boltozottak. Ennek megfelelően falaik vékonyak. Az ókeresztény építészet fő területe Itália, különösen Róma, majd a római birodalom kettészakadása után (395) a keleti központ: Bizánc, valamint a le hanyatló nyugati központ: Róma helyébe lépő, mocsarak védte Ravenna.

Az ókeresztény művészet első századaiban az építészet keleti eredetű katakombák építésére szorítkozik. A föld alatti, folyosós rendszerű temetkezési helyeket nevezték el az egyik római ókeresztény temető nevével (coemeterium ad catacumbas) katakombáknak. Később, Constantinus császár 313. évi türelmi rendelete után már mártír-emlékeket, mauzóleumokat, temetőkápolnákat is építenek. A stílus legjellemzőbb épületei az első templomok, melyeket már nem szegény ókeresztény közületek, hanem a hanyatlásukban is gazdag római császárok építtettek. Céljuk azonban nem egyedül az istenség befogadása, hanem inkább a közösség gyülekezeti helye. Példájuk ezért nem a görög templom, hanem a római — különböző közcélt szolgáló — bazilika.

Ezért találjuk — különös módon — a fejlődés legelején a legnagyobb szabású hosszahajós templomokat, a nagy öthajós bazilikákat, pl. Róma városában a S. Pietrót, és a város falain kívül épült S. Paolót. Pompás egységű, szép központos alaprajzú tér a római Sta Constanza templom. Gyakori a központos alaprajzi típus, főleg az emléktemplomoknál (Jeruzsálem Szent Sír templom, Róma S. Stefano Rotondo stb.) és keresztelőttemplomnál (Róma S. Giovanni in Laterano, Ravenna S. Giovanni in Fonte stb.).

Az ókeresztény templom azonban általában hosszahajós, K—Ny-i tengelyű, oszlopsorokkal 3—5 hajóra osztott, magasabb főhajójú, azaz bazilikális elren-

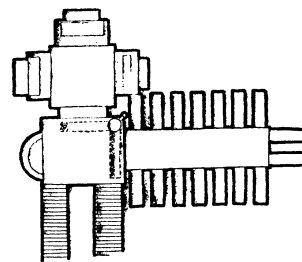

KATAKOMBA ALAPRAJZA ÉS METSZETE (ALEXANDRIA)

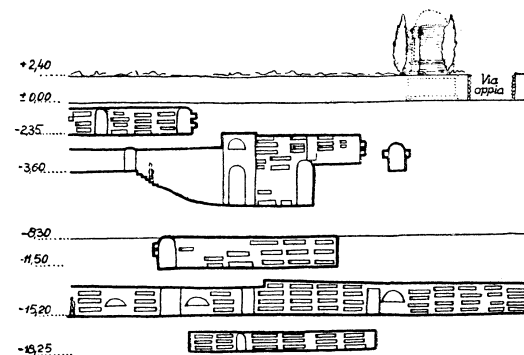

KATAKOMBA FOLYOSÓK ELHELYEZKEDÉSE (KALLIXTUS KATAKOMBA, RÓMA)

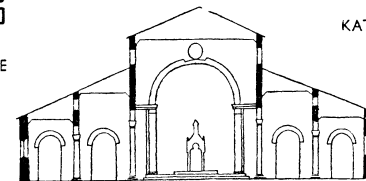

5 HAJÓS ÓKERESZTÉNY BAZILIKA METSZETE

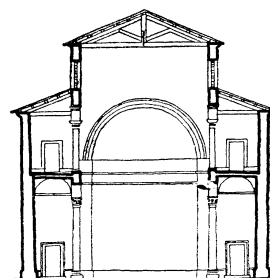

3 HAJÓS BAZILIKA METSZETE

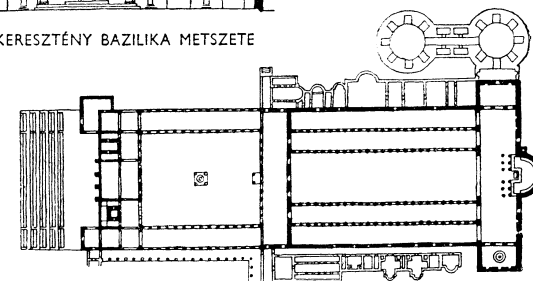

ÓKERESZTÉNY BAZILIKA ALAPRAJZA (SAN PIETRO, RÓMA)

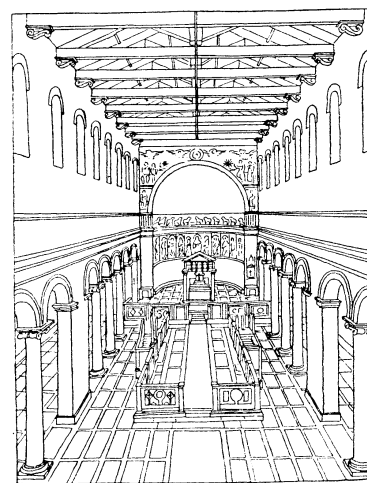

3 HAJÓS BAZILIKA BELSŐ KÉPE (SAN CLEMENTE, RÓMA)

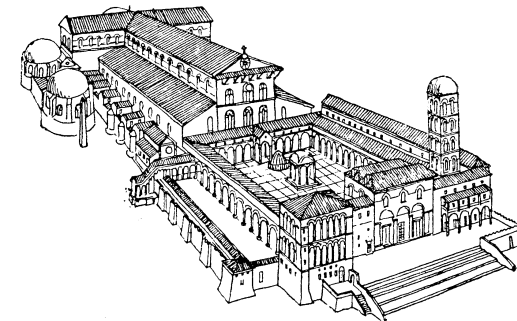

4 SAN PIETRO TÁVLATI KÉPE

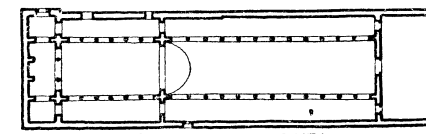

3 HAJÓS BAZILIKA ALAPRAJZA (S. LORENZO FUORI LE MURA, RÓMA)

dezésű templomtér, a főhajó kétszer olyan széles, mint egy-egy mellékhajó. A főhajó keleti végén a leggyakrabban félkör alaprajzú, széles fülkével [apszis] záródó szentély, a templom nyugati — bejárati — homlokzata előtt az udvar található. Az apszis és hosszhajó között megjelenik a kereszthajó. Az apszisok mindig, a mellékhajók néha boltozottak, a főhajó fafödémrel fedett, azaz sok mennyezetű. Esetleg még ez is hiányzik, és a templomot alulról látható tetőszerkezet (tetőszék) fedi (nyílt tetőszék). Ez a szerkezet az olaszországi éghajlat mellett nem okozott kellemetlenséget. A kezdeti, római császároktól épített, nagyszabású méretek a fejlődés során csökkennek. Az ókeresztény bazilika belső tere a befelé forduló emberhez közeledik, nem igényli Róma színpadias hatáskeresését.

Az ókeresztény templomnak nem volt tornya. Az első harangtorony [campanile] csak a VII. században tűnik fel, kör vagy négyzetes alaprajz fölött, de a templomépülettől még független. (Szíriában és Palesztinában az újabb kutatások korábbi tornyokat is tártak fel.)

A központos alaprajzú építmények kedvelésében keleti hatást látunk, közelebbről: részben jeruzsálemi, részben szíriai hatást. Szíriában a VI. század elején fa hiányában tiszta kőszerkezettel épülnek Bozra (512) és Ezra (515) jelentős templomainak központos terei, és a század folyamán más gazdagon képzett hosszhajós kőtemplomok (Turmanin), melyek a Kaukázusi vidéki örmény építészettel (Ahtamar) egyetemben rendkívül fejlett kőépítésről tanuskodnak, és bizonyára szerepet játszottak az európai román kori építészet kialakulásában (az ún. lombard-román stílus esetében). E központos épületek a fénytel telített különböző és változatosan elrendezett tereikkel gyakran meglepő, új építészeti hatást váltanak ki, mint a magyarok római nemzeti templomában, az V. századi S. Stefano Rotondóban.

Magyarországon Pannónia dunántúli részén is maradtak ókeresztény stílusú emlékeink. Háromhajós bazilikák alaprajzait tárták fel a régészek Fenékpusztán. A nyújtott, azaz hosszhajós alaprajzú elrendezésekhez képest központos (centrális) épülettípusúak a lóhere alakú alaprajzzal épült háromkarélyos [cella trichora] temetőkápolnák.

#### Példák

Katakombák Róma Callixtus, Domatilla, Priscilla. Nápoly S. Gennaro. Pécs Fedett sírkamrák a Dóm tér alatt.

Központos templomok Róma Sta Constanza (IV. sz. eleje), S. Stefano Rotondo (V. sz.).

Hosszhajós templomok Róma S. Paolo fuori le mura, S. Lorenzo fuori le mura, Sta Maria Maggiore, Sta Agnese, S. Clemente, S. Saba, S. Sabina, S. Vitale, S. Pudenziana, S. Cosma e Damiano stb. Ravenna S. Apollinare in Classe, S. Apollinare Nuovo.

Síremlékek Ravenna Galla Placidia sírja. Óbuda, Pécs, Szombathely háromkarélyos temetőkápolnák.

Keresztelőkápolnák Róma S. Giovanni in Laterano. Ravenna S. Giovanni in Fonte.

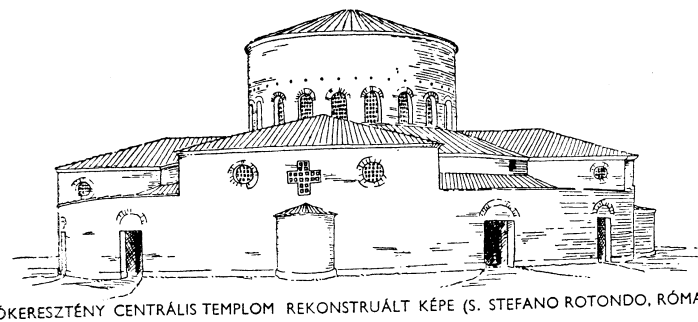

ÓKERESZTÉNY CENTRÁLIS TEMPLOM REKONSTRUÁLT KÉPE (S. STEFANO ROTONDO, RÓMA)

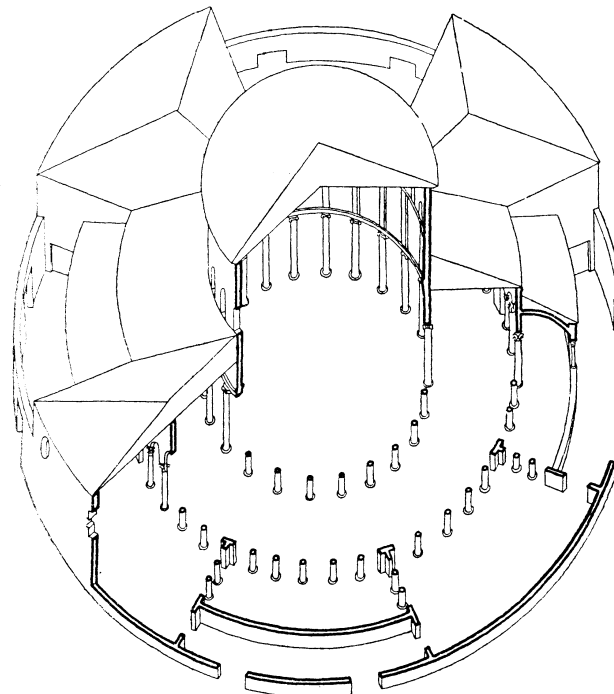

ÓKERESZTÉNY CENTRÁLIS TEMPLOM METSZETE (S. STEFANO ROTONDO, RÓMA)

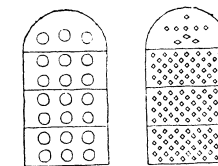

ÁTTÖRT KORAKERESZTÉNY ABLAKOK (S. LORENZO, RÓMA)

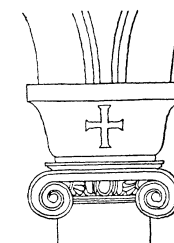

(S. AGNESE, RÓMA) KORAKERESZTÉNY OSZLOPFŐK

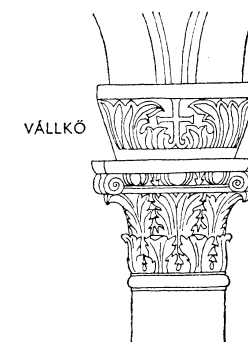

VÁLLKŐ S. VITALE, RAVENNA

#### ÓKERESZTÉNY TÉRTÍPUSOK SÉMÁI

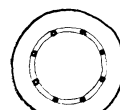

KÖRÖS

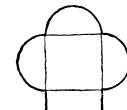

HÁROMKARÉLYOS

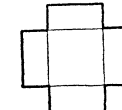

GÖRÖGKERESZT

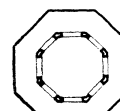

NYOLCSZÖGES

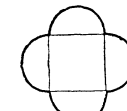

NÉGYKARÉLYOS

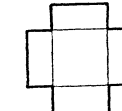

LATINKERESZT

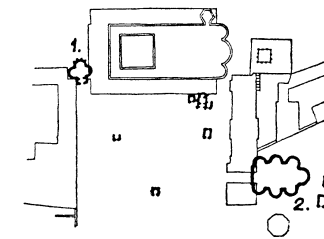

ÓKERESZTÉNY TEMETŐ (PÉCS) 1. CELLA TRICHORA 2. CELLA SEPTICHORA

# BIZÁNCI ÉPÍTÉSZET

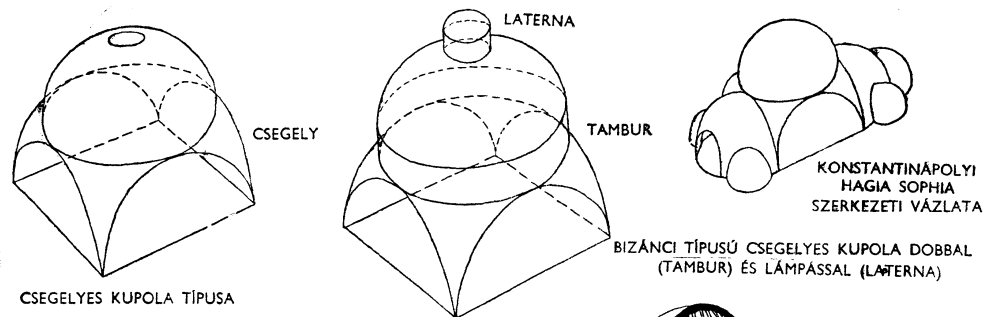

CSEGELYES KUPOLA TÍPUSA

BIZÁNCI TÍPUSÚ CSEGELYES KUPOLA DOBBAL (TAMBUR) ÉS LÁMPASSAL (LATERNA)

A római birodalom végleges kettészakadásával (395) a keleti rész központja Bizánc (mai nevén Istanbul, Konstantinápoly) lesz. Itt fejlődik ki az V. században kisázsiai, szíriai és alexandriai hellenisztikus elemekből az ókeresztény művészet új és erős ága. Háromhajós bazilikákat és központos alaprajzú templomokat építenek Bizáncban és Jeruzsálemben.

A bizánci stílus Justinianus császár alatt (526—565) éli virágkorát. Konstantinápolyban épül a szíriai központos templomok hatására Sergios és Bachos temploma, az ún. „Kücsük” (kicsi) Hagia Sophia. Ezután építik Anthemiosz és Isidorosz görög építészek a bizánci építészet főművét, a Hagia Sophiát (532—538). Ennél is megtaláljuk az ókeresztény templomnál szokásos előudvart [átrium]. Központi terét egyetlen, 32 m átmérőjű, laposan ívelő kupola fedi, amelyet négy nagyméretű pillérre boltozott, félköríves hevederekre emeltek. A négyzet határfalai fölött emelkedő ívek és a köralaprajzú kupola közötti átmeneti testeket csegelynek nevezett gömbháromszögek alkotják. Ezzel a szerkezettel nyílt előszőr lehetőség arra, hogy négyzetes alaprajzú térrészek fölé kerkupolát boltozzanak. A kupolát tartó hevederekhez — az átrium irányában húzott K—Ny-i tengelyben — két félkupola csatlakozik. Az oldalterek felé a középteret oszlopos-íves *árkádok* nyitják meg. Az *árkádok* emeletesek [empora]. Az alacsonyabb előcsarnokot és az oldalsó tereket római keresztboltozatok fedik. A tér érzékeltetésében ezeknek a nem túlméretezett melléktereknek nagy szerepük van. Ezek vezetik be, készítik elő a szemléltető a hatalmas, összetett, egyre fokozódóan feltáruló belső tér lenyűgöző élményére, melynek egységét az összeszűkülő méretű, félkupolás szentélyzáródás is fokozza. A nagy kupolát tartó ívek közötti falmezőket kisebb méretű ablakok három sora töri át, és ugyancsak kis méretű ablakok alkotják a kupola legalsó részét (övét). Az ablakokat itt a kupola alsó övébe vágott kis boltozatok (fiókboltozatok) tehermentesítik. A római szerkezeteknek, a bazilikális rendszernek, a keresztboltozatnak, a kupolának és a rendkívül fejlett kisázsiai kőépítésmódnak együttesen köszönhetjük ezt a harmonikus belsőt, melyet sokan tartanak a világ legszebb belső terének. Szépségét az antik épületromokból felhasznált különleges kőanyagok, színes márványok, porfirok, gránitok is emelik. Ilye-

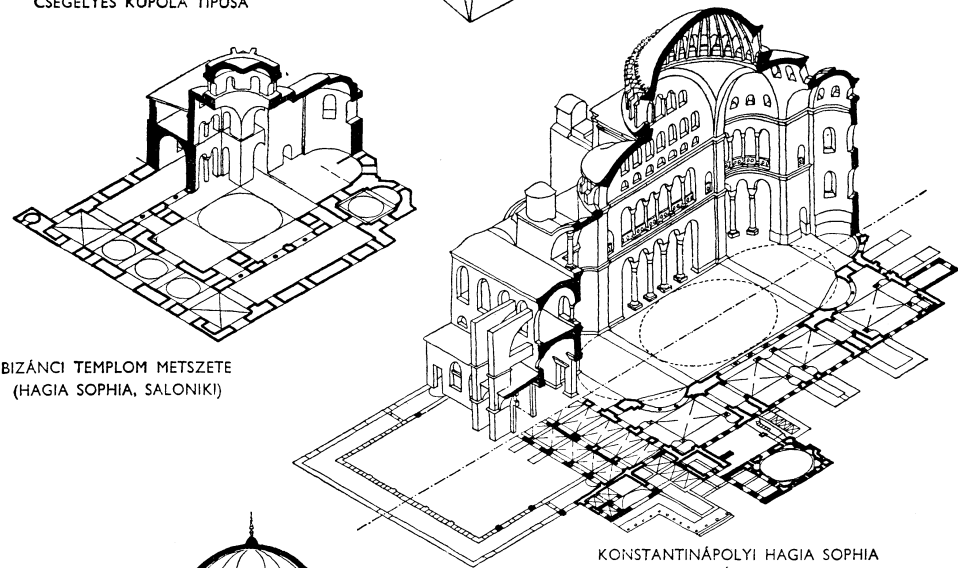

BIZÁNCI TEMPLOM METSZETE (HAGIA SOPHIA, SALONIKI)

KONSTANTINÁPOLYI HAGIA SOPHIA METSZETE ÉS ALAPRAJZA

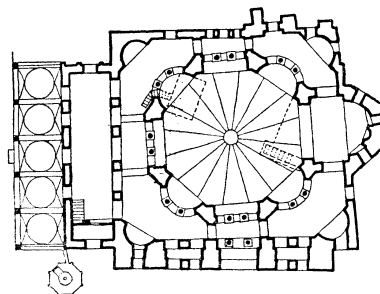
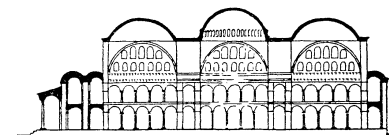
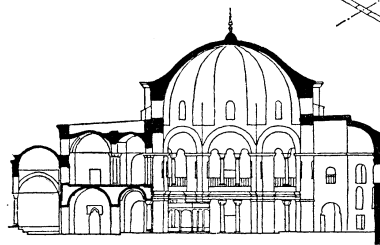

CENTRÁLIS BIZÁNCI TEMPLOM ALAPRAJZA ÉS METSZETE (SERGIOS ÉS BACHOS TEMPLOMA, KONSTANTINÁPOLY)

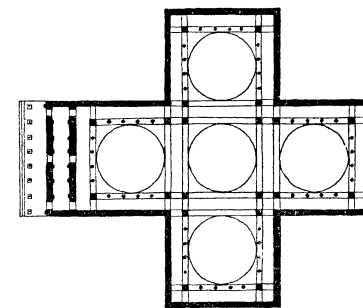

GÖRÖGKERESZT ALAPRAJZÚ BIZÁNCI TEMPLOM ALAPRAJZA ÉS METSZETE (APOSTOLOK TEMPLOMA, KONSTANTINÁPOLY)

nekből készültek az oszlopok, a falburkolatok [inkrusztáció] és a berakásos, mintás padlók. A részletek gazdagok. Hegyescsúcsú levelekkel faragták az ún. bizánci oszlopfégeket. A levéldísz mögé mélyen befúrtak és kivájták a követ. Ezáltal mély árnyékú, áttört, csipkészerű felületet nyertek. Ugyanilyen dísűiek a fejek fölött, a ívezetek terhét közvetítő *vállkövek*, az ókeresztény építézet e jellegzetes tagozatai. A vállkő és oszlopfő összeolvadásából keletkezett a bizánci kosárfejezet. A Hagia Sophia belső gazdagságát a pompáig fokozták az aranyalapú mozaikok.

Ha sokat is vettek át a római, szíriai szerkezetekből, a csegelyes kupola bizánci találmány, mely lehetővé teszi, hogy négy pont fölé, a keresztboltozatokhoz hasonlóan, most kupolát boltozzanak. A kupola oldalnyomását a központi terek mellé sorolt övezőterek boltozatai, falai vezetik le. Így alakul ki a főkupolát a görögkereszt száraiban körülvevő négy — dongával fedett — nagyobb tér, és az átlós tengelyekben négy — kupolával fedett — kisebb térből álló ún. *kilencosztású tér*.

A bizánci stílus késői szakaszában a főkupolát az alája épített dobszerű testtel [tambur] felemelték, és ebbe helyezték el az ablakokat, melyek kialakítása a kupolaszerkezetben nagyon nehéz volt. A görögkereszt alaprajzú kilencosztású tér, a magas tamburos, ún. *keresztkupolás* templomtípus bizánci hatásra terjedt el a keleti egyház egész területén, messze északra is, ahol főleg Oroszországban, még a XVII. században is él.

A külső kiképzésre a bizánci építézet — mint a nyugati ókeresztény építézet is — kevés gondot fordít. A külső falfelület legtöbbször nyersen marad. Kiegyensúlyozott, központi főtömege azonban már messziről hat, a hozzá szabályosan kapcsolódó mellékterek kisebb tömbjeivel, tetőivel.

A bizánci építézet e remek, az ember mértékéből kiinduló, nem túlságosan felnagyított építészeti elemekből összeállított, ragyogóan színes és fényhatásokkal felfokozott új téralakításai erős hatással vannak nyugatra is. Elsősorban Ravennára, ahol központos és hosszhajós templomok egyformán épülnek bizánci elemekkel. Itt jelenik meg az első szabadban álló harangtorony (S. Apollinare in Classe). Itália más területein is megtaláljuk a bizánci hatást. Köztük legismertebb a velencei S. Marco templom (976—1071), és Velencétől nem messze, a torcellói S. Fosca. Ravenna és Velence közvetítésével a bizánci stílus hatása tovább terjed nyugat (Franciaország) felé.

#### Példák

**Törökország** Konstantinápoly S. Sergios és Bachos-templom (527—536), Hagia Sophia (532—538).

**Görögország** Athosz-hegy, Lavra-kolostor és kolostortelep (X. sz.). Athén Kis Metropolis (Gorgopiko) templom (XII. sz.). Szaloiniki Apostol-templom (XIV. sz.)

**Olaszország** Ravenna S. Apollinare nuovo (504), S. Apollinare in Classe (535—539), S. Vitale (526—547) templomok. Torcello S. Fosca (VI—VII. sz.). Velence S. Marco (976—1071).

**Szovjetunió** Moszkva Blagoveszenszkij székesegyház (1483—1489). Archangyelszkij székesegyház (1505—1509) a Kremlben. Vaszilij Blazsennij székesegyház (1556—1560. Posztnyik és Barma építészek) Kolomenszkoje templom (1532). Gyjakov templom (1547), Sztarica székesegyház (1558—1561), Putinki templom (1649—1652), Izmailov székesegyház (1479), Fíli Mária-székesegyház (1693).

#### BIZÁNCI KÖZPONTOS (CENTRÁLIS) ALAPRAJZOK

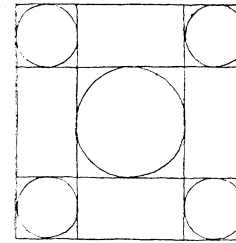

9 OSZTÁSÚ TÉR

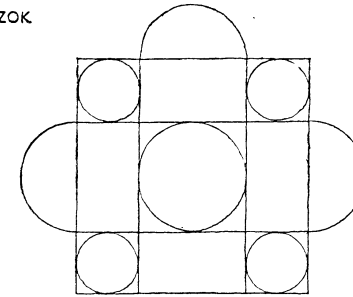

APSZISOKKAL BŐVÍTETT 9 OSZTÁSÚ TÉR

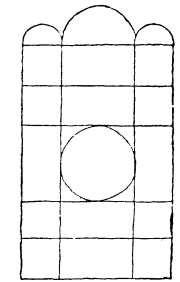

HOSSZIRÁNYBAN BŐVÍTETT 9 OSZTÁSÚ TÉR

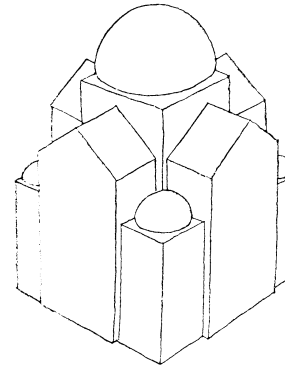

TÖMEGVÁZLAT

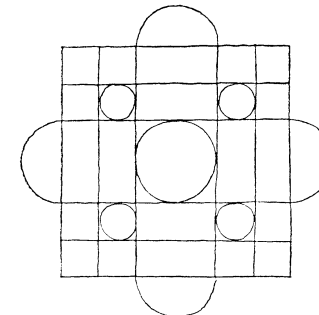

CENTRÁLISAN BŐVÍTETT 9 OSZTÁSÚ TÉR

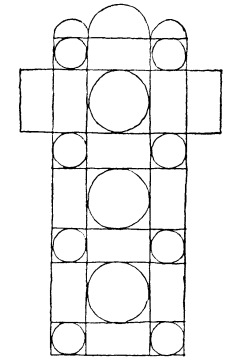

HOSSZIRÁNYBAN EGYESÍTETT 9 OSZTÁSÚ TÉR

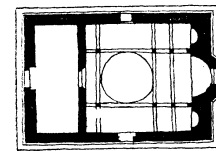

KIS-METROPOLIS (ATHÉN)

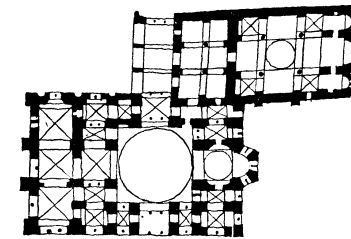

HOSIOS LUCAS (STIRIS)

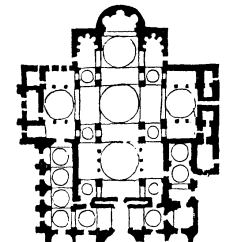

SAN MARCO (VELENCE)

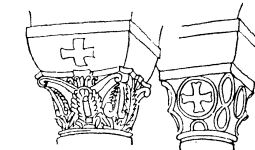

BIZÁNCI OSZLOPFŐK



TÖMEGVÁZLAT 3 HAJÓS BAZILIKA KAMPANILÉVEL (S. APOLLINARE IN CLASSE, RAVENNA)

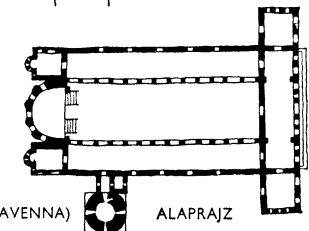

ALAPRAJZ



# PRAEROMÁN ÉPÍTÉSZET

Az építészet 1000 után keletkező két nagy középkori stíluskorszakát román és gótikus építészetnek nevezzük. Az építéstílusok e két csoportját tulajdonképpen csak a múlt század elején határozták el. Ekkor ismerték fel a román stílus határozottabb körvonalait. Előbb különféle néven nevezték: óbizánci, ónémet stílus stb. Francia műtörténészek használják először a „román stílus” kifejezést az antik Rómától átvett bizonyos építészeti jellegzetességek alapján. Előszere-tettel használták ugyanis fel e kor építkezéseinél az oszlop és ívet római (román) motívumait. Talán a román (latin nyelvből származó) nyelvek elnevezése is szerepet vitt a stílus névadásában, bár a román építészet a román nyelvek határain messze túlterjedt.

A Franciaországban 1000 körül kibontakozó román stílusnak azonban az ókeresztény építészetig visszanyúló előzményei vannak. Ezt a ma még korántsem tisztázott jellegzetességekkel rendelkező építészetet nevezi a szakirodalom praeromán (románt megelőző) építészetnek.

A praeromán stílus a felbomló római birodalom művészetének és a népvándorlás népei (vandálok, keleti és nyugati gótok, angolok, szászok, longobárdok, normannok és frankok) új művészetének keveredéséből születik.

Az építőanyag kő, de sok szerkezet készül fából is, főleg a váraknál. A monumentális, sokemeletes, kőből épült normann lakótornyokat is sokan vezetnek vissza fa-előképekre. Mi ezek eredetében is a Földközi-tengeri keleti partvidéke kőépítészetének hatását véljük felismerni. A szerkezetek változatosak, oszlopok és ívek használata általános. Az alaprajzi elrendezés sokféle: központos, bizánci hatások mellett hosszhajós bazilikákat látunk, nyugati toronypárral, kereszt-házzal, a hosszhajós és kereszthajós találkozásának négyzete felett megjelenik a vastos, ún. négyzeti torony.

Itt is, mint a bizánci építészetben, a mellékterek fölött karzatokat építenek. Egyaránt használják a sokszög fölött emelkedő kupolát, a dongaboltozatot és a sík fáfödémeket.

Ha nincsenek is kialakult iskolák, mint Rómában, Bizáncban, de a helyi kezdeményezés sok egyéni díszítést talál ki, súlyt helyeznek az épületek dekoratív, gyakran aprólékos felületkezelésére.

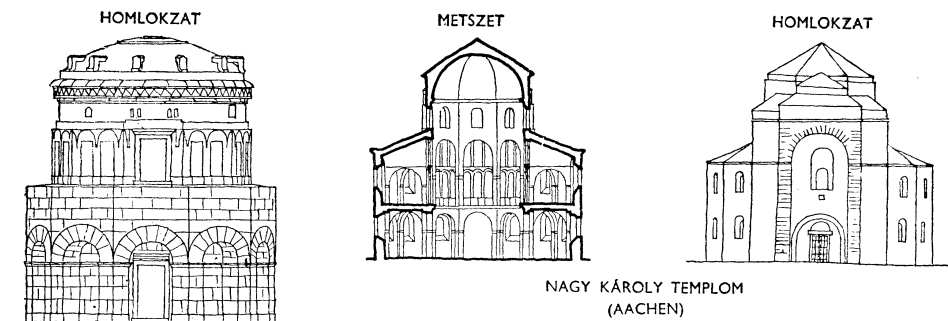

NAGY KÁROLY TEMPLOM (AACHEN)

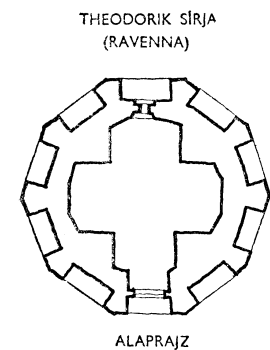

THEODORIK SÍRJA (RAVENNA)

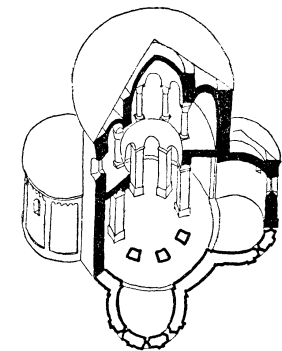
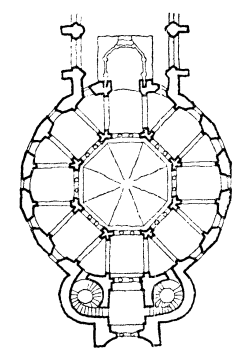

4 KARÉLYOS KORTEMLOM (S. GUY. PRÁGA)

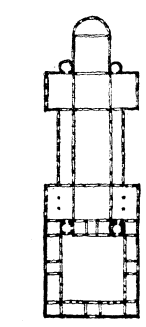

VIII. SZ. (CENTULA)

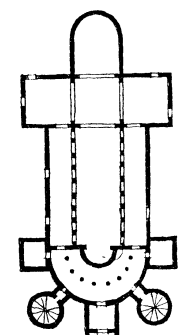

IX. SZ. (ST. GALLEN)

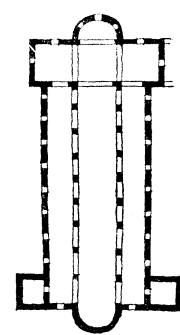

X. SZ. (AUGSBURG)

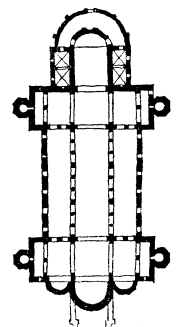

XI. SZ. (HILDESHEIM)

PRAEROMÁN BAZILIKA ALAPRAJZOK

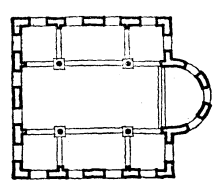

VI. SZ. (TRIER)

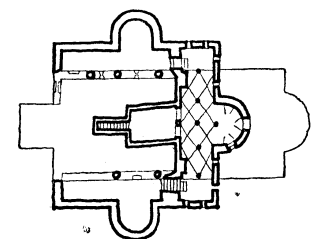

IX. SZ. (FELDEBRŐ)

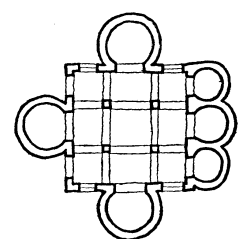

IX. SZ. (GERMIGNY DES PRÉS)

PRAEROMÁN CENTRÁLIS TEMPLOM ALAPRAJZOK

Nagy Károly az uralma alá tartozó területen római minták nyomán elevé-  
níti fel a későantik formákat, amit Karoling-reneszánsznak is szoktak nevezni  
(800—950).

Nagy Károly az európai műveltség legjobbait gyűjtötte maga köré, és tuda-  
atosan választotta a római mintaképet. Állandó fővárosa nincs, de palotái ugyan-  
azt a változatosságot és világos elrendezést mutatják, mint a római császárpalot-  
ák. A különböző épületrészeket hosszú oszlopos folyosók kötik össze. A Karoling  
építészeti gyakran csak ügyetlen utánzata az antiknak, de a római kulturális örök-  
séget új ifjú szépségre emeli.

Junghans feltételezi, hogy a Nagy Károlytól másoltatott Vitruvius és más  
szerzők méret- és diszpozíciós adatainak, a római termák stb. elrendezésének  
hatása alatt alakul át a kör alakú királyi udvar négyzetessé, benne azzal az épület-  
renddel, amit az ingelheimi királyi székhely (Pfalz) vagy a St. Gallen kolostor  
együttese képviselnek. Éppen e kolostoregyüttes példa arra, hogy az utat nem  
vezetik a főmotívumra, előtte szabad előteret sem képeznek ki. Az élményt keltő  
városképi motívumok — a korábbi és későbbi századokban oly fontos városi  
szépségek — itt elsikkadnak. Viszont Pevsner rámutatott arra, hogy Centula sok  
addig ismeretlen építészeti elemet tartalmaz, ilyenek a többemeletes négyzeti  
tornyok, a két külső lépcsőtorny. Az érdekes és gazdag tömegkompozíciójú  
templom két kereszthajóból, a Ny-i rész bonyolult belső terekből állt. Corvey-  
ben megmaradt egy ilyen „Westwerk”, melyet 875—885 között építettek.  
A paderborni Abdinghofkirchet Károly 799-ben székesegyháznak építtette,  
nyugati apszissal, melyet két egyforma lépcsőtorny övez. Ez lehetett inspirálója  
a hazánkban oly gyakori későbbi típusnak, a kéttornyos román kori templom-  
inknak. Mind ez a Karoling-építészeti, mind az Ottók idejének (X. sz. vége XI.  
sz. eleje) karoling és bizánci elemeket kombináló stílusa az egységes román építé-  
szetet készíti elő.

Az Alpoktól északra fekvő határvidékek veszélyeztetettsége miatt a nagy-  
birtokosok elköltöznek. Az V. században már Kölnben a Rajna, vagy Carnuntum-  
ban a Duna mentén számuk erősen megritkul. A IV. sz-tól eltűnnek a gazdag  
ipari nagyvállalkozók is. Ezeket követik a tartomány-igazgatás hivatalnokai. A jö-  
vedelem csökken, a házak berendezése, használati eszközök egyszerűbbek lesz-  
nek. A városi lakosság szociális összetétele is állandóan változik. A népvándorlás  
után a régi városokban már csak kézművesek és kiskereskedők maradtak,  
akiket életük fenntartása földművelésre kényszerített. Ez a gallo-román lakos-  
ságmegmaradvány volt az egykor virágzó római városi kultúra utolsó hordozója.

A városalakulásokban nagy szerepe van a kereskedőknek. A kezdeti idők-  
ben vándorkereskedőket találunk, akik útjuk mentén kisebb telepeken hálnak  
meg. Ezek az ún. „Wik”-telepek, ahová az iparosok is letelepülnek. Mintegy  
1000-ig csak a nagy feudális székhelyek mellett alakulnak ki piaci települések.  
A korai századokban (IX—XI) a királyi udvar maga is vándorol, udvartartása foly-  
ton uton van — amiben nemcsak a bírásoknak, de a vadászatoknak is van  
eddig kellően nem méltott szerepe —, ezért a királyi székhelynek nem olyan  
nagy a városalakító szerepe, mint a püspöki székhelyeknek. Az egyházi köz-  
pontok az államigazgatás feladatai egy részét is ellátják. Speyer az első olyan  
nyugati település, melynek magyar analógiája van. A hasonlóság ugyancsak

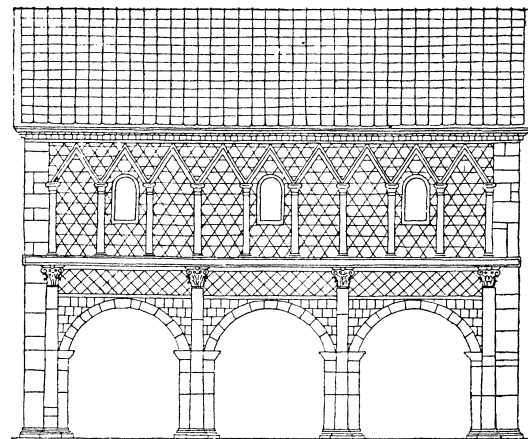

KOLOSTORKAPUCSARNOK (LORSCH)

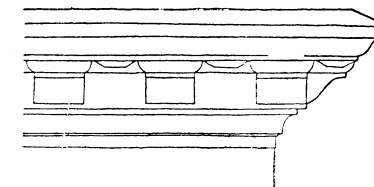

FÖPARKÁNY (LORSCH)



PILLÉRFEJEZETEK



(LORSCH)

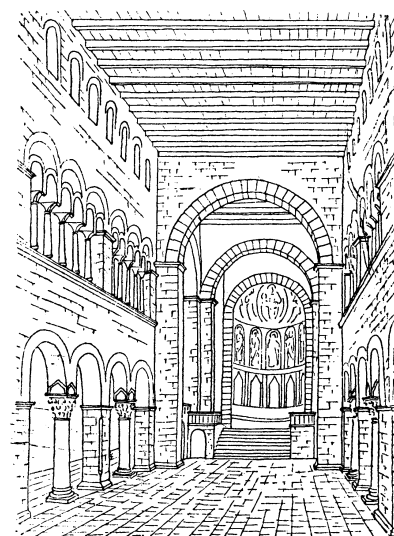

KARZATOS PRAEROMÁN TEMPLOM BELSŐ  
NÉZETE ÉS ALAPRAJZA

PRAEROMÁN OSZLOPFŐK

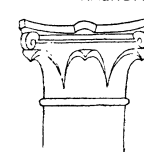

TRIER

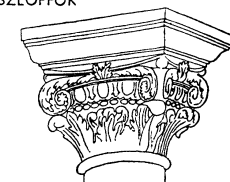

FULDA

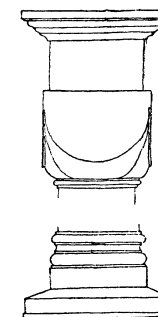

HILDESHEIM



PRAEROMÁN KOCKAFEJEZETEK

HIRSAU

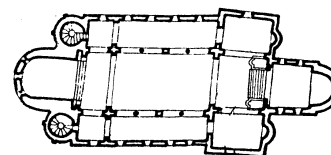

(GERNRODE)

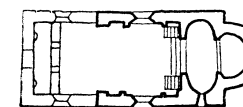

TARNASZENTMÁRIA

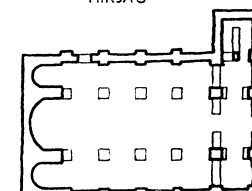

ZALAVÁR

néhány vonásra terjed ki, amelyen Győrnél a Duna—Rába torkolatban fekvő püspöki vár; Speyernél a székesegyház elhelyezése a Speyer-patak rajnai torkolatánál és a korai feltételezett karoling erősség, mint Győrnél az „avargyűrű” (Geuru).

A római várost törmelékhalom borítja be, és az új városok a régi úthálózatot nem őrzik meg, legtöbbször az új településmagok helye is elvándorol a réginek a szélére. A városok védőfalai a normannok és a magyarok támadásai kivédésére készülnek.

A tárgyalt korszak településeit a várostörténet legújabb kutatásai alapján úgy képzeljük el, mint a királyi, főúri udvarházak, templomok, kolostorok, ispótyúk laza halmazát, ahol az egyes épületeket még gazdasági jellegű környezet övezi, és egymástól meglehetősen távolság választja el őket. A települések a korai időkben egészen a vidéki életet mutatják.

A népvándorlás korában Magyarország területén is egymást váltják a népek: 570-ig gót, hún, longobárd, gepida, 800-ig avar és szláv törzsek, 890-ig frankok, szlávok, majd bolgárok. Ezek építkezéseiről, lakóhelyeiről, de földvárairól is csak keveset tudunk. Zalavárott fennmaradtak a szláv Privina székvárosának 850 körül épített három templomából egynek az alapfalai, melyek háromhajós elrendezést mutatnak. Más, a román építészetbe még ez idő szerint biztonsággal be nem osztható emlékeink a feldebrői atemplom és a tarnaszentmáriai templom.

A honfoglalás kori magyarság még törzsközösségben él, sáttortáborokban, ami sokáig általános lakóforma maradt. Csak István király állami szervezetének kialakulásával indul meg az eleinte kizárólag egyházi célú román stílusú építkezés.

#### Példák

Olaszország Ravenna Teoderik-síremlék (520), a bizonytalan eredetű és rendeltetésű ún. Teoderik-palota (VI. sz.).

Németország St. Gallen kolostor (VII. sz.). Lorsch a bencés kolostor kapuépítménye (VIII. sz.). Aachen palota-templom (708). Hildesheim St. Michael-templom. Paderborn, Abdinghofkirche (799—). Regensburg St. Emmeram-templom (1020—1052).

Franciaország Germigny des Prés templom (806). Gernrode St. Cyriacus temploma (964).

Magyarország Zalavár Privina temploma. Feldebrő atemploma.

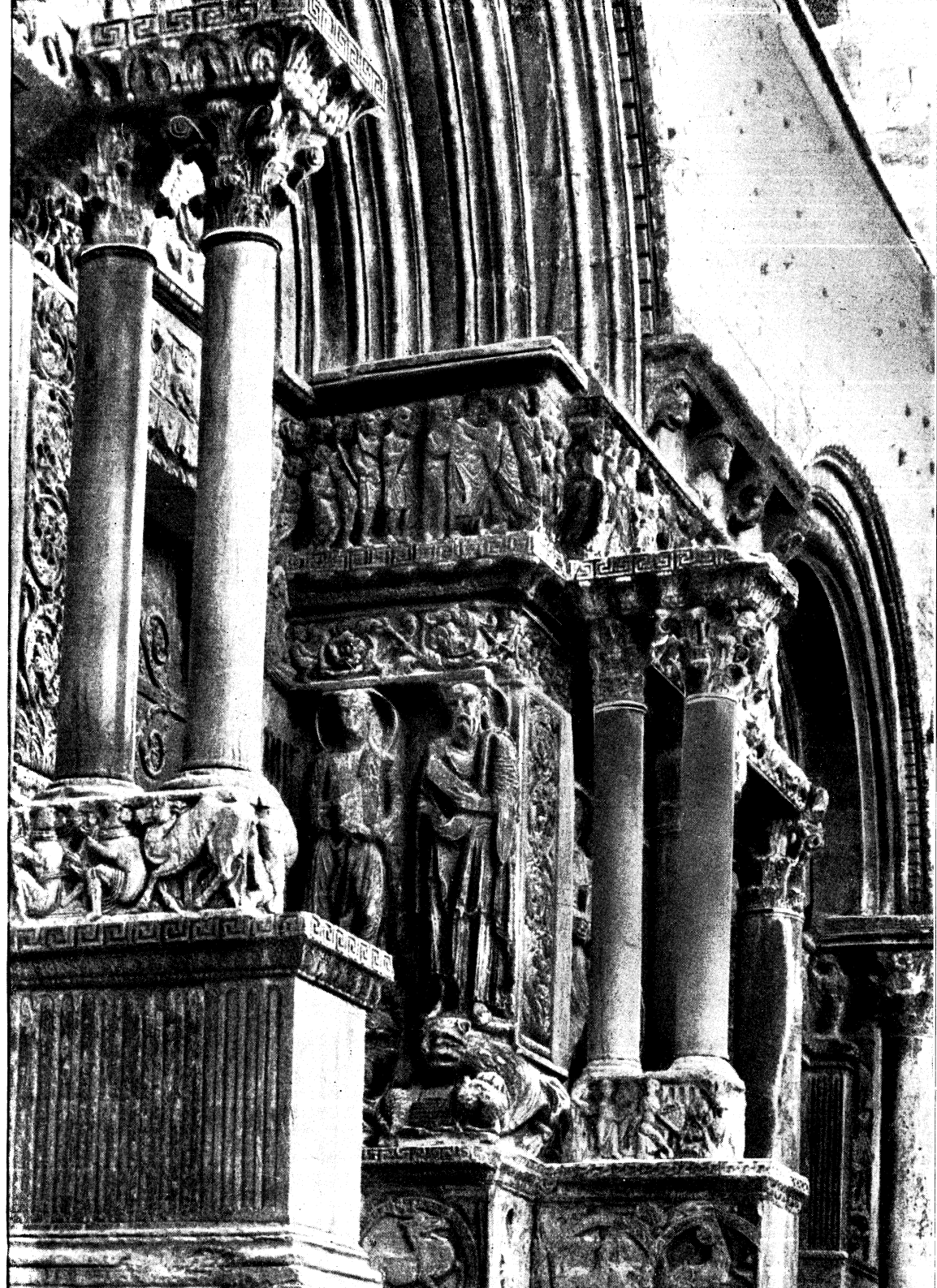

Román építészet példája  
Székesegyház kapuzata, Saint Gilles

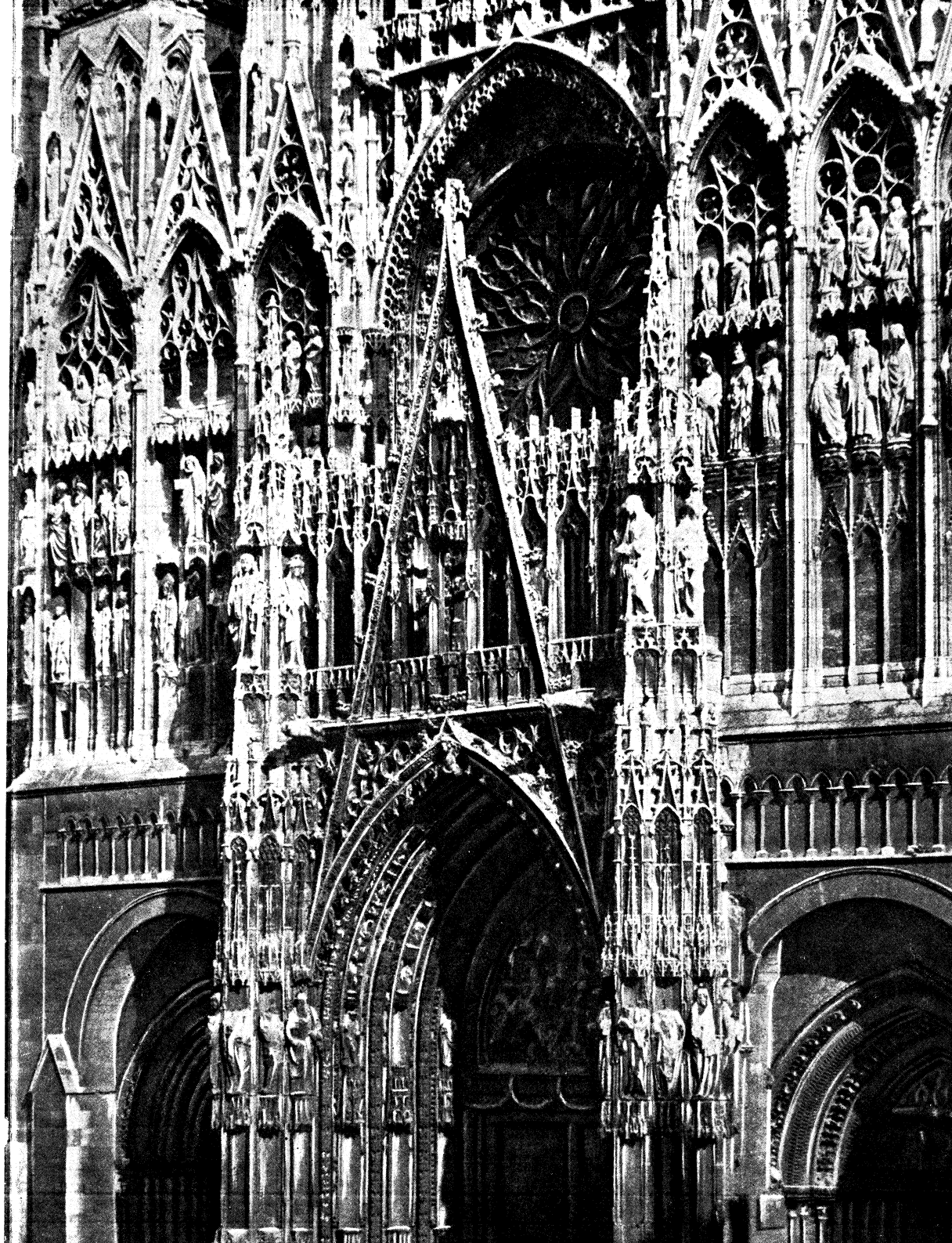

Az ókornak nevezett antik világ és az annak újjászületését célzó, az újkor kezdetét jelentő reneszánsz művészet határai között, mintegy középen fekvő kort neveztek *középkornak*. A feudális államok kialakulásának e korszakában két nagy stílus uralkodik: a román és a gótikus.

A román stílus előzményeiről külön fejezetben számoltunk be. Érthető, hogy a román, azaz római hagyományokon alapuló stílus azon a területen születik meg — 1000 táján —, ahol a római hagyományok még elevenek és az építkezés a legélénkebb: Franciaországban és Itália északi részén (Lombardia). Majd áterjed Németországba, szép példái ismeretesek a XIII. sz. első feléig az orosz Vlagyimir-Szuszdal-i kultúrából, az örmény és a grúz köztársaságok területén és több európai államban. Franciaországban a román stílus azonban már korábban átadja a helyét a gótikának.

A praeromán irányzat művészetében még igen sokféle változat, tapogatózás észlelhető, de a román stílus már egységes, a szerkezetek alkalmazása állandósul, egyforma épületalakításokat látunk, nevezetesen a templomoknál. Ez az ókeresztény egyház szervezetének kialakulásával, nemzetközi megerősödésével függ össze.

A román stílus szorosan kapcsolódik a hűbériség kialakulásához is, ebben a stílusban épülnek a főurak várjai. Mégis legnagyobb művei egyháziak, különleges jegyei a román stílusú bazilikán a leghatározottabbak. A román templom alaprajzi elrendezése többnyire háromhajós. A keresztház és apszis között, a bazilika hosszhajójának toldásaként a román templom új térrésszel, a *kórossal* bővül. A köztudatban kórus kifejezésen a sokkal későbbi barokk templomokban szokásos énekkarzatot értik, a bejárat fölött. Ez a felfogás zavart kelt, és magyarázatra van szükség a román stílusorszak idejére vonatkozóan. Ugyanis a kórus eredetileg a kórusénekekben (karénekekben) résztvevő papok helye a templomban — a főhajóban —, melyet az ókeresztény templomban korláttal kerítették el. A román stílus idejében e korábbi elnevezést már átvitték a bazilikát bővítő térrészre, mely általában négyzetes alaprajzú (kórus-négyzet), és keleti oldalán az apszis csatlakozik hozzá. A templom padlószintjéhez képest néhány lépcsőfokkal emelt, sőt ha alatta *altemplom* van, akkor a kettő közötti

szintkülönbség tekintélyes is lehet (Pécs, Pannonhalma, Tihany, Tarnaszentmária).

A kórus elhelyezkedése és a körülötte levő mellékterek elhelyezkedése (kóruskörüljáró stb.) további alaprajzi változatok lehetőségét teremtették meg. Főleg Franciaországban van ez így, ahol a mellékhajót a szentély körül is tovább vezetik (szentélykörüljáró) és gyakran még sugarasan kápolnasort is kapcsolnak hozzá (kápolnakoszorú). A keresztház és főhajó keresztkezéséből származó *latin-kereszt alakú bazilika* (kereszt formájú bazilika) főterei keresztkezésének helye a négyzet. A középhajó felső falát ívsorok hordják (oszlopos bazilika). Az ívsorok vagy pillérek (pilléres bazilika), vagy oszlopokon és pillérek váltakozva (váltakozó támaszú bazilika) emelkednek. A mellékhajók felett lehetnek karzatok (emporás bazilika). A bejárat fölött is szokásos a karzat. Ez a nyugati bejárat fölött ún. „urasági karzat” a templomot építtető főúr (kegyúr) elkülönített helye.

A nyitott ókeresztény tetőszék vagy sík famennyezet könnyed, de könnyen le is éghető szerkezetei helyett először dongaboltozatokkal kísérleteztek. A főhajó első teljes átboltozása Pevsner szerint Durhamban történt meg. Az új szerkezetek: a *hosszirányú dongaboltozat*, a *keresztirányú dongaboltozat* és a *keresztboltozat*. A hosszirányú dongaboltozat két párhuzamos falnak átboltozása fekvő félhenger formában. A keresztirányú vagy harántdonga ugyanaz, de a párhuzamos falak, melyeken a dongaboltozat nyugszik, ilyenkor a néző szemugara irányára, az előbbi hosszirányra merőlegesen (keresztirányban vagy haránt) állanak. Végül a keresztboltozat a két dongaboltozat derékszögű keresztkezéséből áll elő. A dongaboltozat leggyakoribb alakja félköríves (ilyen a keresztmetszete bármely szakaszában), de lehet más ívformájú is: csúcsíves, ún. emelt kosáriríves, ún. nyomott stb. Mintegy 1100-tól jelenik meg a keresztboltozat.

Az ókeresztény időben elhanyagolt külsőt a praeoromán díszítés továbbfejlesztésével a román stílusban egyre inkább gazdagítják. Keletről átveszik a tagolt homlokzatot és tornyokat. A homlokzat hatásos megjelenése zavartalan, mert elmarad a bejáratot megelőző udvar, amely korábban a homlokzat egységes megjelenését befolyásolta, félig-meddig beépítette. Tornyokkal hangsúlyozzák a négyzetet (négyzeti torony). A bejáratok kereteit, de sokszor az egész felületet gazdag alakos [figurális] és ékítményes [ornamentális] faragásokkal élik. Ez a bazilika-típus tovább él a román építészeti egész korszakában, sőt a gótikában is. Csak a gótika végén jelenik meg a csarnok-templom új típusa, melyről alább lesz szó. A szerzetesi templomok mellett kolostorok épülnek, a templom oldalához csatlakozó *árkádós oszlopfolyosós udvar* (kerengő) körül.

A bordák megjelenése a belső térben a *tiszta tagolásra* való (szemben a bordák nélküli boltozott belső terek tagolatlanságával, a bordák határozottá teszik a belső tér szakaszokra osztását) évszázados törekvések eredménye. A levél és állatornamentika kedvelése egy általánosan kibontakozásban levő természet-érzéssel függ össze. Egyik alapja a kőfaragó műhelyek mesterkönyve, ahova a minták a miniatúra festészetből és az elefántcsont faragásokból kerültek át. De hathattak műhely-hagyományok is. Pevsner utalt arra, hogy a Franciaország területén levő számos kis államnak megfelelően, az építészeti sok külön isko-

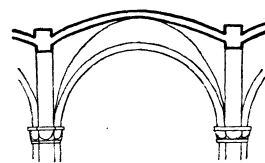

BORDA NÉLKÜLI

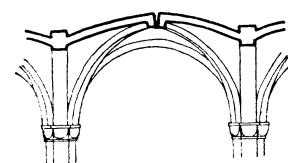

BORDÁS

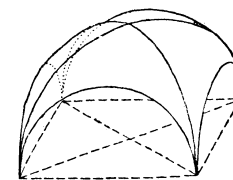

ROMÁN KERESZTBOLTOZAT

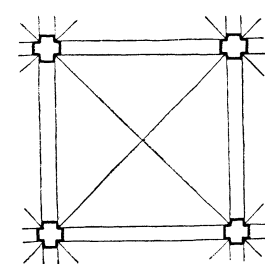

BORDA NÉLKÜLI

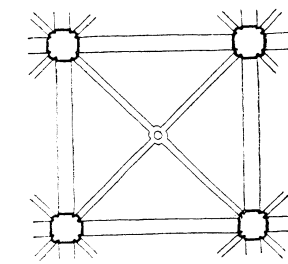

BORDÁS

ROMÁN KERESZTBOLTOZATOK

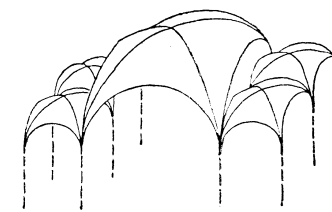

AXONOMETRIKUS KÉP KÖTÖTT BOLTOZATI RENDSZER

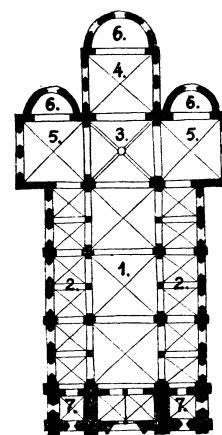

HÁROMHAJÓS ROMÁN BAZILIKA

1. FŐHAJÓ
2. MELLÉKHAJÓK
3. NÉGYEZET
4. KÓRUS
5. KERESZTHAJÓ
6. APSZISOK
7. NYUGATI TORONYPÁR

EGYHAJÓS ROMÁN TEMPLOM APSZISAI

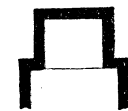

EGYENES



FÉLKÖRÍVES<sup>1</sup>

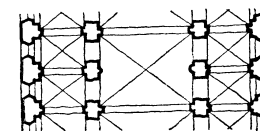

ALPRAJZ

HÁROMHAJÓS TEMPLOM LEZÁRÁSAI



EGYAPSZISOS



HÁROMAPSZISOS

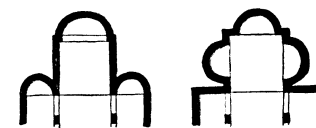

NYÚJTOTT FŐAPSZIS<sup>1</sup> HÁRCMKARÉLYOS

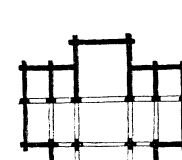

CISZTERCITA

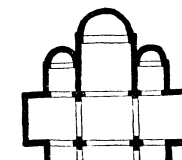

BENCÉS

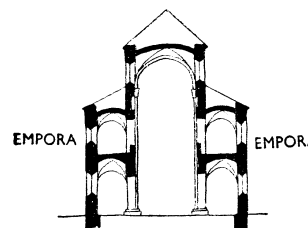

EMPORA EMPORA

EMPORÁS ROMÁN BAZILIKA KERESZTMETSZETE

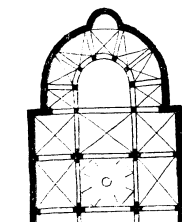

SENTÉLYKÖRÜLJÁRÓS

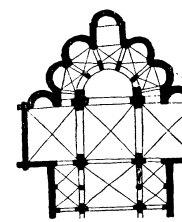

KÁPOLNAKOSZORÚS

ROMÁN ALPRAJZI TÍPUSOK

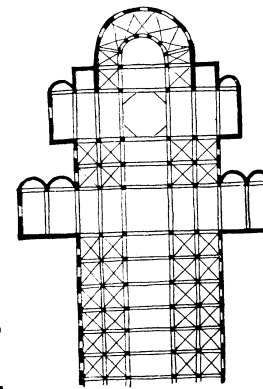

ÖTHAJÓS ROMÁN BAZILIKA KÉT KERESZTHÁZZAL

lára oszlik, és köztük a Santiago de Compostela (Spanyolország)-ba vezető három zarándokút mentén épített kolostorok közvetítettek.

A román stílus sem teljesen egységes tehát mindenhol. A fejlődés során nemzeti változatai alakulnak ki.

A K—Ny-i hossz tengelyű (keletelt) bazilika keleti részét, a szentély-részt kereszt-szárnyal és apszissal hangsúlyozták. Az épület keleti részének külső megjelenése is kiemeltté vált a tereket lefedő tetőszerkezetek hatásos tömegeivel. A keleti tagolt épületgazdagságot a nyugati, bejárati homlokzat gazdagabb alakításával egyensúlyozták. A keleti kórust közrefogó két torony mellett megjelenik a nyugati homlokzat két tornya és ezzel a négytornyos bazilika. A kevés nyílású, erőteljes saroktornyos román templomoknak védelmi jellege is van.

A román építészet súlyos faltömegeket alkalmaz, s ennek megfelelően erőteljes a részletek tagolása is. Ablakai csak kismértékben bontják meg a nehézkes felületet. A stílusra jellemző a félkörök és négyzetes formák összetétele, ami alaprajzban, felépítésben egyformán érvényesül. Egyik legnagyobb eredménye a belső tér 1100 táján bevezetett teljes beboltozása és az ezáltal keletkezett zárt építészeti belső tér. A keresztboltozatokkal fedett terek *kötött rendszerűek*. A kötött rendszer azt jelenti, hogy a középső (fő-) hajó egy négyzet alaprajzú boltozatmezőjét a mellékhajó két-két négyzetes boltozatmezője kíséri. A kötetlen rendszer később, a gótika idején alakul ki, erre az jellemző, hogy a főhajó egy mezejének a mellékhajóban is egy-egy mező felel meg, mikor a boltozati technika fejlődése következtében már téglány alaprajzú tereket is le tudtak fedni.

A templomok boltozatai kezdetben vastagok, súlyosak. Először csak a kisebb szélességű mellékhajókat merik boltozni, a nagy fesztávolságú főhajót csak később. Sok be is dől. Ezért a tartófalakat vastagítják, a boltozatokat vékonyítják, oly módon, hogy csak az átmetsződések mentén és a boltozatszakaszok szélén erősítik *hevederekkel*. A heveder tehát a boltozat alakját követő ívesen falazott öv, mintegy a boltozat vastagságának megkettőzése. A hevederekkel a boltozatokat vagy a belső tér felé, vagy a padlástér felé vastagítják. Utóbbi esetben a belső tér felől ez nem is látszik. Már itt elkülönül azonban a vastagabb heveder és a közöttük levő vékonyabb boltmező (boltsüveg). A heveder a stíluskorszak végén alulról is láthatóan jelenik meg, hogy a gótikában kifejlődött, tagozott *borda* váljék belőle. A hevederek és bordák kirajzolják a boltozatok erőjátékát és a terhek átvételét, közvetítését a vaskos falakra. Íme, a könnyed ökeresztény tagolatlan belső tér helyén megjelenő új építészeti alakzat, a boltozatmezők-től szakaszokra osztott, az erők vízát eláruló, súlyos román belsőtér.

Az egymást átmetsző, két derékszögű, félköríves keresztmetszetű dongaboltozattól előálló *római keresztboltozat* mellett gyakoribb a boltozat középpontjának (záradékának) felemelése. Ezt az emelt ívű keresztmetszetű boltozatot nevezük *román keresztboltozatnak*.

A vastag falba vágott keskeny ablaknyílások jobb bevilágításának elérésére az ablakkávákat (béllet) tölcészerűen vágják a falba (tölcser-béllet). Az ablak fölötti faltest súlyos terhet ív viszi át (teherhárító ív) az ablak oldalfalaira.

Az ablak megkettőzésével keletkezett a közös teherhárító ív alatt az ikerablak. Az ikerablakok között oszlopocska, gyakrabban páros oszlop áll.

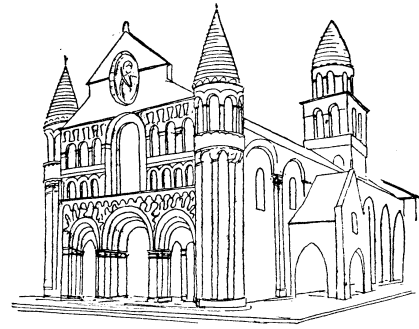

FRANCIA ROMÁN TEMPLOM  
(NOTRE DAME, POITIERS)

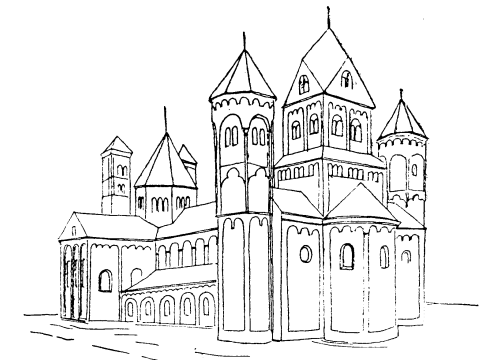

NÉMET ROMÁN TEMPLOM  
(SZÉKESEGYHÁZ, LAACH)

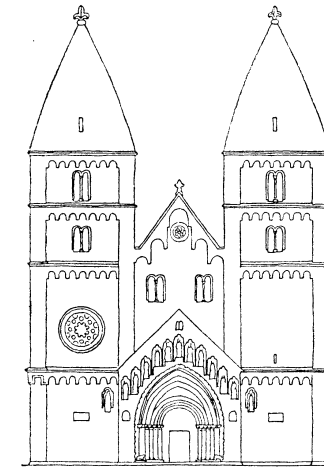

KÉTTORNYÚ ROMÁN TEMPLOM  
NYUGATI HOMLOKZATA (JÁK)

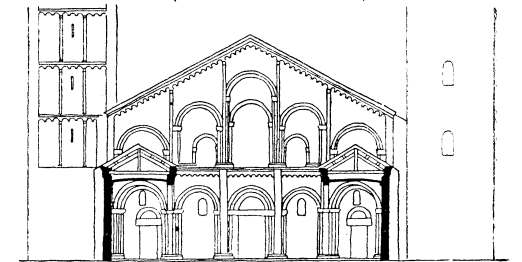

OLASZ ROMÁN TEMPLOM NYUGATI HOMLOKZATA  
(SAN AMBROGIO, MILANO)

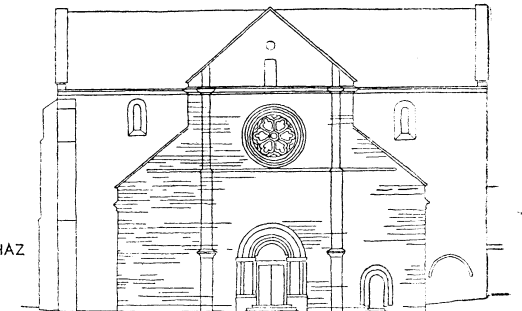

CISZTERCITA TEMPLOM NYUGATI HOMLOKZATA  
(BÉLAPÁTFALVA)

KERESZTHÁZ

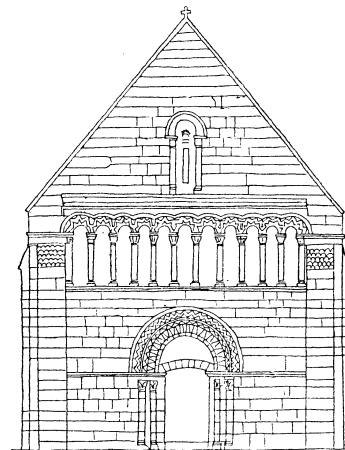

EGYH/JÓS TORONYNÉLKÜLI ROMÁN TEMPLOM  
NYUGATI HOMLOKZATA

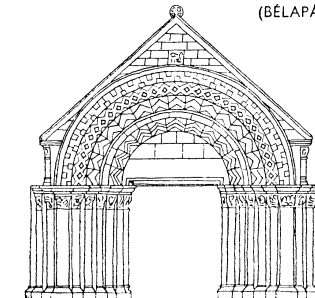

BÉLLETES KAPU  
(S. PAUL, VILLERS)

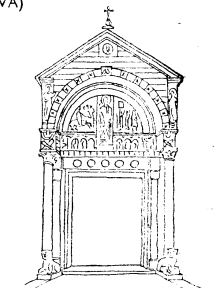

LOMBARD OROSZLÁNOS KAPU  
(SAN ZENO, VERONA)

A stílus utolsó időszakában, mint általában, egyre zsúfoltabban alkalmazzák a díszítőformákat. A későromán e téren nagy gazdagságot ért el, számos új építményt alkotott.

Román stílusban épülnek azonban nemcsak a templomok, kolostorok, hanem a hűbérúr biztonságát szolgáló várak is. Kezdetben *lakótornyok*, majd *szabályos és szabálytalan alaprajzú, belsőtornyos várak*. A várépítkezés egy szobasoros (egyemenetes) lakóépület, azaz palota [palatium] kiképzést kap. A falak védelmét erősítő védőtornyok közt legerősebb az öregtorony. A kapu védelmére *kaputorony, kapuszoros, falszoros* épül. Várkáporna, raktárak, istállók stb. egészítik ki az építészeti együttest.

A védettség igénye nem korlátozódik a királyi és főúri építtetőre. Védettségre törekszenek a román kor vége felé kialakult vagyonosodó, polgárosult városok is. Városfalakat, kaputornyokat emelnek, miközben városházát, város-tornyot, a céhek céhházakat, raktárakat építenek. Mivel a kiterjedt védőfalak építése és fenntartása költséges, a falakon belüli terület minél jobb kihasználására, fokozott beépítésére törekednek, szűkebb utcákat hagynak, magasabb — többemeletes — lakóházakat építenek. A kezdetben lazán települt csoportok között csak lassan alakulnak ki a letelepült iparosok lakhelyei. Kezdetben ezek sem az utcavonalon, hanem a telek hátsó felén építették házukat (kincstár) és az utca felé voltak műhelyeik. Az utcavonal zárt beépítése későbbi keletű. Közben kialakul a település piachelye, a vásártér, a kereskedők házaival, a városi plébánia, és az egyre tagoltabb városi társadalomnak megfelelő lakosság lakóépületei, középületei, a kapuk közelében kocsmák, szállások, fürdők.

A közművekkel (útburkolat, vízvezeték, csatornázás) el nem látott, zsúfolt városokban gyakori a járvány. A gyúlékony, még mindig gyakori faépületek és a zsúpfedés miatt sok tűzvész pusztít. A zsúfoltság következtében keskenyre szabott telken épült lakóház földszintjén van az iparos műhelye, a kereskedő üzlete, raktára, az emeleten lakóhelyiségei.

Az építtetőik köre bővül és a feladatok szaporodnak, az építési gyakorlat nő. Az építőműhelyek először szerzetesiek, majd egy-egy nagyobb építéssel kapcsolatban vagy egy-egy építtető építkezéseinek lebonyolítására (királyi műhely) világiak is alakulnak.

A franciaország korai-román templomokban még sok római vonást találunk. Gyakoriak a korintuszi oszlopfők. A St. Gilles-i templom (1116—1142) homlokzatának hármaskapuzata a római diadalívekre emlékeztet. Az első boltos templomok még dongaboltozattal készültek. A tölcsér-béltetes szűk ablakok mellett általában a nyugati homlokzaton megjelenik a kerek *rózsablatok*. A kapukat is lépcsősen keretezett, *tölcsér alakú*, mély *béltbe* helyezik, melyet karcsú, pálcaszerű, kerek (néhánykor csavart) oszlopok, alakos és ékítményes díszek borítanak. A román templom külső, gyakran belső felületét is többnyire szépen faragott és gondosan illesztett *négyszögű kövek* (kváderek) alkotják. E felületet fent párkánnyal, alul lábazattal látják el, közből függőleges *fapillérek* [lizéna] tagolják, osztják mezőkre. A párkányok között van római hagyományú gyámsoros fajta, de leggyakoribb a kis félkör- vagy lóhere ívekkel képzett ún. *ívsoros párkány*. A párkány tagozataiban kedvelt az átlósan állított kőből vagy téglából rakott *fűrészfogas* motívum, ami a román nyíláskereteken

KÖZÉPKORI TEREK

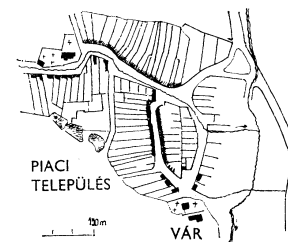
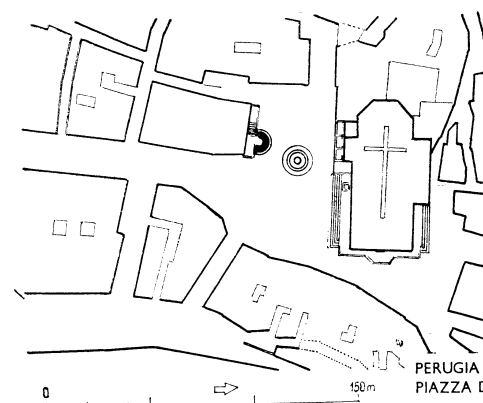
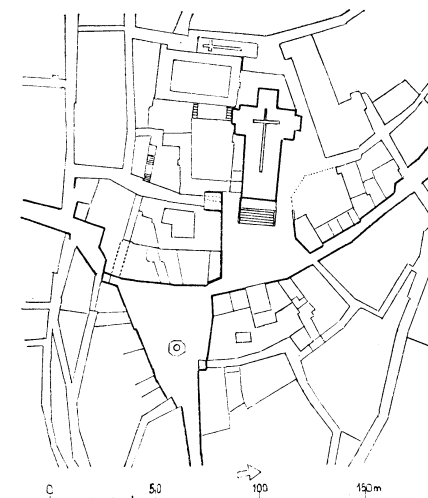
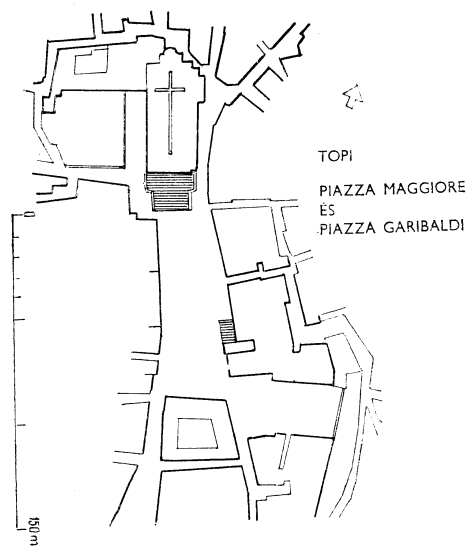
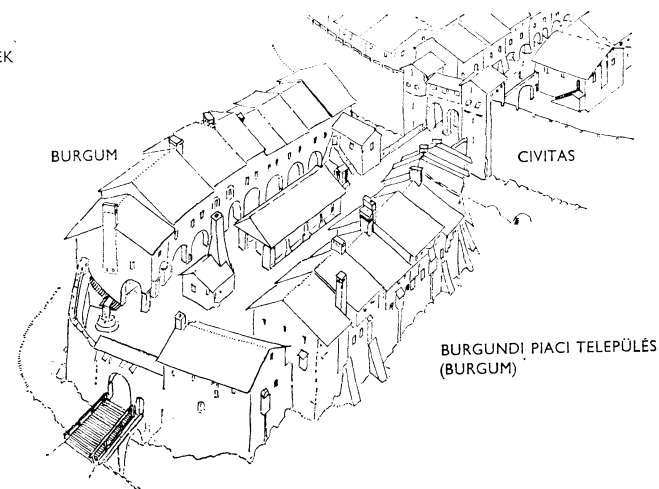

GITTELDE ALAPRAJZA AZ EREDETI FALUVAL, VÁRRAL, VALAMINT A 965-BEN ALAPÍTOTT PIACTELEPÜLÉSSEL



is gyakori. A falfelületek elé a külső homlokzatokon Itáliában és Németországban is mély árnyhatású oszlopos ívsorokkal, *törpeárkádokkal*, ún. törpegalériákat állítanak, amelyek igen gazdag, oldott, kellemes ellentétet adnak a súlyos, komoran ható sima kőfelületeknek. A román stílus szépségét éppen a gyakran díszítetlen felületek egyszerűségének és némely felületrész hangsúlyos, gazdag képzésének finoman érlelt ellentétében látjuk, amihez a mű mesteriségbeli kiváló minősége, a fal és boltozatszerkezetek megbízható gondos készítése járul.

Az ókeresztény építészetben még gyakori oszlopos és egyenes gerendájú rendszert az oszlop és ív rendszere váltja fel. Mivel a terek megnövekednek, a megnövekedő keresztmetszetű támaszokból vastag pillérek, valamint pillérek és oszlopok tagozott nyalábjai lesznek (kötegpillér).

Az oszlop-fejezetek között leggyakoribbak a geometikus alakzatok: a gömb és kocka kombinációjából keletkezett legtípusosabb román-kori ún. *kockafejezet*, továbbá a *kehely-* és *kosár-fejezetek*, de gyakoriak a szabadon alakított szobrászi díszítésű ún. *alakos-fejezetek* is. Igen gyakori a *bimbó-fejezet*. A lábazatok sarkán némelykor saroklevél közvetít a négyzetes talplemez és a forgásfelületű lábazati tagok között.

A román építészet szerkezeti rendszerét más szerkesztési szabályok határozzák meg, mint amelyeken az antik építészet alapult. Ezek most egy-egy műhelyen belül azonosak és fő vonásokban hasonlítanak egymásra, de korántsem oly szigorúak, mint a görög építés „modul”-arányai, kánonjai. Ennek megfelelően az oszlopok, párkányok arányai is mások, mint a görögöké vagy a rómaiaké.

A román stílusú épületek súlyos faltömegeiknek megfelelően ünnepélyesek, kifelé zártak, még mindig védelmi jellegűek. A feudalizmus kialakulásával, a főurak versengésével, anarchiájával összefüggő háborúskodások a védelmet elsőrendű fontosságú tényezővé teszik. A forma külső megjelenése zárt, a palotákat csak befelé, udvaruk felé nyitják meg. A védelem fő szempontja miatt csak kellő magasságban merik az ablakokat nagyobbakra méretezni, ahogyan ez megállapítható a korszakot bevezető angliai és franciaországi normann várokon, *lakótoronyokon*.

E várfajta rendkívül erős falú kőtorony, vagy 20×20 méteres, illetve ennél is nagyobb alapterülettel, tekintélyes magassággal (25—35 m). A belsejt legalább négy szintre osztották. Nyílás nélküli földszintjén kút, raktárak, első emeletén a bevonható lépcsőjű bejárat, őrség, a második emeleten az építető fogadóterme, harmadikon családja lakóhelyiségei, a továbbiakon udvari embereinek szolgáinak, a védőknek helyiségei. A nemritkán 3—4 m vastag körítőfalak kifelé teljesen zártak, alsó emeleteiken legfeljebb szellőző lyukak vannak bennük. Feljebb kisebb ablakok nyílnak, és a védőfalak zártságát csak a magasabb szintekenél merik nagyobb ablakokkal áttörni. Az ablaknyílások ilyen felfelé való megnagyobbodása eredetileg a védelmi jelleggel magyarázható, de a román kori templomtornyokon már formajelenséggé alakul át.

A normann várak mellett Anglia román kori templomai is — mint francia társai — vaskosabbak, tömörebb megjelenésűek. A stíluskorszaknak Spanyolországban és Oroszországban különös szépségű alkotásai létesülnek. Német-

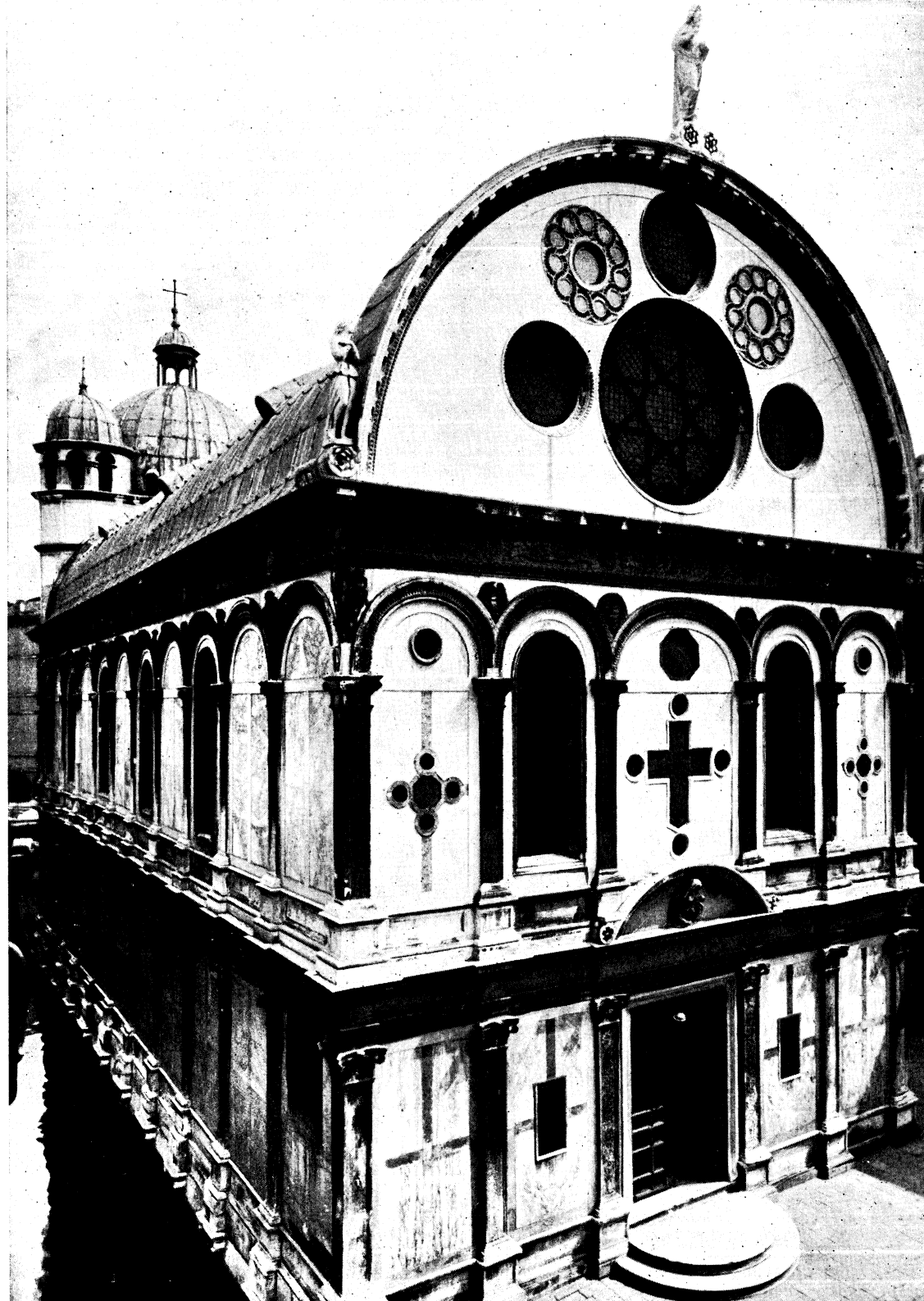

*Reneszánsz építészet példája  
Márványtáblákkal burkolt homlokzat, Santa Maria dei Miracoli-templom, Velence*



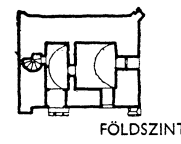

FÖLDSZINT

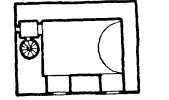

I. EMELET

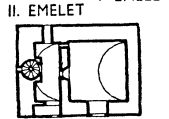

II. EMELET

LAKÓTORONY ALAPRAJZ (NAGYVÁZSONY)

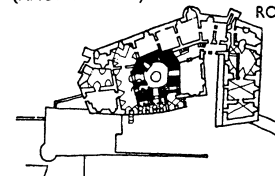

ROMÁN LAKÓTORONY PERSEKTIVIKUS METSZETE (SÁROSPATAK. REKONSTRUKCIÓ)

SZABÁLYTALAN ALAPRAJZÚ BELSŐTORNYOS VÁR LAKÓTORONNYAL (BUDATIN)

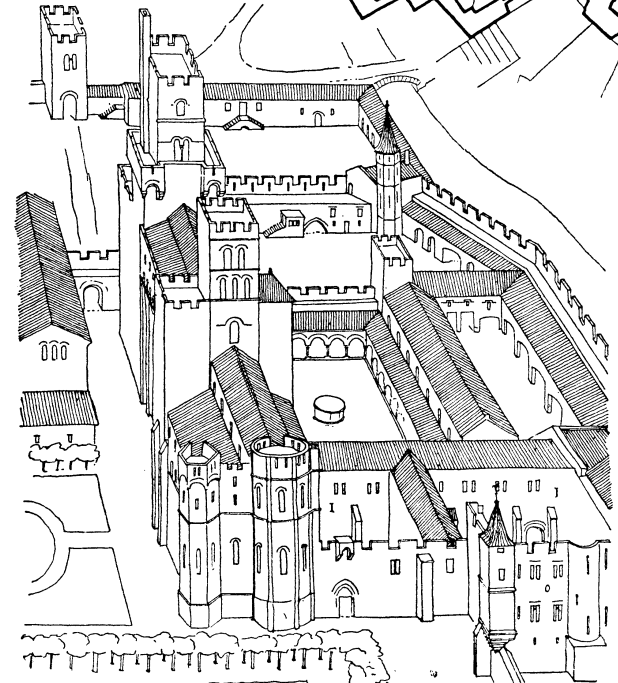

SAINT ALLYRE APÁTSÁG MEGERŐSÍTETT KOLOSTORA, CLERMONT (REKONSTRUKCIÓ)



VÉDŐFOLYÓSÓ (GYILOKJÁRÓ)

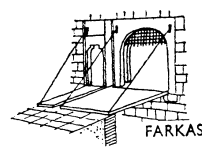

FARKASVEREM

FELVONÓHIDAS KAPU

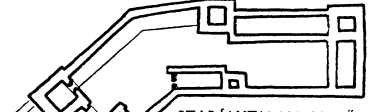

SZABÁLYTALAN BELSŐTORNYOS VÁR ALAPRAJZA (SZIGLIGET)

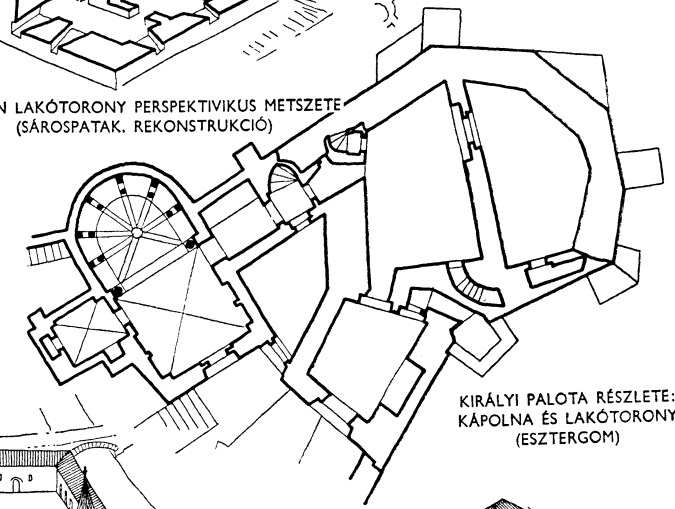

KIRÁLYI PALOTA RÉSZLETE: KÁPOLNA ÉS LAKÓTORONY (ESZTERGOM)

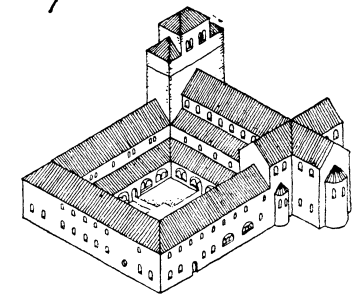

ROMÁN TEMPLOM ÉS KOLOSTOR  
1. TEMPLOM  
2. UDVAR  
3. KERENGŐ  
4. KÜTHÁZ  
5. EBÉDLŐ  
6. KONYHA  
7. PINCF

Barokk építészet példája  
Nagyterü díszlépcső, Brühl, Kastély

országban nagyméretű katedrálisok épülnek. Itáliában az éghajlatnak megfelelően alacsonyabb tetőhajlású, szélesebb arányú különleges típusok keletkeznek, főképpen Lombardiában. Ezeknek még legfőbb emlékeit sem áll itt módunkban ismertetni, mert a fennmaradt emlékek száma igen nagy.

A lakótornyokat iszlám eredetűnek tartják, normann közvetítéssel. Jung-hans is úgy látja, hogy a frankok a kővár-formát mint hatalmi politikájuk kiterjesztésének eszközét vették át. Az Egbert-kódex oly sűrűn ábrázolja őket, hogy a X. sz. végén szélesben elterjedt lakóforma lehetett. Az alsó toronyrész zártsága, a felső emeletek egyre nyitottabbá válása olyan építészet motívummá lett, mely a torony-fogalomhoz hozzátartozóvá vált. Így vette át ezt a templom-torony is, melynek építészeti kialakítása is felfelé egyre áttörtebbé válik.

Helyszűke miatt csak a hazai román kori anyag vázlatát adjuk. Árpád-házi királyaink kora ez, rendkívül élénk építési tevékenység alakul ki hazánkban. István király korai-román stílusú bazilikáiból (Kalocsa, Esztergom, Pannonhalma, Székesfehérvár) ma már csak kevés alapfalmaradvány ismert, legtöbb még Gyulafehérvárott (Alba Julia). Kötetlen alaprajzi rendszerű, háromhajós bazilikák, nemzeti templomok épülnek. A gazdagabb építési stílust a bencések terjesztik el, akiknek anya-kolostora Pannonhalmán már 1002-ben elkészült. A kéttornyos bencés templomokhoz viszonyítva szerényebb, torony nélküli építési irány az 1141-ben betelepült ciszterciákkal terjedt el. A késő-román épületek formában és szellemi tartalomban egyaránt túlbonyolódott építési módjára reakcióként léptek fel a *ciszterciák puritánabb* építészeti előírásaikkal.

István király uralkodása alatt (1000—1038) főleg olasz—dalmát hatás érvényesül. Az idegen mesterek keze alatt hamar elsajátítják a mesterséget a magyarok is, akiknek alkotásai kevésbé iskolás voltokról ismerhetők fel. Munkáikban a honfoglalók ötvösművességének hellén-szasszanida formakincse is megjelenik — kőbe átültetve — pl. némely emlék oszlopfőin, párkányain és kapubélletein. Román stílusú háromhajós templomainknak jellegzetes alaprajzi saját-sága, hogy a tornyok földszintje nem különálló téregység, hanem a mellékhajó folytatását képezi. Ilyen elrendezésnél a belső toronyfalak pilléreken állnak. A toronylépcsőt pedig besüllyesztették a megmaradt — külső — falakba. E kor építészete tehát nemcsak művészi ökonómiáról, hanem nagy szerkesztési tudás-ról is tanúskodik. A fényes királyi műhelyek szigorúbb irányzatai mellett első-sorban a vidéki műhelyekben bizonyos helyi sajátosságok keletkeznek.

A feudális állam és osztályrend megszilárdulásával, mintegy a XI. sz. vége és a XII. sz. vége között, a pécsi székesegyház építése során alakul ki a pécsi műhely. Ennek hatása állapítható meg Garamszentbenedek (Hronsky Svāti Benadik), Somogyvár, Győr, Kaplony, Kapornak templomainak alaprajzain, a székesfehérvári bazilika átépítésén. Középkori településkutatásaink hiányai miatt e korról ma még vázlatos képet sem adhatunk.

Román kori lakótornyaink: Sárospatak, Visegrád, Léka (Lockenhaus).

A királyi palotára (Esztergom) és földesúri várra (Léka) vonatkozóan vannak támpontjaink, de az ősi magyar lakóformáról, a sátorról, esetleg házról, inkább csak konyháról, nem sokat tudunk. Egyelőre tisztázatlan, mikor, milyen lakóformák alkalmazásával tértek át a magyarok a sátorról az állandó lakásra. Amennyiben a régészeti anyagból megítélhetjük, egyterés, közel négyzetes,

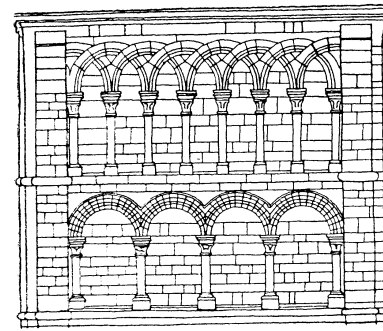

ROMÁN TÖRPEGALÉRIA

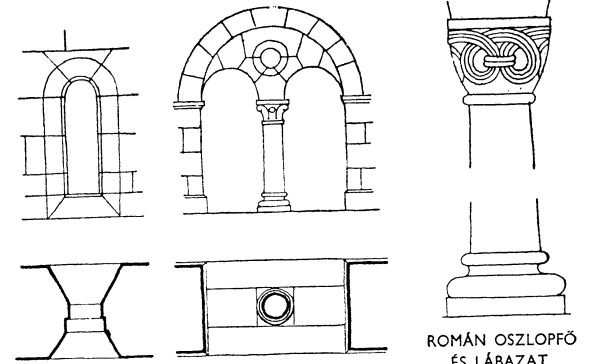

RÉZSÚS ROMÁN ABLAK

ROMÁN IKERABLAK

ROMÁN OSZLOPFŐ ÉS LÁBAZAT

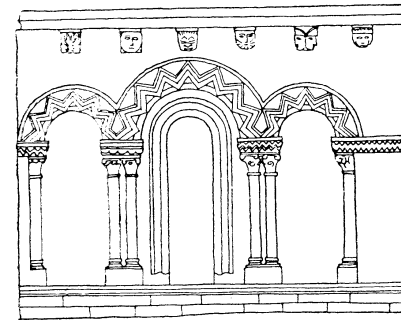

ROMÁN TRIFORIUM

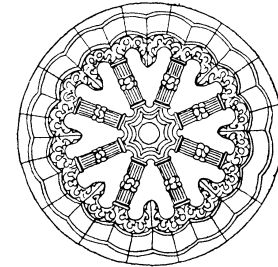

KÜLLŐS ROMÁN RÓZSAABLAK

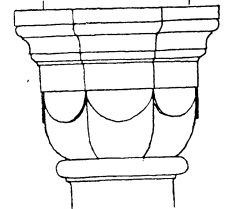

GEOMETRIKUS OSZLOPFŐ

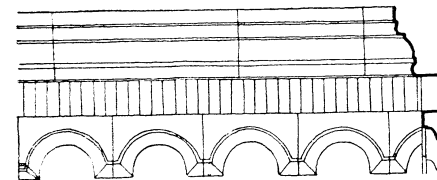

ÍVSOROS PÁRKÁNY FOGROVATTAL

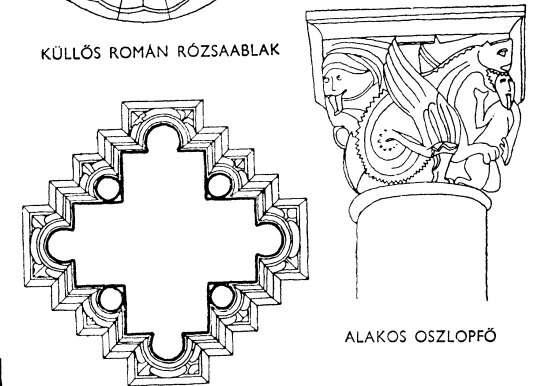

ALAKOS OSZLOPFŐ

PILLÉRKÖTEG ALAPRAIZA

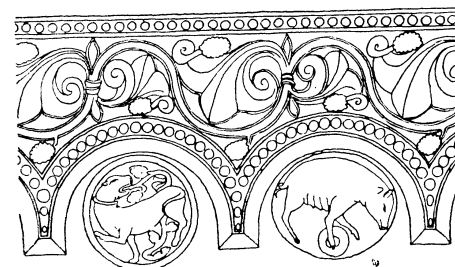

ÍVSOROS PÁRKÁNY NÖVENYI ÉS ÁLLATI DÍSZÍTÉSSEL

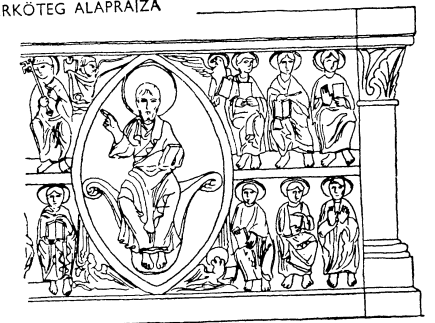

ALAKOS DÍSZŰ SZARKOFÁG

részben földbe süllyesztett kis méretű hajlékaik lehettek, két ágafán keresztbe rakott rúdra fektetett zsüpfedésű nyeregtetővel, kémény nélküli nyitott tűzhellyel, feltűnően kis méretekkkel. Az állattartás következményeként valószínűleg laza, csoportos formájú településeik voltak.

A XII. sz. végén építészetünkben erősödik a francia hatás. Ekkor építik át az esztergomi Szt. Adalbert bazilikát. Az esztergomi királyi palota a feudalizmus — mintegy 1180—1260 közötti — teljes kibontakozásának építészeti kifejezője. Ekkor keletkezik az esztergomi műhely. Hatása széles sugárzik szerte az országban (Kisbény és Karcsa). Az esztergomi kaputípus sok helyütt megtalálható. Az udvar franciás kultúrájára vall Vértesszentkereszt, Ócsa temploma, Gyulafehérvár második nagy építési korának maradványai.

A ciszterciata templomok saját rendi építési előírásainak megfelelően, világos alaprajzú elrendezésükkel, egyszerű kóruskiképzésükkel és toronynélküli épülettömegeikkel külön csoportot alkotnak. Legszebb példájuk a bélapátfalvai apátsági templom.

A XIII. században is azonos marad az alaprajz, de most már nemcsak a szentély, vagy csak a mellékhajó, hanem a templom minden térrésze is boltozott. Négyüveges keresztboltozat helyett megjelenik a hatsüveges boltozat is. A párkányok és kötegpillérek finomabbakká válnak, az ablaknyílások szélesebbek, magasabbak lesznek, az oszlopok karcsúbbak. A királyi építkezések mellett a magánosok is mind többet építkeznek. A tatárjárás (1241) után IV. Béla a királyi várak építésére sok német és olasz kőművest telepít be és a várépítést — a központi királyi hatalom rovására is — kénytelen a főnemességnek megengedni, sőt birtokadományokkal segíteni. A nagyarányú földadományok gyengítik a királyi hatalmat, a feudális vezetőréteget viszont erősítik: a főurak egyre inkább részt vesznek az építészet alakításában, családi monostorokat építtetnek (Ákos, Boldog, Lébény, Ják, Zsámbék). E XII—XIII. századi nemzeti monostor-templomok nyugati bejárati-homlokzata leggyakrabban kéttornyú. A kettős torony-elrendezés következetes alkalmazása román kori építészetünk nemzeti sajátossága. Hazai építészetünk teljes egészéből különösen kiemelkedik román kori építészetünk. Szépségének egyik alapját az egyszerű, sima felületek és a gazdagon díszített részletek kiegyensúlyozott arányában látjuk. Kiváló helyet foglalnak el a gazdagon képzett kapuk. Fomaelemzésük alapján Gerevich Tibor mutatta ki, hogy az esztergomi királyi műhely alkotásai, melyek hatása messze sugárzik, és a bécsi Szt. István székesegyház híres kapuja, valamint a vele rokon osztrák emlékek bizonyos összefüggésben vannak egyik legkiemelkedőbb mintaképünkkel, a korábbi jáki kapuval.

A falu egyszerű kis templomtípusa (Csempeszkopács, Börzsöny, Egregy) ez időben alakul ki. Elhelyezésük mindig meggondolt. Tájjal való kapcsolatuk ma is példászerű. A sok kis hossztengetyes egyterű, ún. *terem-templom* mellett gyakoriak a kerek, központos alaprajzú kápolnák. A kőfaragványokból leolvasható, hogy a XII. századtól kezdődően az eddig elszórtan jelentkező bizánci hatás nemigen nyer teret.

A korai településekből a korszak végére alakulnak ki első városaink, belső városi, egyházi terekkel, központokkal, keskeny görbe vonalú utcákkal. Az általános városfejlesztéshez tudnunk kell, hogy Európa legrégibb városai nem

terv szerint épültek, hanem csoportos településszerkezetekből fejlődtek: *nőtt városok*. 1100 táján váltják őket fel előre meghatározott alaprajzi típusok szerint épített, ún. *telepített városok*.

A német városok bölcsője a középső és felső Rajna. Valamennyi római alapításra vezethető vissza, ahogyan a kézművesipar és kereskedelem is római eredetű, mely itt az antik idők óta sohasem szakadt meg teljesen. A fejlődés másik centruma Észak-Franciaország és Belgium, vagyis az egykor szintén római tartományok területe. E két terület városai sok rokonvonást mutatnak és erősen hatnak a többi város alakulására.

A koraközépkori város utcavonalai sohasem egyenesek, hanem a terep-alakulathoz simulóan kötik össze a település főbb pontjait: híd, kapu, egyházi (székesegyház) és világi (udvarház) központ stb. Az épületeket az utca vonaltól még hátrahúzva építették, ekkor még nem alakul ki a zárt utcavonal. Az elkülönülés elvének megfelelően ebben a korban az összefüggő városi terek rendszere sem alakul még ki.

A piaci települések körül a házak sűrűsödnek. Ezzel függ össze a telkek jobb kihasználása. A házak most már nem előkertekkel épülnek, hanem előrehúzódnak a telkek határáig, ahol addig csak kerítés állt.

Az utcák általában keskenyek, a piaci utcák szélesek. Az utcák keresztelésénél, elágazásánál kialakuló terek alakja véletlen műve. A háromszögű tér királyi, a négyszögűnek egyházi építtetőre történő visszavezetése nem jogos. A tér-, ill. utcavonalig előrenyomuló beépítéssel együtt a telkek egyre apróbbak, a beépítés egyre zártabb lesz. *Utca* és *tér* csak most öltönek a városképben határozottan körülhatárolt építészeti tér-testet. A ház és utca egészen új viszonya alakul ki, mely évszázadosan tartja magát, és városaink legjellemzőbb arculatát adja, egészen a legújabb időkig, amikor ez a viszony a beépítés fellazításával szétbomlóban van.

#### Példák

TEMPLOMOK Franciaország S. Gilles (1116—1142). Arles S. Trophime templom és kolostor (1152 körül). Toulouse S. Sernin (1075—). Cluny bencés apátság. Vézelay S. Madeleine (XII. sz.). Perigueux S. Frond (1147). Angoulême S. Pierre (1101—1128). Poitiers Notre-Dame. Caen S. Trinité (1059—1066). S. Etienne (1064—1077). Reims S. Remy (1005—1049).

Anglia Gloucester székesegyház (1080). Durham székesegyház (1093—1143). Peterborough székesegyház (1118—1200).

Spanyolország S. Jago de Compostela székesegyház (1075—1128). Segovia Vera-Cruz templom (1208).

Olaszország Milano S. Ambrogio (X—XII. sz.). Verona S. Zeno (XI—XII. sz. Pavia S. Michele (1117). Pisa székesegyház, Battistero, Campanile (XI—XII. sz.) Firenze Battistero (X—XII. sz.). St. Miniato al Monte (XII. sz. közepe). Palermo Capella-Palatina (1140). Monreale székesegyház (1173—1182).

Németország Mainz székesegyház (978—1036). Speyer székesegyház (1030—1060). Worms székesegyház (1181—1256). Hirsau Szt. Péter és Pál templom (1082—1091).

Szovjetunió Kijev Gyeszatinnaja (989—996). Szófia székesegyház (908). Novgorod Szófia (1045—1052). Vladimir Uszpenszkij (1158—1161), Dimitrievszkij (1194—1197). Nerlj Jurev Polszk (1229) templomok.

Magyarország Székesfehérvár a bazilika rommaradványai. Tihany altemplom (XI. sz. közepe). Pécs székesegyház. Eger román kori bazilika maradványai a várban. Győr székesegyház. Esztergom vár és várkápolna. Bény (Bina), Harina (Herina), Karcsa ref. templom. Rábaszentmiklós, Pápóc, Ják, Kallósd, Öskü, Kisnána (rom) körtemplomai. Bélapátfalva templom (1232).

Vértesszentkereszt romok. Ócsa templom. Gyulafehérvár székesegyház. Deáki (Deakovce), Boldva Lébény, Aracs, Ács, Ják (—1256), Zsámbék, Csempezkopács, Mánfa, Nagybörzsöny, Egregy, Révfülöp (rom), Csaroda, Balatonrendes-Ecsér (rom), Málom, Szalonna, Vizsoly, Hidegség falusi kistemplomok. Sopronhorpács, Látrány-Rádpusztá (rom), Óriszentpéter, Alsódörgicse (rom). Velemér, Felsődörgicse (rom), Kéttornyúlak, Sáska, Talljándörög (rom), Andrásida, Szentbalázs (rom), falusi kistemplomok.

VÁRAK Franciaország Fougères, Vitré, Chateaubriant, Oudon-Champton. Clisson, Machecoul, Blain, Josselin, Tonquedec, Trémazon, Dinan (valamennyi 1170—1220 között). Carcassonne és Nantes (1213—1227) városfalai.

Anglia London Tower (1066 után). Colchester (1080—1085), Rochester (1126—1139), Guildford (1126—1131), Dover (1133—1189), Scarborough, Windsor, Oxford lakótornyai.

Olaszország Bologna Asinellei torony (1109—1119), Garisendi torony. S. Gimignano tornyai.

Magyarország Sárospatak, Visegrád, Léka (Lockenhaus) lakótornyai.

VÁROSHÁZÁK Franciaország Bordeaux (XII. sz.), Toulouse (XII. sz.).

Németország Gelnhausen (1170 táján).

PALOTÁK Németország Goslar; császári palota (XI. sz.). Wartburg.

Olaszország Velence Loredan palota (XII. sz.).

Magyarország Esztergom királyi palota maradványok.

LAKÓHÁZÁK Franciaország Chartres, Cluny, Amiens.

Németország Trier Frankenturm. Regensburg Salzburgerhof. Köln Overstolz-ház.

A középkori európai építészet másik nagy iránya a románt felváltó gótikus stílus. Régebben a még román alaprajzú, de már gótikus jegyeket mutató épületeket „átmeneti stílusú”-nak mondták. Az újabb építészettörténet ezt a „stílust” nem ismeri el, mert minden stílusváltáskor természetesen felmerülnek az átmenet hasonló jelenségei. A „gótikus” elnevezés itáliai eredetű, ahol e stílus mindig idegen marad. A XV. századbeli olasz felfogás szerint a művészetek antik-aranykorát — mely még a praeromán és román stílusokban tovább él — barbár középkor követte. Ennek előidézői Vasari szerint a gótok, akik nem ismervén az építészet szabályait, épületeiket barbár módon, ízléstelen túlzásfűléssel (gótikusan) építik.

A gótikus építőművészet [„art gothique”] francia szülőhazájában a XII. sz. közepén bontakozik ki. A gótika Normandiában tűnik fel először. Burgundiában fejlődik tovább, és vezet a Párizs melletti S. Denis apátsági templom kórusának építéséhez (1140—1143). A Franciaországból szétterjedő gótikus stílus minden országban más változatokat termel ki. Angliában a század utolsó negyedében, Németországban csak a XII. sz. harmincas éveiben, nálunk a tatárjárás után jelenik meg. Uralmának időtartama országonként különböző. Európában általában a XVI. sz. elején szűnik meg uralma, de hatása még sokáig kimutatható. Itáliában nehezen terjed el, sokat veszít jellegzetességeiből. Itt az antik építészet élő emlékei között tovább élnek az antik hagyományok, a protoreneszánsz művészetből már korán kibontakozik a reneszánsz stílus, melyet az építészetben 1420-tól számítunk.

A gótika mint önálló stílus csak a múlt század első harmadában kapja meg méltó helyét és elismerését az építészettörténetben. Ma, amikor már e stílus bő irodalmát ismerjük, nehezen tudjuk megmagyarázni, miért késett így sokáig e sajátos jegyekkel bíró stílus elhatárolása a megelőző román stílustól, és az utána következő, szintén olyannyira élesen elhatárolható reneszánsztól.

Mivel mindenütt hűbéri társadalmi rendet találunk, érthetően az építési feladatok is azonosak. A korszak legjellegzetesebb épülettípusa a püspöki székhelyen épülő székesegyház (katedrális). A városi polgárság kis lakóházaival viszonyítva hatalmas méretű gótikus székesegyház építése hosszú ideig tart,

számos kőfaragót foglalkoztat. Egy-egy mű építéséhez nagyarányú munka szervezet szükséges. Dóm-építő műhelyek alakulnak (Bécs, Basel, Ulm), s ezek keretében születnek meg a sajátos stílusjegyek.

A főurak vetélkedése következtében egyre több magánföldesúri vár épül. A királyok viszont a főurak hatalmával szemben mindenhol egységes nemzeti állam, abszolút királyi hatalom kialakítására törekednek, s ehhez az erősödő polgárságra támaszkodnak. A várépítkezés, lovagtermek, várkapolnák építése mellett megjelennek a polgárság nagyméretű lakóházai, a kereskedőházak, raktárak, céhházak, városházák, városfalak, kapuk, kapu- és várostornyok. Igen elterjedtek a szerzetesrendek kolostorépítkezései. A kolduló egyházi rendekkel (ferencesek, domonkosok) és nálunk a pálosokkal a templomok új alaprajzi típusai szaporodnak el, új műhelyek születnek.

A templomokra jellemző a nyújtott szentély, a szerzetesi templomoknál a rendtagok, a plébániatemplomoknál a patrícius polgárság befogadására.

A román-kori kistemplomoknál látott egyetlen nyugati torony most is gyakori. A ferencesrendieknél a szentély északi oldala mellett jelenik meg a torony (Szécsény, Szeged, Pápa, Egervár, Kőröshegy). A bazilikás és a ritkább, főleg a korszak vége felé épített csarnokelrendezések mellett gyakoriak a mellékhajó nélküli, egyetlen térből álló templomok (terem-templom). A külföldön, főleg cseh, lengyel területen gyakori kéthajós téralakítás nálunk ritkább volt (Felka — Vel'ka, Zsegra — Zegra falusi templomai).

A királyok építkezéseit a királyi műhelyek, a szerzetesrendekét a szerzetesi építőműhelyek és az építőszervezetekbe, céhekbe tömörült építők, kőfaragók, kőművesek, ácsok stb. látják el. A főurak várai, várkastélyai, városi palotái mellett ők építik az egyre nagyobb számban jelentkező új építetők, a városi polgárok épületeit, lakóházait, városfalait is. Középkori városaink magjai a XII—XIII. században alakulnak ki, virágzásuk a XV. sz. elejére esik. A városi lakosság szegényebb rétegének és a földműves népnek lakóházairól még most sem mondhatunk semmi újat. Változatlanul a korábbi formák: putri-lakás, agyaggal bevett sövényfalú paticházak, vert falú vagy szárított agyagból rakott házak. Alakjuk, méretük végtelen szerény, amit az ásatásoknál talált cölöp méretek jeleznek. Fejlődésre vall azonban a korábbi egysejtű házhoz viszonyítva a ház 2—3 sejtű típusa (Alsóörsi középkori ház).

Külföldön, főleg az erdős vidéken gazdagabb típusokkal találkozunk, és a nálunk is gyakori, fatörzseken fekvő, fatörzsekből rótt boronaház mellett változatosan képzett téglafalakkal kitöltött favázás házakat találunk.

A román kor építésében a falazatokat rendszerint szabályos négyszögűre faragott, ún. kváder-kövekből rakták. Ezek vagy egyenletes osztásúak, egyforma magas sorokkal, vagy különbözők, de a falak mindig gondosan faragott és illesztett kövekből készültek. A gótika idején megnövekedett és megszorodott építési feladatok következtében e sok munkát igénylő építésmód helyett csak a homlokoldalakon durván megoldozott, ún. *terméskőfalat* falaztak, és a sarkokat képezték ki nagyobb, szabályos kváder-kövekből (armírozás). Megfigyelhetjük ezt a vártornyok és a lakóházak sarkain. Mégis a külső csinosabb megjelenésére törekedve gyakran előfordul, hogy a téglával is vegyesen rakott fal (vegyes fal) külső felületét vakolták, és arra szabályos, nagy kváderek utánzatát

GÓTIKUS BOLTOZATOK TÍPUSAI

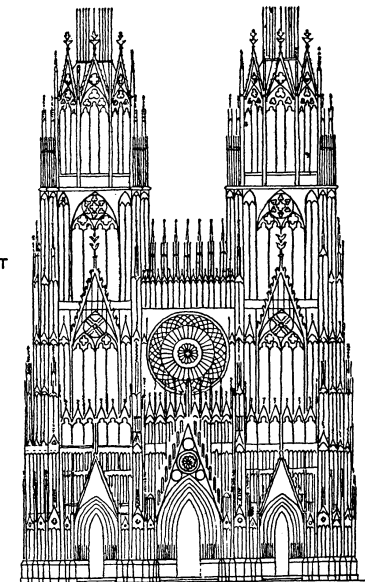
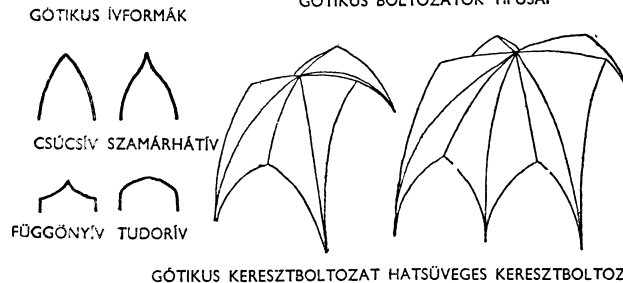

GÓTIKUS KATEDRÁLIS FŐHOMLOKZATÁNAK TERVE (STRASSBOURG)

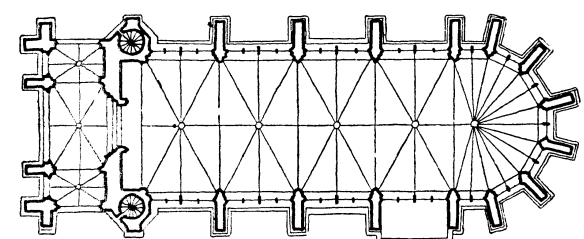

EGYHAJÓS GÓTIKUS TEMPLOM ALAPRAJZA (ST CHAPELLE, PARIS)

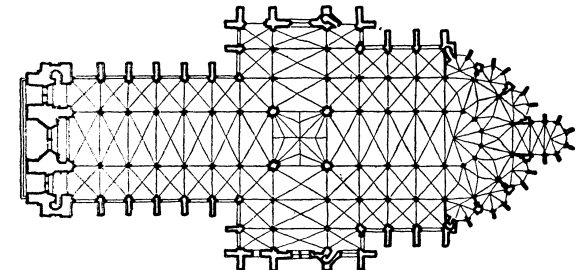

KÁPOLNAKOSZORÚS HÁROMHAJÓS GÓTIKUS TEMPLOM ALAPRAJZA (NOTRE DAME, AMIENS)

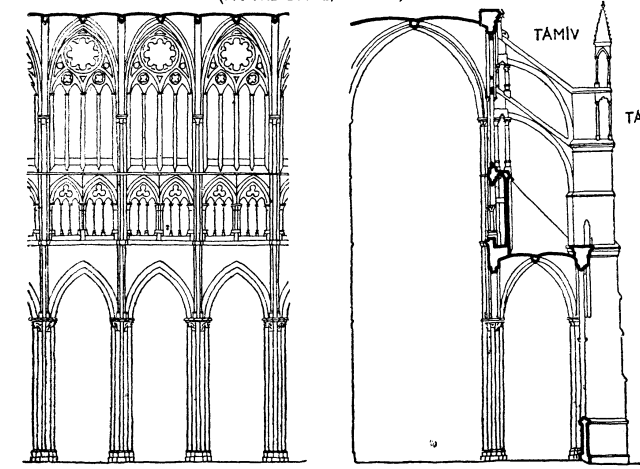

HÁROMHAJÓS SZÉKESEGYHÁZ (NOTRE DAME, AMIENS) HOSSZMETSZET RÉSZLETE KERESZTMETSZET

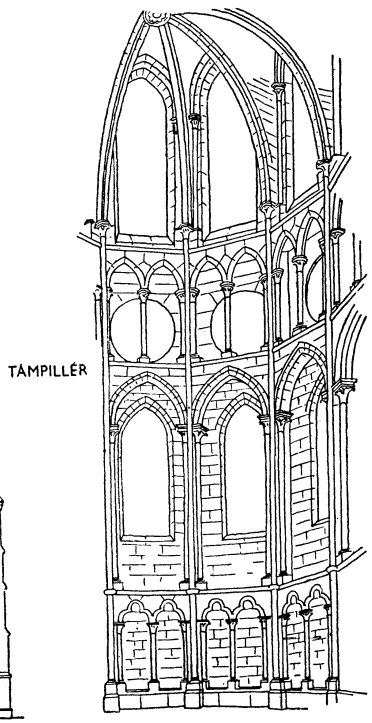

GÓTIKUS SZENTÉLY. BELSŐ NÉZET (NOTRE DAME, DIJON)

festették, legtöbbször fehér meszelésen vörös vonalakkal (Buda, Visegrád stb.). A festett homlokzatok mellett külföldön sok példája maradt a kapart [sgraffito] technikájú, színes mintájú homlokzatoknak, ahol a mintákat az egymás fölé felhordott színes vakolatrétegekből — legtöbbször fekete-fehér — kikaparták.

A korábban még városokban is túlnyomó vályog- és faházak mellett egyre gyakoribbak a kőházak. Egy-egy művelődési korszak virágzását, csúcspontját mindig a nagyarányú városépítés jellemezte, mert a városépítés az építészeti szintézis legmagasabb kifejlődése. Ennek vagyunk tanúi most ismét a görögök, rómaiak után a XIII. századi Európában.

A fejlődő városok polgárságának a nagyság iránti naív szeretete feltűnő módon jelentkezik a templomtornyok magasra emelésében. Angliában Louth (91,40 m), Boston (90 m), Németországban Ulm, Münster (161 m). Ezeknek már nem a túlvilági elragadtatottság, hanem a polgári büszkeség a létrehozói, és a városházakon is megjelennek.

A polgárság céljának megfelelően épített városok száma a XIII. sz.-ban egyre inkább szaporodik.

A késő középkorban a városok katonai-politikai jelentősége gyakran felülmúlja a gazdasági-kereskedelmi. Mindenesetre a bizonytalan időkben fontosabb hatalmi tényezők, mint a földesúri „lovagvárak”.

A középkor szabályos alaprajzú telepített városát az építkezés gyakorlati célszerűsége, a gyors, nagyvállalkozás-szerű lebonyolítás célszerűsége hívta életre. Több száz ilyen telepített város keletkezik a XIII. századtól kezdve Dél-Franciaország, Kelet-Németország területén, ahol a középvárosok: városháza stb. terek, telkek kijelölése is előre megtörténik. És ha nem is találunk városaink között a középkorban szabályos, gótikus jellegű elrendezést, a telekosztásokból és a város kialakulásából telepített városokra következtetünk nálunk is Buda, Sopron, Kőszeg eseteiben.

A támaszok karcsúbbak lesznek, nem választják el annyira a főteret a mellékterektől, mint a román stílus vaskos támaszai. Ezáltal a gótikus belső tér egységesebb. A kereszthajó is rövidebb lesz, jobban beleolvad a templom tömegébe. Nyugat-Európában gyakori a szentély körül vezetett mellékhajó (szentély-körüljárás elrendezése). Ilyen nálunk a budapesti Belvárosi templom.

A román félkörív helyén csücsívet találunk, amely lehetővé tette a gótikus építészet legjellemzőbb új tulajdonságát, a súlyos falszerkezetek könnyebbé válását. A csücsív ugyanis a boltozat terheit meredekebb vonalban vezeti le. Ezáltal a boltozat oldalnyomása a korábbi félköríves szerkezethez viszonyítva csökken. A kisebb oldalnyomásnak megfelelően karcsúbbak lesznek a terhet hordó pillérek, a köztük levő, térhatároló falak felszabadulnak, és nagyfelületű ablakoknak adnak helyet. A boltozatnyomás a boltozat alatti falakra oldalirányban hat. Hogy a függőleges, magas falat a boltozat ki ne billentse, a belülről ható nyomás felvételére megjelenik a gótikus külsőre oly jellemző *támvív* és *támpillér* a *fiatoronnyal* [fiálé]. Nálunk a zárt és tömör tömeghatásra való törekvés miatt, melyet nemzeti karakterűnek is nevezhetünk, csak a támpillér és fiatorony honosodott meg.

A keresztboltozatok süvegei is vékonyabbak, könnyebbek. Éleik mentén *kőbordákat* látunk, melyeket változatosan tagolnak. A *kőbordák* belülről lát-

XVI. SZÁZADI RONDELLA

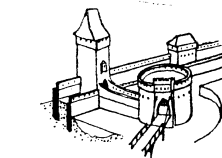
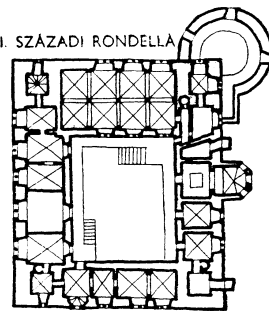

KAPUTORONY, BARBAKÁN, NYAKFALLAL

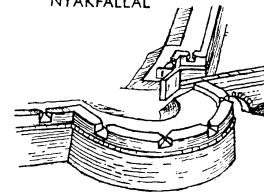

RONDELLA

VÁROSFAL

SZABÁLYOS ALAPRAJZÚ BELSŐTORNYOS VÁR (DIÓSGYŐR)



KÖZÉPKORI VÁROS ALAPRAJZA (FREIBURG)

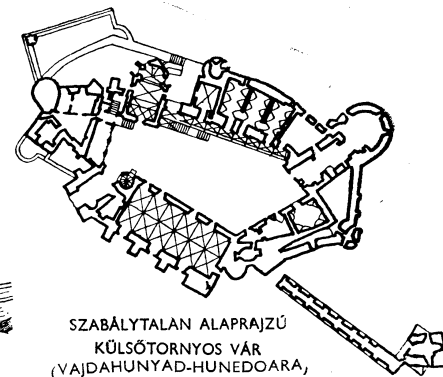

SZABÁLYTALAN ALAPRAJZÚ KÜLSŐTORNYOS VÁR (VAJDAHUNYAD-HUNEDOARA)

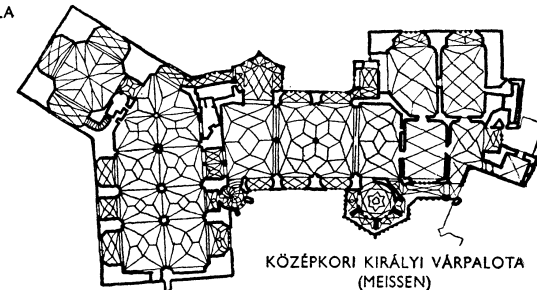

KÖZÉPKORI KIRÁLYI VÁRPALOTA (MEISSEN)

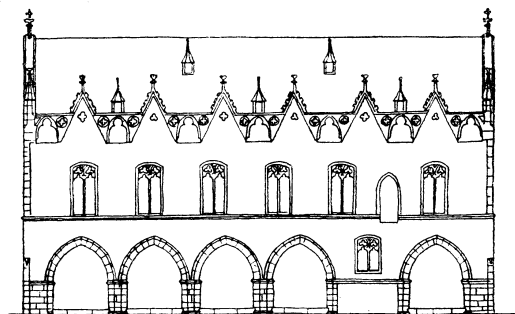

GÓTIKUS VÁROSHÁZA (GOSLAR)

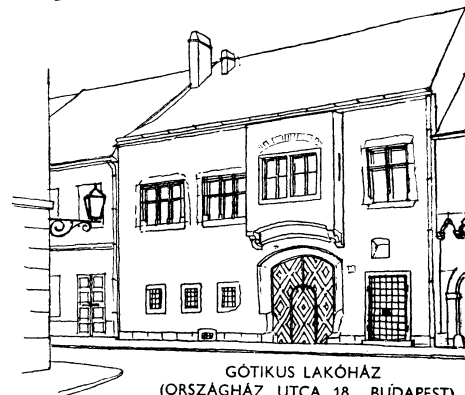

GÓTIKUS LAKÓHÁZ (ORSZÁGHÁZ UTCA 18., BUDAPEST)

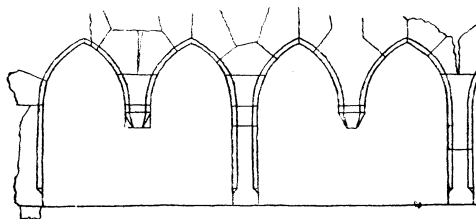

GÓTIKUS LAKÓHÁZ ÜLŐFÜLKÉI (SZENTHÁROMSÁG UTCA 5., BUDAPEST)

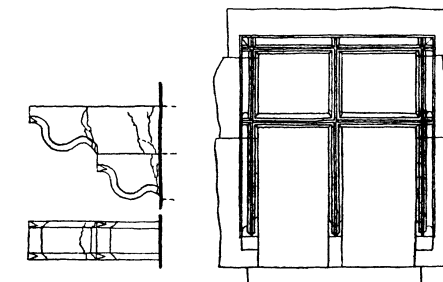

GÓTIKUS KÖGYSZEM (ORSZÁGHÁZ UTCA 18., BUDAPEST)

KÖRKERESZTES ABLAK (ORSZÁGHÁZ UTCA 18.)



ható rendszerének felelnek meg az épület külsejét tagoló támpillérek. Belső bordák és külső támpillérek vezetik le a boltozat terheiből adódó erőket. A falaknak csak térhatároló szerepük marad meg, ami lehetővé teszi, hogy ablakokkal törjék át. A kőrácokkal tagolt, és gazdag rajzú, színes üveglablakok a falfelületeket néhol (Párizs S. Capelle) teljesen feloldják. Ezzel tulajdonképpen végbemegy a terheket, feszültségeket, erőket az épület alapozásáig levezető váz, és ezt az erővázat kitöltő térhatároló fal megoszlása, ami később oly nagy szerepet játszik a modern építészetben. A kedvelt nagyméretű ablakok miatt gyakran szinte úgy látjuk, mintha az egész térhatároló fal üvegből lenne.

A boltozatbordák a fejezetekre futnak le. Előfordul, hogy a fejezeteket nem támasztja alá oszlop, hanem azokat csak a falba bekötötten helyezték el, a bordák tartására, gyámolítására. Innen ered elnevezésük: *gyámkő* [konzol]. Gyakori eset, hogy a borda fejezet közbeiktatása nélkül fut le a falon, vagy a támaszon (támaszból kinövő borda), mely ily módon tagozott *kötegpillérek* alakul át. A fejezetek levél- vagy alakdíszesek. A késői gótikában előfordul a *levélmaszkos* fejezet, ahol az emberfej ábrázolású maszk szájából levélűzerek ágaznak szerte.

A gótikára jellemzőek a *gyámköves ajtók*, a későgótikára a *függönyíves ablakok*, és az olyan nyíláskeretezések, melyeknél függőleges és vízszintes pálcák keresztezve átmetszik egymást.

Az 1150—1250 közötti időben Európában nincs olyan építészeti környezet, mely a francia királybirtokok katedrálisaihoz (Párizs, Reims, Amiens) mérhető volna. Az egész *kora- és virágzó gótika* francia hatás nyomait viseli magán. Különösen érvényes ez a gótikus iskola legnemzetközibbjére, a ciszterciák építkezéseire. A *clairvaux-i* anyakolostor burgundi koragótikus iskolája általános normává lesz a rend valamennyi építkezése számára, függetlenül az országtól, amelyben készül.

A *későgótika* (1250—1500) azonban gyökeresen eltérő. Főként a díszítőformákban vannak nagy változások, melyek visszahatnak a téralakításokra is. A *kőrácok* [Masswerk — mérmű] korábbi statikus-geometrikus szerkesztésével szemben az új „*áramló stílus*” [flamboyant, lángoló — stb. stílus] (1240—1300) Angliában a legelevenebb, találó elnevezése: *Decorated*. Angliában Pevsner megállapítása szerint 1300—1330 között oly motívumokat használtak, melyeket Németországban sokkal később fedeztek fel. Ilyen a Peter Parler-től először 1352-ben a prágai székesegyházban alkalmazott *repülőborda*, amely Bristolban egy nemzedékkel előbb megtalálható. A *csillagboltozat*nál is angol területé az elsőbbség (Lincoln, 1250), általánosság 1300 körül válik, és Németországban csak később válik otthonossá. A következő nagy angol-gótikus irány a „*Perpendicular*”, melyet óriási méretek és egyenletes átvilágítás jellemeznek.

A magasbatorró csúcsívek, a karcsú pillérek a függőleges tagozódást hangsúlyozzák. Ezt fokozzák a nyugati gótikus építészet rendkívül magas tornyai.

A keresztboltozat csúcsíves formában, kőbordákkal továbbra is általános marad, de a gótika későbbi korszakában gyakran találunk olyan boltozatmezőket, amelyeknek boltozatsüvegei nem kereszt, hanem csillag alakú rajzolatot mutatnak (csillagboltozatok), vagy hálót (hálóboltozat), mely utóbbiakkal a teremtemplomokat boltozzák (Nyírbátor ref. templom, Szeged, alsóvárosi temp-

HÁROMHAJÓS SZERZETES-TEMPLOM ÉS  
KILENCBOLTMEZŐS TÉR  
EGYKORI FERENCES TEMPLOM ÉS  
KÁPTALAN TEREM, (SOPRON)

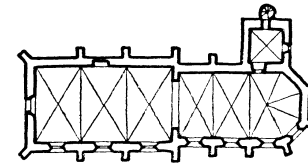

EGYHAJÓS SZERZETESRENDI TEMPLOM  
(A KÖRÖSHEGYI RK. TEMPLOM)

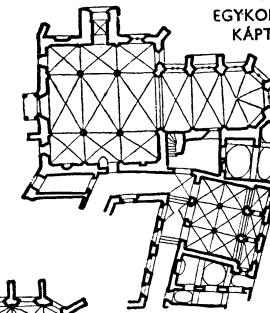

ALAPRAJZ

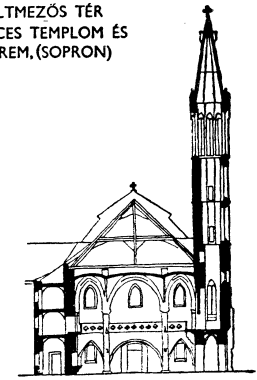

METSZET

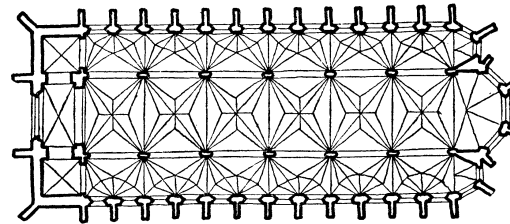

HÁROMHAJÓS CSILLAGBOLTOZATOS CSARNOKTEMPLOM

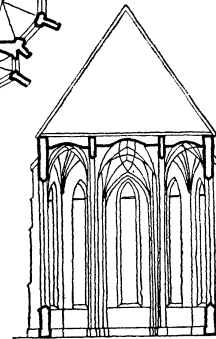

HÁROMHAJÓS CSARNOKTEMPLOM  
METSZETE

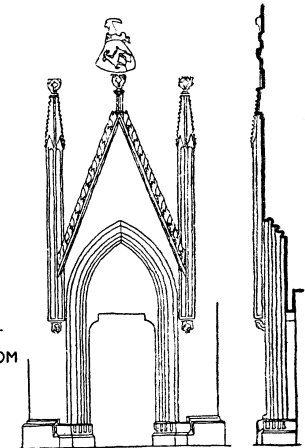

OROMZATOS, FIALÉS, CSÚCSÍVES  
BEJÁRAT

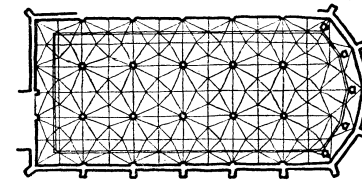

KÉSŐGÓTIKUS HÁROMHAJÓS CSARNOKTEMPLOM  
ALAPRAJZA  
(ST. WOLFGANG TEMPLOM, SCHNEEBERG)

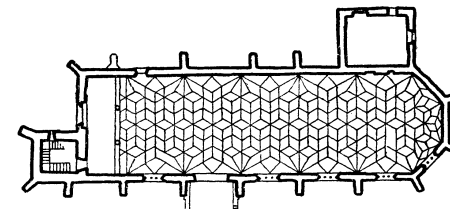

KÉSŐGÓTIKUS HÁLÓBOLTOZATOS TEREMTEMPLOM  
(A NYÍRBÁTORI REF. TEMPLOM)

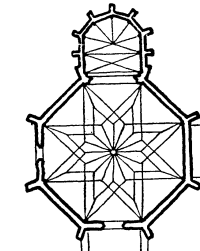

CENTRÁLIS CSILLAGBOLTOZATOS TEMPLOM  
(KARLSHOFER TEMPLOM, PRÁGA)

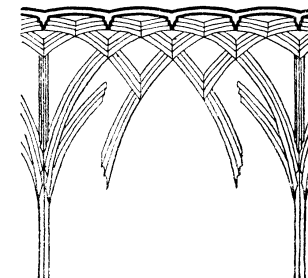

HÁLÓBOLTOZAT METSZETE



KORAI HÁROM ÚJJAS KÖRTETAGOS

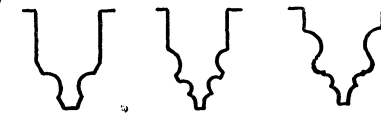

ORRTAGOS HÁROM-HORNYOS HORNYOS-PÁLCÁS

GÓTIKUS BORDAPROFILOK

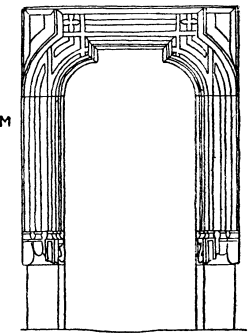

KÉSŐGÓTIKUS AJTÓ  
(REF. TEMPLOM, MAGYARKECEL—CATATUL)

lom). A szerkezetek könnyedségével jár a falak vékonysága, áttörtsége. A nyugaton ekkor divatos gazdag, támpilléres, fiatornyos, támíves, csipkés oromzatú, csipkés óriásablakú építészet nálunk nem terjed el, de a korábbi kisméretű tölcser-béleltű román kori ablakkal szemben — ahol nagyobb volt a tölcser, mint az ablak — itt is megjelennek a széles, magas, csúcsíves ablakok. Többnyire egyetlen középső osztósudárral, de néha többel is. A csúcsíves végződésnél — az ablak záradékában — az osztósudár és keret faragott köveiből változatos rajzú kőracsot látunk, a gótika e különösen jellemző motívumát.

Éppígy egyszerűbb hazai gótikus épületeinken is megtalálhatók azéért itt-ott az oromzatok szegélyét díszítő, azokon mintegy *kúszó levelek* és a csúcsvégződéseken a *kereszttrózsák*, a belső boltozatok legmagasabb pontján lehelyezett *zárókő* díszesen kifaragott változatai (Buda, Diósgyőr).

A gótikus szobrászat a nyugati székesegyházakon sok száz szoborral kíséri az építészetileg kiemelt bejárásokat, a székesegyházak üvegfelületei a festészet csodálatos alkotásainak helyei. Ezekre nálunk szintén csak szerényebb példák vannak: a kapuk kökeretének gazdagabb tagolása, a kapu fölötti ívben [lunetta] domborművek, néhány kőgyámon, baldachinos tetőcske alatt álló szobor a szentélyt körülvevő oszlopokon.

Gyakori a külső homlokzat mustrás festése is. A budai példák erőteljes színek és minták használatára vallanak. Előfordul a külső felületen alakos festés is, amilyenre példák a Balatonrendes melletti, ún. ecséri templomrom homlokzata, a pécsi Káptalan u. 2. sz. ház utcai homlokzata. A gazdagabb épületeket a középkor színekdelésének megfelelően színes, mázas cserepek, tetőcsúcsok díszítik. A belsőnek pedig sokszor tenyérnyi felülete sem marad díszítetlen. Geometrikus mustrák, alakos jelenetek borítják a fal, sőt a faragott részek felületét, többszínű csempével: kályhával rakott kemencéket, padlóburkolatot látunk, és színes az ablaküvegezés is.

Németországban az eddigi bazilikás templomelrendezés helyett a mellék-hajókat a XIV. században a főhajóval egyforma magasságra kezdik emelni és boltozni. Az így keletkező csarnok-templom elrendezés Magyarországon is elterjed (budapesti Belvárosi, budavári Nagyboldogasszony templomok XIV. századvégi átépítései).

Magyarországon a gótika stílusának korai szakaszát a XIII. sz. közepe és a XIV. sz. eleje közötti időre tehetjük. Virágzását a XIV. sz. elejétől a XV. sz. derekáig, késői korszakát a XVI. sz. elejéig.

A stílus kezdetei az ország tatárjárás utáni újjáépítésével függenek össze. IV. Béla maga sok várat épített — köztük Budát, s a főurak várépítéseit is szorgalmazza. A korábbi lakótoronytípusokat továbbra is alkalmazzák (Simon-tornya, Kőrösszeg), ezek mellett nagy befogadóképességű, hatalmas, terephez alkalmazkodó szabálytalan alaprajzú belsőtornyos várakat emelnek (Visegrád, Szepesvár — Spissky Hrad). Az Anjouk, Zsigmond és a Hunyadiak alatt virágzó építkezést látunk. Ennek sok nyomát találhatjuk meg ma is.

A fényes királyi palotákból csak az újabb ásatások hoztak napfényre jelentékenyebb maradványokat (Buda, Visegrád, Óbuda), ezek azonban igen fejlett építészeti műhelyekre vallanak. A király budai építőműhelyének tevékenysége szétsugárzik az egész országban. A gótikus polgárházak maradványai a kapu-

## KÖZÉPKORI VÁROSALAPRAJZOK

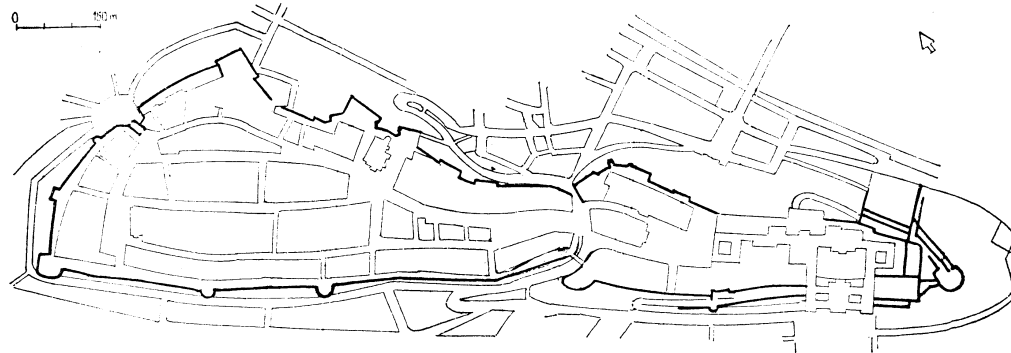

BUDAI VÁR MAI VÁROSKÉPE  
ŐRZI MÉG A KÖZÉPKORI TELEPÜLÉS EREDETI JELLEGÉT

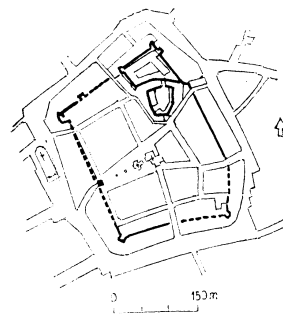

KŐSZEG TELEPÍTETT VÁROSMAGJA

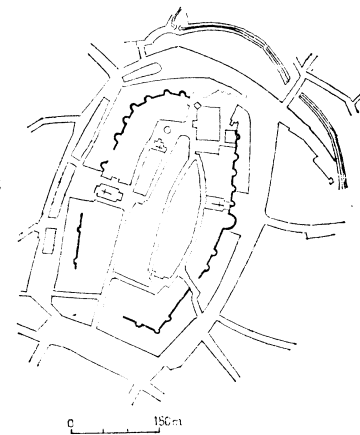

SOPRON, TELEPÍTETT VÁROSMAGJA



BRUGGES  
NŐTT VÁROSMAGJA



SOEST  
NŐTT VÁROSMAGJA

alakban sok helyütt feltárt változatos kiképzésű *ülőfülkék*, az egykor kissé kiugró emelet síkját tartó *kőgyámok*, körszeletíves kapukeretek, ablakkeretek gazdagon faragott kövei, kereszt- és dongaboltozott lakóhelyiségek. Ilyeneket különösen Budán, de Sopronban és Székesfehérváron is tártak fel.

A várak között a szabálytalan alaprajzú típusok mellett (Visegrád, Szigliget) szabályos alaprajzú belsőtornyos várak is megjelennek (Diósgyőr, Tata, Nagyvázsony, Gyula, Simontornya, Kisnána). Az ostromeszközökkel, az ekkor feltalált számszerűjával, az újra használatos faltörőkossal szemben a várak védelmét fokozzák, a feljáratot több *csapórácsos kapuval*, *előttük elhelyezett feivonóhíddal*, *farkasveremmel*, *kapuszorossal* védték. A várfalakat megkettőzték, s közöttük jól védhető *falszorosokat* [Zwinger] alakítottak ki. A gótika kezdetén még belül elhelyezett tornyokat később a falak elé, azokon kívül építik, hogy ostrom esetén a falakra mászó ellenséget oldalról löhessék. Így alakul ki a külső tornyos várak és városfalak típusa Franciaországban már a XIII. sz. közepén, nálunk a XIV. sz. végére (Vajdahunyad, Sopron, Kőszeg, Siklós). A külső tornyok az ágyú használatának elterjedésével párhuzamosan alacsonyabb, vastagfalú, nagy alapterületű rondelláknak adnak helyet (Buda, Tata, Sopron, Esztergom), és a kapuk védelmére eléjük önálló kapuvédő erősséget, *barbakánt* építenek (Bács, Pécsi püspökvár, Siklós). A várat veszélyeztetett helyein ágyútornyokkal erősítik (Szécsény, Gyula, Szalónak — Schlainigg, Füleek — Filakovo, Galambóc, Bozók — Bzovik).

A hazai gótika a nyugatihoz hasonlítva mind az alaprajzot, mind a felépítést tekintve rendkívül egyszerű. A templomok szerényebb méretűek. A francia földön ismert gazdag, négyszintes belsővel, közbelső karzatokkal épült templomok helyett a mieink csak szerényebb, kétszintes felépítésűek. Nincs kereszt-hajó, nincs támvirág, ritkák az oldalkápolnák. A külföld többhajós, kápolnakoszorútól övezett, kereszttházas, tornyos, változatos tömegű gótikus templomaival szemben hazai megfelelő épületeink teste legtöbbször egyetlen zárt tömb.

#### Példák

TEMPLOMOK Franciaország Párizs Notre-Dame (1163—1190), Saint Denis. Senlis, Sens, Soissons, Reims (1210—1311), Chartres (1194—1260), Lyon (1200—1300), Laon (1160—1220), Amiens (1220—1269), Tours (1220—1267), Troyes (1268—1300), Rouen székesegyházai.

Anglia Salysbury (1220—1258), Canterbury, Exeter, Lincoln, Wells, York katedrálisai. London Westminster.

Belgium Antwerpen (1392—1592), Lüttich (1513—1538), Brüsszel (1225—1240), Tournai (1140—1325).

Hollandia Utrecht (1254—1517).

Németország Trier Liebfrauenkirche (1227—1243). Marburg St. Elisabeth (1235—1249). Köln székesegyház (1268—1880!). Freyburg in Breisgau monostor (1250—1270). Esslingen Frauenkirche (1324—1420). Ulm Münster (1377—1507). München Frauenkirche.

Lengyelország Varsó, Gdansk, Thorun gótikus tégl templomai.

Olaszország Firenze (1230—1340), Orvieto (1285—1310), Siena (1230—1340) dómjai. Assisi S. Maria Novella (1280—1300), Sta Maria del Fiore (II Duomo 1296—).

Spanyolország Avila, Burgos, Leon, Salamanca, Toledo, Granada, Segovia, Sevilla, Zaragoza székesegyházai.

Ausztria Bécs Szt. István székesegyház (1365—1437).

Csehszlovákia Prága Szt. Vid székesegyház.

Magyarország Kassa (Kosice), Lécse (Levoca), Bártfa (Bardejov), Eperjes (Presov),

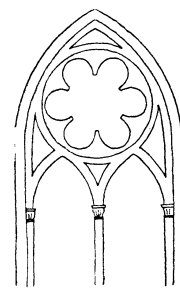

KÖRAI

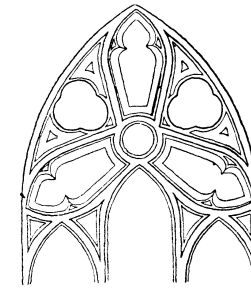

FEJLETT

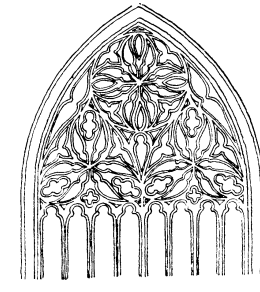

KÉSŐI  
(HALHÓLYAGOS)

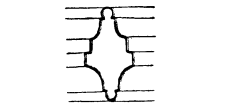

ORRTAGOS MÉRMŰPROFIL

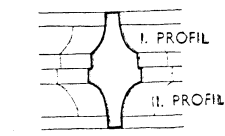

I. PROFIL  
II. PROFIL  
HORNYSÓ MÉRMŰPROFIL

GÓTIKUS MÉRMŰVES (KÖRÁCSOS) ABLAKOK

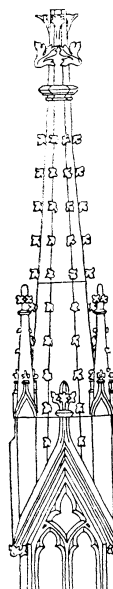

FIATORONY  
(FIÁLÉ)



KERESZTVIRÁG

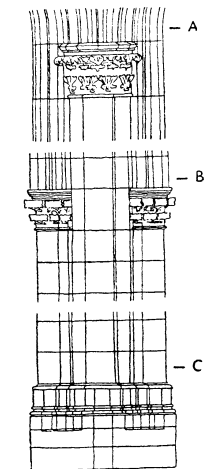

KÖTEGPILLÉR

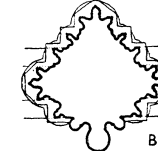
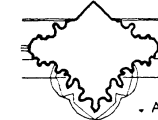

A  
B  
C

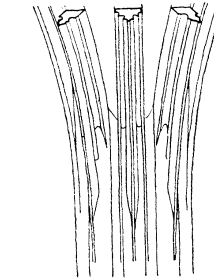

KÉSŐI KÖTEGPILLÉR

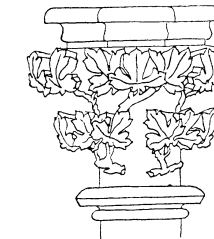

GÓTIKUS OSZLOPFŐ

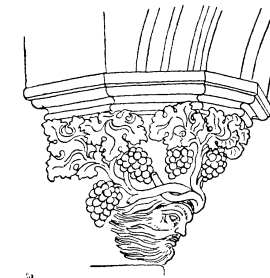

GYÁM  
(KONZOLI)

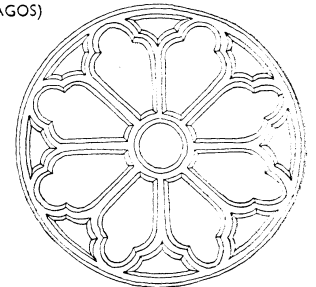

SUGARAS GÓTIKUS RÓZSAABLAK



HALHÓLYAGOS GÓTIKUS RÓZSAABLAK

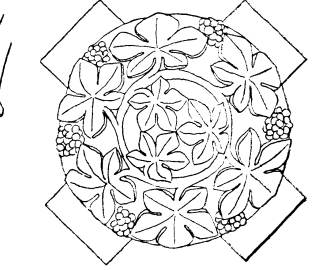

GÓTIKUS ZÁRÓKŐ

Késmárk (Kezmarok), Selmecbánya (Banska Stiavnica), Kőrmöcbánya (Kremnica), Besztercebánya (Banska Bystrica) templomai. Szepeshely (Spiska Kapitula) Zápolya-kápolna, Csütörtök-hely (Spisky Stvrtok) Zápolya-kápolna, Pozsony (Bratislava) székesegyház, klarissza és ferences templom. Sopron bencés templom és káptalanterem. Szt. Mihály, Szt. János és Szt. Lélek templom. Győr a székesegyház Hédevári-kápolnája. Budapest Belvárosi templom, Nagyboldogasszony, ún. Mátyás-templom, Kapisztrán téri torony, margitszigeti romok. Szeged alsóvárosi templom, Nyírbátor ref. templom. Siklós várkápolna, ferences templom. Kolozsvár—Cluj Szt. Mihály templom, Farkas utcai templom.

Borsod-Abaúj m.: Abaújszántó, Alsóvadász, Bodrogkeresztúr, Edelény, Felsőméra, Felsővadász, Gönc, Kázmárk, Ládbesenyő, Mád, Mezőkövesd, Miskolc-Avas templom és harangtorony, Szentléleki páloskolostor rom. Olaszliszka, Rudabánya, Sajókaza, Sajókeresztúr, Sajószentpéter, Sajóvamos, Sárospatak, Sátoraljaújhely piarista templom, Szentsimon, Szerencs, Szikszó, Szőlőszárd, Tállya, Telkibánya, Tolcsva, Tomor, Tornosnémeti, Zsujta. Csongrád m.: Algyő, Óföldédek, Szentcsanak-rom, Szőreg (rom). Fejér m.: Bicske, Székesfehérvár Anna kápolna. Győr-Sopron m.: Balf, Győr a püspökvár folyosója és a Dóczy kápolna, Hegyeshalom, Nagylózs temető-kápolna, Pannohalma szentély és keresztboltozatos folyosó, Rajka, Sopronbánfalva Magdolna és karmelita templom. Hajdú-Bihar m.: Hajdúbagos, Hajdúböszörmény (Zalaméri pusztatorony), Nyírácsád. Heves m.: Gyöngyös Bertalan és ferences templom, Gyöngyöspata, Gyöngyössolymos, Heves, Tarnalelesz. Komárom m.: Bajna, Csatka, Dunaalmás, Gyermely, Lábatlan, Neszmély, Pilisszentlélek, páloskolostor rom. Nógrád m.: Alsópetény, Bér, Cserhátsurány, Csesztve, Egyházasdengeleg, Karancskeszti, Kishartyán, Maconka, Mátraszőlős, Mátraverebély, Nógrádsáp, Nógrádszécsény ferences templom és kolostor, Nőtincs, Pásztó, Tereske, Pest m.: Aszód, Isaszeg, Márianosztra, Nagybörzsöny, bányász-templom, Nagykőrös, Nagymaros, Ráckeve, Süllyap, Szentendre, Torbágy. Somogy m.: Andocs, Balatonberény, Balatonszemes, Csurgó, Igal, Tötűffalu, Törökkoppány. Szabolcs-Szatmár m.: Anarcs, Beregsurány, Csegöld, Csongor, Gacsály, Kállósemlén, Kistar, Kisszekeres, Kisvárda, Kölcse, Márokpapi, Nagyszekeres, Napkor, Nyírcsászári, Nyírtura, Ófehértó, Tiszabездé, Tiszadada, Tornospálca, Turistvándi, Vámosatya, Szolnok m.: Jászberény, ferences templom, Tiszasüly. Vas m.: Kőszeg Szt. Imre és Szt. Jakab templom, Szombathely ferences templom. Veszprém m.: Aszófő (rom), Balatonfüred (rom), Berhida, Hosztót, Káddrta, Keszthely, Nagyvázsöny templom és pálos rom, Salföld pálos rom, Veszprém Gizella kápolna, Székesegyház altemploma, Vörösbéreny, Zalaszántó. Zala m.: Egervár, Túrje, Zalaszentiván.

VÁRAK: SZABÁLYOS ALAPRAJZÚAK Olaszország Castel del Monte, Fontanellata, Mantua, Trento.

Franciaország Coucy.  
Magyarország Várpalota, Gyula, Diósgyőr, Ónod, Tata, Várgesztes, Kisvárda, Nagyvázsöny, Kisnána, Vitány, Márévár.

SZABÁLYTALAN ALAPRAJZÚAK Franciaország Chillon, Mont S. Michel.

Németország Marienwerder.  
Lengyelország Malbork.  
Magyarország Buda, Veszprém, Visegrád (fellegvár), Szepesvár (Spisské Podhradie), Trencsén (Trencin), Beckó (Beckov), Árva, Krasznahorka (Krasna Horka), Vajdahunyad (Hunedoara), Boldogkő, Füzér, Szádvár, Regéc, Kisnána, Vitány, Drégely, Buják, Hollókő, Nógrád, Salgó, Csövár, Kőszeg, Csesznek, Csobánc, Somló, Rezi, Tátika, Sümeg, Szigliget.

VÁROSFALAK Franciaország Aigues Mortes (XIII. sz. közepe).

Olaszország Lucera, Verona.

Szovjetunió Moszkva.

Magyarország Kolozsvár (Cluj), Kassa (Kosice), Brasso, Bártfa (Bardejov), Eperjes (Presov), Buda, Pest.

A művészek életéről szóló könyvében (1550) az olasz Vasari építész-író beszél először a művészetek újjászületéséről (olaszul: rinascita, franciául: renaissance), melynek pontos kezdetét azonban nem határozza meg. Az újjászületés tehát először csak egy folyamatot jelöl, nem kort, és egyáltalán nem stílusfogalmat. Ilyen fogalomra tulajdonképpen csak a múlt század elején válik, főként pedig Burckhardt főművének: *Az olasz renaissance műveltsége* (Die Kultur der Renaissance in Italien) megjelenése, 1860 után. Még a XIX. század elején reneszánsz néven a középkort felváltó olasz rinascimento óta a XIX. századig tartó egész korszakot értették. Ily módon a reneszánsz művészet 400 évig tartott, a legkülönbözőbb irányzatokkal, egészen Schinkel műveig. Csak ekkor kezdték belátni azt, hogy a reneszánsz megjelölés — ha ugyan egyáltalán használható ez a stílusmegnevezés — nem alkalmas ennyire eltérő jelenségek jellemzésére. Ezért vezették be a barokk kifejezést, mely a reneszánszot követte, és sok vonásában vele ellentétes művészeti irányzat maradt. Mintegy 1920-ig a művészet-történet megelégedett ezzel a két stílusmegjelöléssel.

Másik két közkeletű magyarázat szerint: 1. a reneszánsz teljesen új felfogás, és mint ilyen, nem helyezhető bele a történeti fejlődés keretébe; 2. a reneszánsz nem más, mint a római építészet felmelegítése, annak egy „neo”-változata. Mindkét felfogás igaztalan.

Az antikitás szellemét felelevenítő mozgalom már a gótika idején megkezdődik. A festészetben Giottónál, a szobrászatban Pisanellónál találkozunk ilyen jelenségekkel. A koraközépkorba visszanyúló ilyen művészetfelfogású irányzatot — a román stílust megelőző praeromán stílushoz hasonlóan — protoreneszánsz (reneszánst megelőző) művészetnek nevezzük. A reneszánsz Itáliában bontakozik ki, ahol az antik emlékek a legnagyobb számban maradtak meg — ha jó részük romokban is — és állandó hatásuk sohasem szűnt meg. Kezdetben a műveket inkább kézművesek, mint művészek készítik. Legtöbb korai alkotás mestere máig is vitatott.

Pevsner mutatott rá arra, hogy a reneszánsz stílus sokat köszönhetett a firenzei kereskedők bőkezűségének. Hasonló gazdasági alapok adottak ugyan ez időben a flandriai gazdag kereskedővárosokban is. De Itáliában a reneszánsznak

messze visszanyúló előzményei vannak, a XIV. sz.-i templomok teres, világos fogalmazásában, és az öntudatos és életvidám légkörben mi sem állja útját az antik római világ újra „felfedezésének”. A művész társadalmi rangja ezzel egyidejűen nagyot emelkedik.

A reneszánsz korai időszakát a firenzei Sta Maria del Fiore templom Brunelleschi tervezte kupolájának építésétől (1420) szoktuk számítani, majd 1500-tól az érett, virágzó reneszánszot, 1530 tájától 1600-ig tart a későreneszánsz, mely ekkor új stílusnak, a barokknak adja át helyét.

Itáliában, a stílus szülőhazáján kívül, más az időbeosztás. Ezekben a középkori stílusok tovább élnek, és a reneszánsz csak 1500 után jelentkezik, akkor is gyakran korlátozott, és az itáliaitól erősen eltérő vonásokkal, melyek miatt az egyes országok megfelelő építészetét újabban egyre inkább másként is nevezik. Valamennyi árnyalatában közös vonása azonban az új építészeti iránynak az, hogy a középkori életszemlélettel szembenálló új világnézetet alapul, amelyet a középkoréhoz viszonyítva szabadnak érzett antik életszemléletből vezetnek le. Az európai építészet mindaddig példátlan mértékben nyúl vissza az antik építészet formáihoz. Az építőművészek az antik-római emlékeket rajzolják, mérik, de korántsem másolják, építészetüket azok tanulságaival átítatva meglehetősen szabadon alakítják. Keresik az antik építészetből sugárzó szépség szabályait. A középkorról ugyan Huizinga azt állítja, hogy „mindig is az ókor árnyékában élt, mindig is sáfarkodott az ókor kincseivel, vagy legalább azzal, ami belőlük rámaradt” — a maga középkori módján. De az ókor formáival való hosszú érintkezés után most kezdik az ókor szellemét megérteni. „Az antik kultúra páratlan egyszerűsége és tisztasága, fogalmi és kifejezésbeli pontossága, könnyű és természetes gondolkodásmódja és erős érdeklődése az emberek és az élet iránt. . .” most kezd megvilágosodni az emberek elméjében.

Platón az építészetet valamennyi művészet között a legszegényebbnek minősítette, és csak technikai pontosságban tartotta a többi fölött állónak, de a másik nagy görög filozófus, Arisztotelész hasznos művészetnek vallotta, mely segíti az emberiséget a természet, illetve az időjárás elleni védekezésben. Az antik világ lényeges fogalmait az építészetéről Vitruvius római író mentette át számunkra. Saját gondolatai és ítéletei azonban a gyakorlati, gazdaságossági és esztétikai okoskodásoknak furcsa útvesztői, melyekben nem tudunk eligazodni.

Az építészetéről, mint művészetéről, az új felfogást a reneszánsz humanizmus alakította ki, mely a figyelmet a középkor túlvilága felől az emberi [humanum] felé terelte. Ez az iránykeresés egybeesik sok más emberi érték felfedezésével az irodalomban, a tudományban. Az új felfogás a művészet oszthatatlan egységességét, azonosságát vallja. Még mindig vitatkoznak ugyan egyik vagy másik művészet fennsőbbiségéről, de már az építészetet is felemelik a filozófia és esztétika magas méltóságába, és az építészeket művészeknek, a művészet alkotóinak ismerik el. Az ember állapítja meg az építészet törvényeit. E törvényeket az ember saját léptékére szabja.

Vitruvius művét 1416-ban fedezik fel a St. Gallen-i kolostor könyvtárában. Az addig lappangó íráskor feltárják a klasszikus ókor építészeti normáit. A humanizmus a normákat új szellemmel tölti meg. Leon Battista Alberti hirdeti először az új szabályokat, melyek szerint a művek készüljenek, s azok „a ter-

RENEZÁNSZ VÁROSI TEREK

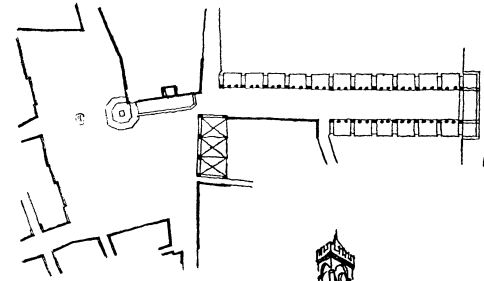

ALAPRAJZ

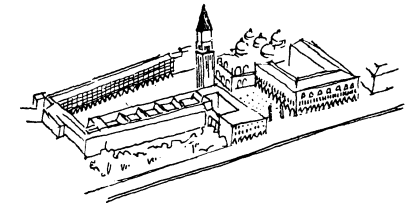

MADARTÁVLA TI KÉP

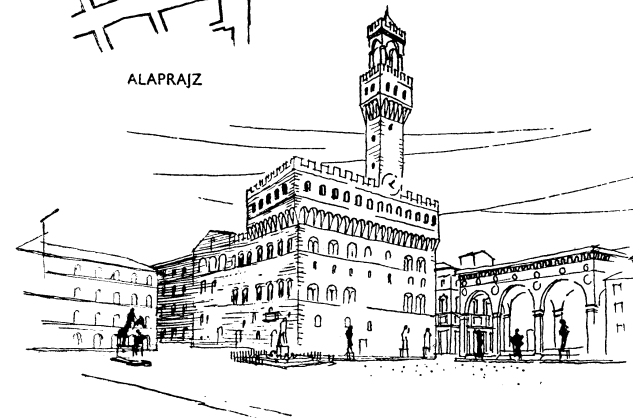

PIAZZA DELLA SIGNORIA, FIRENZE

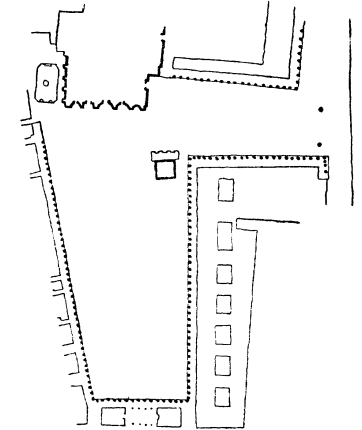

PIAZZA DI S. MARCO, VELENZE

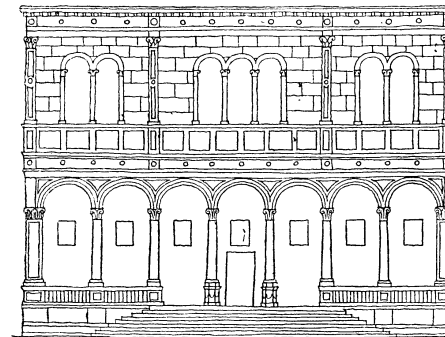

RENEZÁNSZ VÁROSHÁZÁ (LOGGIA DEL CONSIGLIO, PADUA)

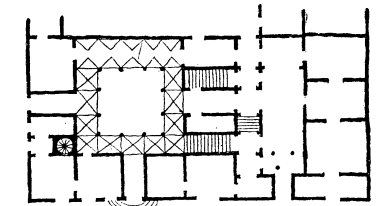

RENEZÁNSZ PALOTATÍPUS ALAPRAJZA (PALAZZO MEDICI, FIRENZE)

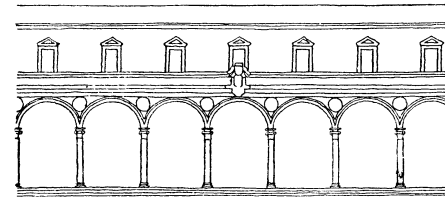

ARKÁDOS RENESZÁNSZ ÉPÜLET HOMLOKZATA (LOGGIA DEGLI INNOCENTI, FIRENZE)

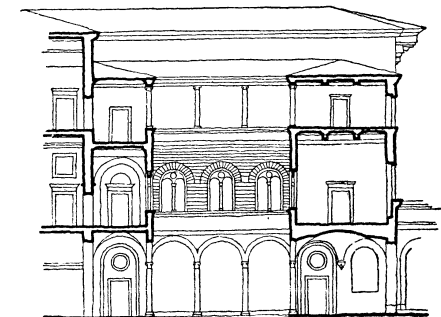

METSZET

hek mozgása által, testek egymás mellé és egymásra helyezése által az emberek szolgálatára alkalmassá tehetők". Alberti elsőként különbözteti meg egy építészeti mű elkészítésének *mesterségét* és az emberi képzelet *szellemi alkotását*.

Az építészetet Alberti forma-művészetnek tartja, a geometriánál magasabb, elvontabb értelemben. Ezért beszél a „rajzolás művészetéről”, melynek mestere a tervező építész, aki művét meghatározott arányok alapján, kiegyensúlyozott tömegekkel, a mértékek összhangjával teremti meg. Véleménye szerint „az építészet tiszta művészet, a kozmikus világnak legtökéletesebb ábrázolása. Egy tökéletes építészeti műnek esztétikai értéke van, melyből erő sugárzik.”

Őt követik a többi teoretikusok: Serlio, Vignola és a nagy művészek sora: Bramante, Michelangelo, Raffaello, Sangallo, Palladio. Az építészet művelői most már nemcsak névtelen mesterek, de kiváló művészek, tudatos alkotók, akik megteremtik a reneszánsz új művészetét. A művészetelméletek összefüggéseit, törvényeit keresik, közreadják. Már életükben foglalkozik velük a történetírás. Alkotásaikból ez idő tájt keletkeznek az első gyűjtemények, és a gyűjtemény darabjainak alkotói társadalmi megbecsülésben, elismerésben részesülnek.

Az egyház még mindig nagy megbízásokat ad az építésznek, de a templomok mellé felsorakoznak az itáliai kis államok uralkodóinak a palotái és a megvagyonosodott városoknak a közösségi épületei: városházái, kereskedőcsarnokai, a gazdag polgárok és nemesség városi palotái, kertes kastélyai: villái. Az utóbbiak népes együttese a reneszánsz építésznek világi jelleget ad. Az építész virágzása természetesen mindig összefügg az építetőkkel, egy-egy társadalom gazdasági-kulturális helyzetével. A vallásos mozgalmaknak, a reformációnak és ellenreformációnak nagy szerepe volt a reneszánsz vége felé.

A reneszánsz stílus döntő módon tér el a korábbi román-gótikus stílusoktól, és a középkorral szemben az *újkor* kezdetét képviseli. A reneszánszt felváltó barokk nem tér el ennyire elődjétől, sokkal inkább belőle alakul ki.

Az itáliai reneszánsz építész legjellegzetesebb alkotása a toszkán palota. Négyzetes udvart körülvevő épület ez, külső homlokzatain emeletenként vízszintes választópárkánnyal, erőteljes koronázópárkánnyal. Földszintje durva felületképzésű rusztikával, erős rácsokkal ellátott kisebb ablakokkal készül, emelei magasak, nagy, szépen keretelt, később szemöldökpárkányos ablakok szabályos sorával. Az udvar felől minden emeleten ismétlődő nyitott árkádok, oszlopos folyosó van. Alberti a firenzei Pal. Rucellai homlokzatán alkalmazott lizénarendjével megalkotja azt az emeletenként ismétlődő tagolást, mely évszázadokra érvényes marad. A toszkán palota rendszerint gazdagon kialakított reprezentatív kapubejáróval — kapualjjal — épül. A lépcsőház elhelyezése eleinte egyszerű, csak később fordítanak gondot szép, gyakran reprezentatív kialakítására (genovai paloták). Az árkádokat nemcsak az udvarban alkalmazzák, hanem csarnokok körül, az utcai menetek földszintjén, és a kastély vagy villa nyitott helyiségeinél, az ún. loggiáknál. A loggiák lehetnek a földszinten, de az emeleten is tetszőleges helyen és méretben.

A reneszánsz épületnek ilyen szellőzködő, kilátásokra, kertre néző kinyitása a természet új felfogását mutatja, és egyben a kerteknek is jelentős szerepet szán. A középkor szerény igényű és méretű gyógy- és házikertjével, gyümöl-

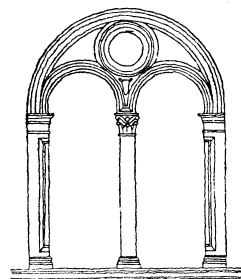

KORAI KAPCSOLT ABLAK  
RENEZÁNSZ ABLAKOK

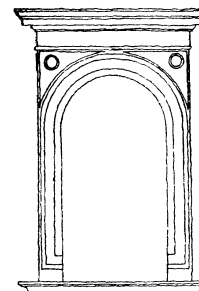

ANTIKOS KERETEZÉSSEL

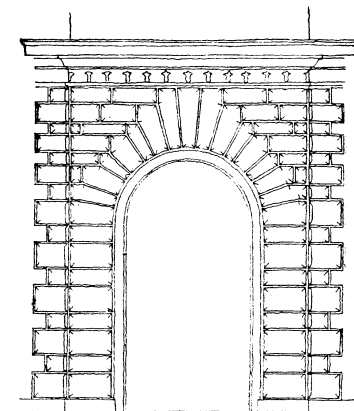

RUSZTIKÁZOTT RENESZÁNSZ KAPU  
(PAL. FARNESE, RÓMA)

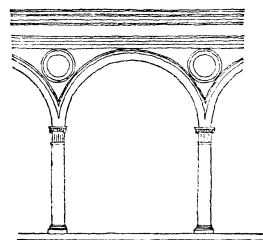

RENEZÁNSZ ÁRKÁD  
(S. CROCE KOLOSTORUDVARA, FIRENZE)

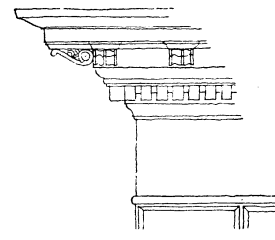

KONZOLOS RENESZÁNSZ FŐPÁRKÁNY

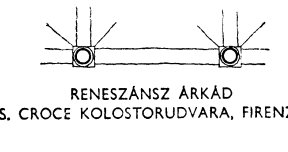

ÍVEZET, PÁROS OSZLOPÁLLÁSON  
(VILLA SAULI, GENOVA)

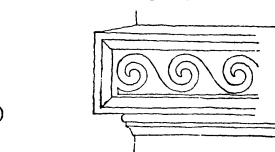

TÜKRÖS RENESZÁNSZ VÁLASZTÓPÁRKÁNY

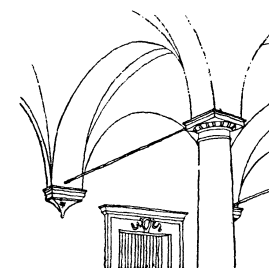

ÁRKÁD TÁVLATI KÉPE

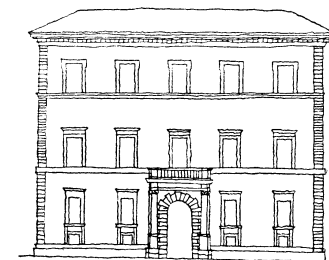

EMELETEKRE OSZTOTT RENESZÁNSZ  
PALOTA HOMLOKZAT  
(PAL. VEROSPI, RÓMA)



PALOTAHOMLOKZAT ÓRIÁS-OSZLOPRENDEL  
(PAL. VALMARANA, VICENZA)

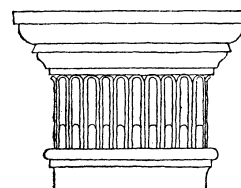

DÓR  
(S. FRANCESCO AL MONTE, FIRENZE)



RENEZÁNSZ OSZLOPFŐK  
JÓN  
(PAL. DEI CONSERVATORI, RÓMA)

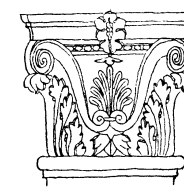

KORINTUŠI  
(CAP. RUCELLAI, FIRENZE)

csöiseivel szemben megjelennek az épület tengelyében tervezett nagyarányú, kertelrendezések, az építészet világos térfogalmazásához hasonló áttekinthető geometrikus formákkal, nyírt növényekkel, kutakkal, medencékkel és vízesésekkel.

A reneszánsz építészet gazdagon alkalmazza az antik épülettárgyakat: párkányokat, oszlopféjeket, lábzatokat, kőbábs korlátozat [ballusztrád], párkány fölötti mellvédeket [attika], tömör vagy bábokkal áttört formában, gyámokokat [konzol] és az antik épületdíszeket, közöttük legszívesebben az akantuszlevelet, delfineket, rozettákat, tojássort, gyöngysort, bőségszarukat és virággyümölcs-füzéreket [feston], kis pufók meztelen gyermekalakokat [puttó], egymásra felhordott, különféle színű vakolatrétegből kikapart díszítést [sgraffito], és a falfestéseket, a száraz [al secco] vagy nedves [al fresco] vakolatra festett alakos kompozíciókat, vagy ékítményes térkitöltéseket [groteszk]. Bőséges alkalmazást nyer a mázas terrakotta is [majolika], domborművek, mennyezetkaszettek, padló- és falburkoló lapok alakjában (Robbia műhely).

Az építészetben fontos szerepet kapnak a távlatok [perspektívák], tudatosan távlati hatásra törekszenek (S. Satiro, Milano). A perspektívikus falfestések a belső tér hatásának fokozását célozzák. Ez az illuzionisztikus festés a barokkban éri el kifejlődésének csúcspontját. A reneszánszban jut a többi épületek között először jelentős szerephez a lakóház, és új jelentőséget kap a közösségi épület, valamint a városépítés. A régi városokat rendezik. A középkori szabálytalan, görbe utcás jellegről a geometrikus, szabályos elrendezésekhez térnek vissza, az útvonalak vezetése közeledik az antik derékszögű utcahálózathoz, de kitűnő érzékkel megtartják a régi utak jó részét is. A terek középkori zártságának gondolata továbbra is megmarad, most azonban nagyobb egységekre törekszenek, a korábbi szűk keretet egyre fesztítik. A velencei S. Marco, a római Campidoglio és Farnese, a firenzei Annunziata terek kiváló példái a reneszánsz terek formálásának. A római Piazza Popolo kialakítása pedig, a hozzávezető három úttal, nagyszabású előfutára a későbbi barokk városrendezéseknek.

Ismét fontos lesz a szimmetria. Szabályos épület- és városalaprajzokra törekszenek. Szerepet játszik ebben az, hogy a nagyobb hadseregek kialakulását, a tűzfegyverek elterjedését nyomon követően a védelmi igények gyökeresen megváltoztak. A középkori nyílfeje ellen épült tornyos, magas, de vékonyfalú várak nem nyújtottak már védelmet. A tűzharcnak megfelelően alacsony, vastag és földtöltéssel rugalmassá tett védőfalakra volt szükség, s a falakat oldalról is védő, előreugró, nagy területű sarokműveket, ún. bástyákat [bastione] emeltek, melyeken a védők tüzésüket elhelyezhették. A hegyen épült középkori várban ezeket hely hiányában nem lehetett kiépíteni, s nem lehetett elhelyezni a nagyszámú védősereget sem. Ezért épült az új vár síkságon, szabályos alakzatban, hiszen a támadás minden irányból egyformán lehetséges. E korban a várépítésben is az olasz építészek — hadmérnökök járnak elől.

A szimmetriának különösen kedvez a központos alaprajz. Nem véletlen, hogy a reneszánsz nagy előszeretettel fordul olyan központos alaprajzú térkapcsolások felé, mint amilyen Brunelleschi már említett firenzei Sta Maria del Fiore temploma, a Pazziak kápolnája, Bramante római Tempiettoja és Szt.

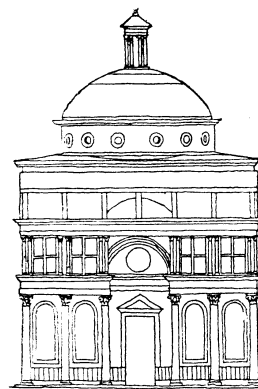

NÉZET

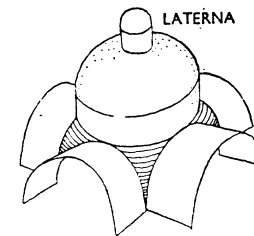

DONGÁKKAL BŐVÍTETT CSEGELYES KUPOLA

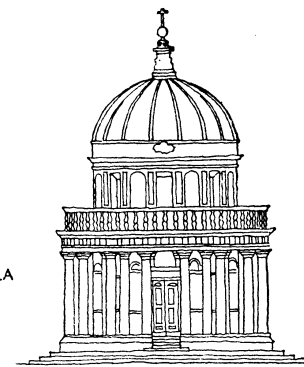

NÉZET

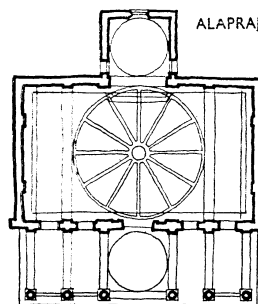

ALAPRAJZ

NÉGYSZÖG ALAPRAJZÚ RENESZÁNSZ TEMPLOM  
ELŐCSARNOKKAL (CAPELLA PAZZI, FIRENZE)

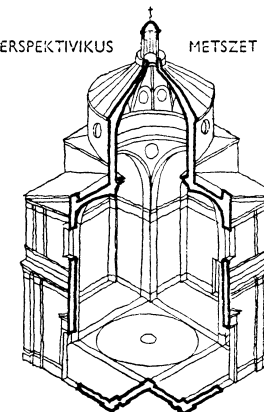

PERSPEKTIVIKUS METSZET

GÖRÖGKERESZT ALAPRAJZÚ  
RENESZÁNSZ TEMPLOM  
(PRÄTO)

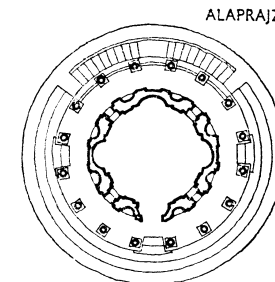

ALAPRAJZ

KÖRALAPRAJZÚ RENESZÁNSZ TEMPLOM  
(TEMPIETTO, RÓMA)

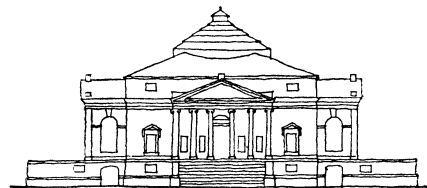

NÉZET

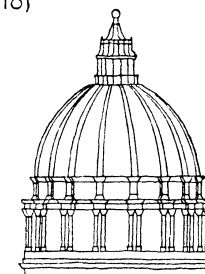

OSZLÓPOKKAL ÉS LIZÉNÁKKAL TAGOLT KUPOLA  
(S. PIETRO, RÓMA)

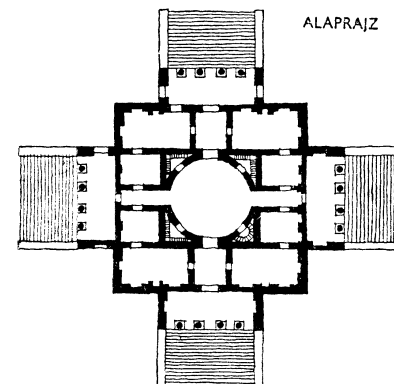
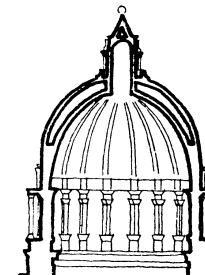

ALAPRAJZ

KÉSŐRENESZÁNSZ VILLA  
(VILLA ROTONDA, VICENZA)

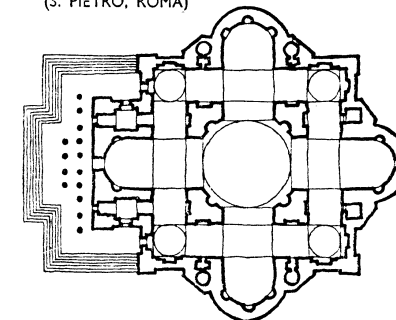

BŐVÍTETT 9 OSZTÁSÚ TÉR  
(S. PIETRO BRAMANTE-FÉLE TERVE, RÓMA)

Péter templomának terve. Utóbbit csak a barokk gondolatnak megfelelően toldották meg hosszahajóval a későbbi időben. A központos alaprajz minden oldala felé kiegyenlítettten ható, teljes harmóniájú épületet ad, vélték. A központos alaprajzzal járó központos felépítés minden irányból egységes megjelenésű. Az egységes tömegű épület monumentális megjelenése — és ez most megint fontos lesz — messzehatóan fejezi ki építtetője hatalmát. A kupolás közép-terhez a görögkereszt irányában dongákkal fedett rövid keresztoszárnyak csatlakoznak (pl. Prato), vagy bonyolultabb térűzés, amilyenre Palladio vicenzai Villa Rotondája a példa. A központos alaprajz kedvelése érthetően eleveníti fel a tervedéseknél a kupolát, mely a dongaboltozattal együtt most csaknem teljesen kiszorítja a keresztboltozatokat. A kupolákat a föléjük helyezett ablakokkal áttört, kis hengeres testű építményekkel, *lámpással* [laterna] világítják meg. Ha a kupolának nincs ugyancsak ablakokkal áttört dobja, esetleg egyszerű sáttortető fedi. Gyakrabban azonban a csegelyeken álló kupolát megemelik, és a közbelső, ún. *dobba* helyezik el a kupolás közép-teret megvilágító ablakokat. A dob külsejét oszlopokkal, belsejét lábazzal és fejezettel ellátott falsávokkal, ún. *pilaszterekkel* díszítik (S. Pietro). A belső felületeken megjelenik a *gipszdíszítmény* [stukkó], a külsőn a *színes márvány burkolat* (Venezia Sta Maria dei Miracoli), a főpárkány fölött a *kőbábos mellvéd*, Velencében a félkör alakú oromzat. Michelangelo és Palladio óriási méretekre nagyítják fel az antik oszloprendet (Róma S. Pietro, Vicenza), mellyel a homlokzatokon két emeletet fognak össze (óriás-rend).

A gótika bordákkal, támpillérekkel felbontott, nagy ablakokkal, karzatokkal feloldott falfelületeivel, magasra törő tereivel szemben most egységes, nyugodt testeket, határozott lezárást, egységes térformálást látunk. A felületek töretlenebbek, kevésbé tagoltak, nyugodtabbak, ezért egységesebb hatásúak. A magasság korábbi hangsúlyozásával szemben inkább a szélesen elterülő térformálás érvényesül. Ennek megfelelően a boltozatokon alkalmazott *kazettás kiképzést* a síkfödémeken rendkívüli gazdaságban alkalmazzák. A függőleges falfelületen azonban a reneszánsz díszítmény akár külsőben, akár belsőben mérték-tartó. A számtalan középkori díszítőelem mindent elborítani igyekvő szövedé-keivel szemben a reneszánszban a díszített részek helye meghatározott. A mesterek bizonyos antik szabályokat követnek, és a díszítetlen felületekkel kiegyen-súlyozni igyekeznek díszítetteket. Harmóniára törekcszenek, és ebben főleg a korareneszánsz idején — igen finom hatásokat érnek el.

A reneszánsz építészeti jellegzetességei az említett kupola és dongaboltozatok, kazettás síkfödémek mellett az antik elemekkel — lizénákkal, pillérekkel, oszlopokkal — tagozott homlokzatok, az erőteljes, *gazdag koronázópárkány*, föltötte a sajátosan reneszánsz ízlésű *kőbábos mellvéd*del. Az antik mintákból szabadon alakítják sokféle változatú kompozit-oszlopfefeiket, elősze-retettel alkalmazzák a nagyobb felületek tagolására a finoman részletezett [profilozott] párkányokat. A függőleges tagozatokkal szemben a vízszintesek lépnek előtérbe, ezek lesznek hangsúlyosak. Ahol csak lehet, bőségesen alkalmazzák az árkádokat.

A reneszánsz ismét feleleveníti a szabályos város gondolatát, de most már — az ágyúk elterjedése idején — az új védelem szükségével karöltve. A védelmi

IDEÁLIS RENESZÁNSZ VÁROSTERVEK ÉS ERŐDÍTÉSEK

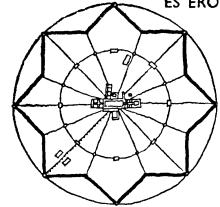

FILARETE TERVE

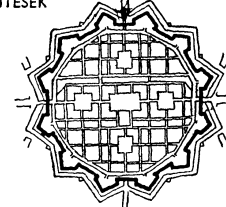

PALMANUOVA

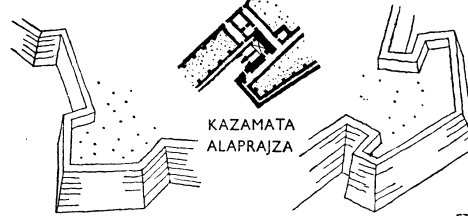

KAZAMATA ALAPRAJZA

Ó-OLASZ BÁSTYA

ÚJ-OLASZ BÁSTYA

FRANCIA VÁRKASTÉLY (CHAMBORD)

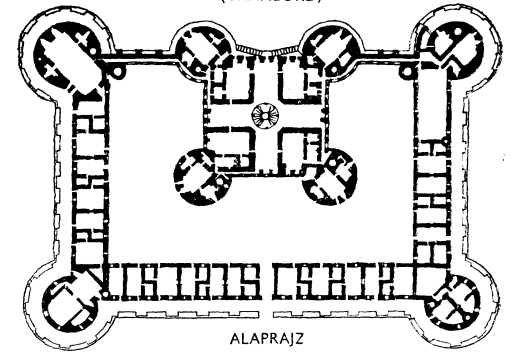

ALAPRAJZ

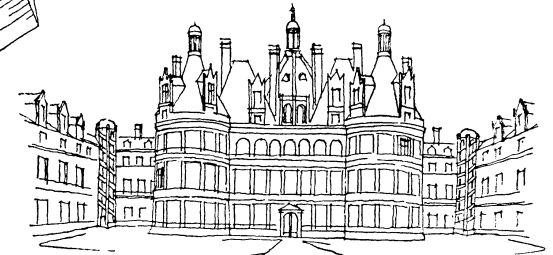

NÉZET

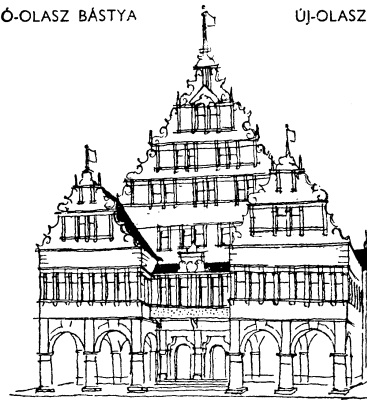

NÉMET RENESZÁNSZ VÁROSHÁZA (PADERBORN)

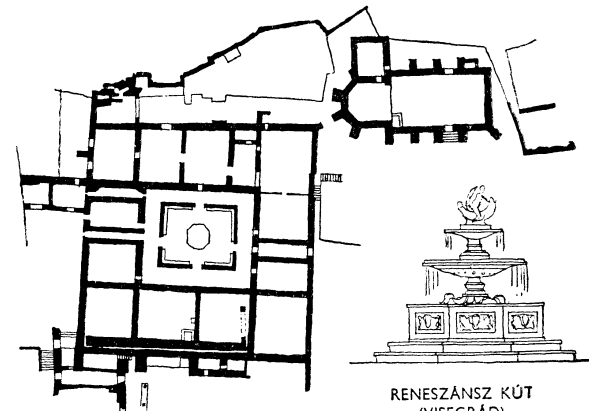

RENESZÁNSZ KÜT (VISEGRÁD)

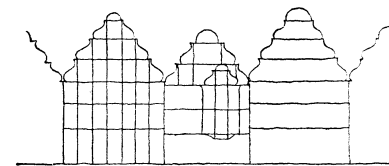

RENESZÁNSZ KIRÁLYI PALOTA (VISEGRÁD)

ÉSZAK-EURÓPAI RENESZÁNSZ LAKÓHÁZAK HOMLOKZATI TÍPUSA

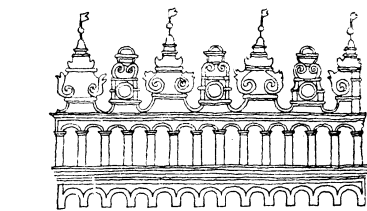

ÉSZAK-MAGYARORSZÁGI RENESZÁNSZ PÁRTÁZAT (THURZÓ-HÁZ, LŐCSE-LEVOCA)

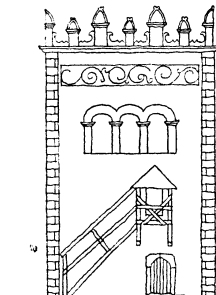

FELVIDÉKI RENESZÁNSZ PÁRTÁZAT (ARANGTORONY)

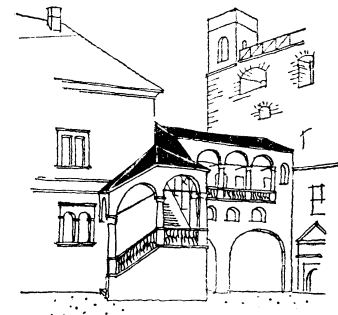

RENESZÁNSZ LOGGIA (SÁROSPATAK)



gyűrű szabályos, és ezen belül a város elrendezése is egységes. Ideális beosztású városterek keletkeznek, a kor teoretikusai először foglalkoznak a várossal mint egységgel, keresik az építészet tudományos alapjait, melynek igyekeznek a formáját meghatározni. A reneszánszban kezdik először a várost az egyes épületeknél magasabb rendű műalkotásnak, egységes építészeti műnek tekinteni (Granasztói). A szépség a reneszánsz felfogásában befejezett egész, amihez sem hozzáadni, sem elvenni belőle nem lehet. Ebből kiindulva készülnek a városterek is, melyek azonban éppen ezért csak ritkán valósulnak meg (Palma Nuova, Neuf Brisach, Zamosc, Érsekújvár), mert ebben a korban hiányoznak a teljes városok egyidejű felépítésének a lehetőségei.

Bramante nyugodt építészetével szemben a Villa Madamának Raffaello által készített eredeti terve a római császár-villákra emlékeztet. Nem véletlen, hogy a „groteszk” modorú belső díszítések tőle származnak. Ugyanis 1515-től kezdve ő a római romok felügyelője, és a grottákban feltárt Nero-féle „aranyház” hathatott rá. Egyik barátjával lefordíttatta magának Vitruvius művét. Valószínű ő a szerzője annak a kéziratnak, mely a pápát kéri az antik művek alaprajzának, homlokzatának felmérésére, és a roskadozó műemlékek helyreállítására. Pevsner ezt a pillanatot művelődéstörténeti fontosságúnak ítélte, ezzel vette kezdetét a régészet tudományos-akadémiai értelmezése. Ez már nem a XV. sz. naív antik-szemlélete. „Egyrészt olyan tudósok eredménye, akik szélesebbkörű régészeti ismeretekkel bírtak, és azt mind nagyobbra értékelték, másrészt olyan művészeké, akik nem bírnak egy Bramante vagy Raffaello tehetségével — saját alkotóképességükben kevésbé bízván, szívesebben kötötték munkájukat az antik példákhoz. Ezzel a művészeti klasszicizmus szellemét képviselték.”

A korábbi századok építészetének dinamikája most elcsendesedik. Nincsenek gótikus tornyok, amelyek felvezetik az ember tekintetét, vagy ókeresztény oszlopsorok, amelyek hosszirányba vonzzák a térbe belépő szemlélőt, sem körbefutó folyosók, hanem nyugodt egyensúlyban áll minden. A szabályos, tömör, mértékes tér a reneszánsz érett ideálja.

Európa északi és nyugati népeinél tulajdonképpen itáliai értelemben nem beszélhetünk reneszánszról. A stílust későn, és inkább külsőleges elemeiben veszik át, reneszánsz formákat alkalmaznak ugyan, de az épület belsejében középkori szerkezetű marad. A legújabb külföldi építészettörténeti irodalomban a sokat vitatott reneszánsz-fogalom egyre szűkebb területre (Itália) korlátozódik. Német, angol, francia területen az először Dvořáktól bevezetett manierizmus fogalma helyettesíti (1520—1590). Ennek az elnevezésnek is, mint a legtöbb stílusfogalomnak, kezdetben negatív értelmezése volt. Csak 1919 után ismerték fel (először a képzőművészetben), hogy 1520 tájtól a század végéig önálló stílusjegyeket mutató sajátos művészet alakul, mely sem későreneszánszként, sem korabarokként nem fogható fel. A kutatók azt találták, hogy míg a reneszánsz a teljes egység, harmónia nyugalmára, a barokk a szenvedélyes festői mozgalmára törekszik, ugyanakkor a manierizmus disszonanciákat keres. Ezek a disszonanciák az építészetben a tartalom és forma ellentéte, a lakóház és emlékmű, a kastély és polgárház ellentétei. A tetőfelépítmények zűrzavarosak (Chambord, Pierrefonds XVI. sz.), a kéménykiképzések meglepetésszerűek.

#### SZABÁLYOS VÁROSALAPRAJZOK

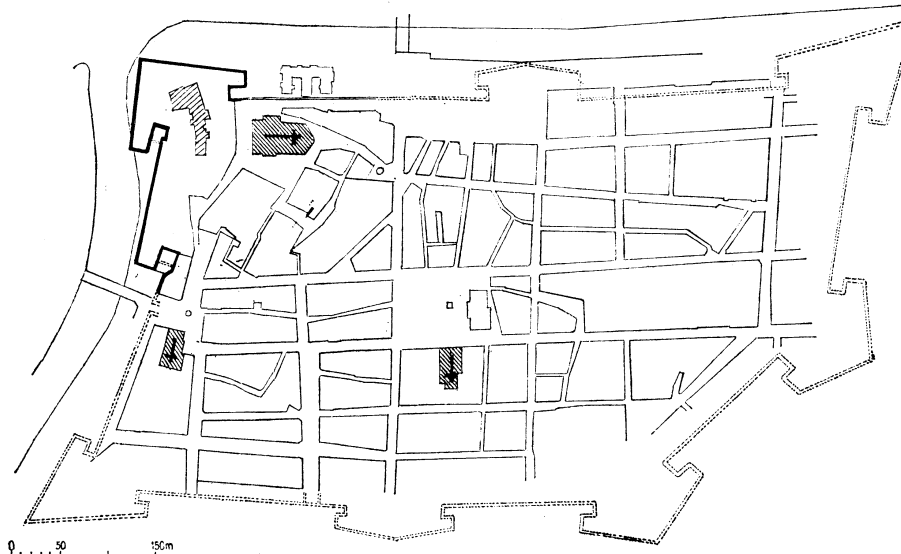

GYŐR BELVÁROSA  
A FERRABOSCO-FÉLE OLASZBÁSTYÁS VÁRRAL  
(XVI. SZ. KÖZEPE)

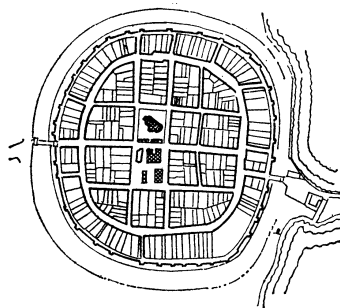

FRIEDEBERG  
ALAPÍTOTT VÁROS ALAPRAJZA  
(NÉMETORSZÁG, 1260 KÖRÜL)

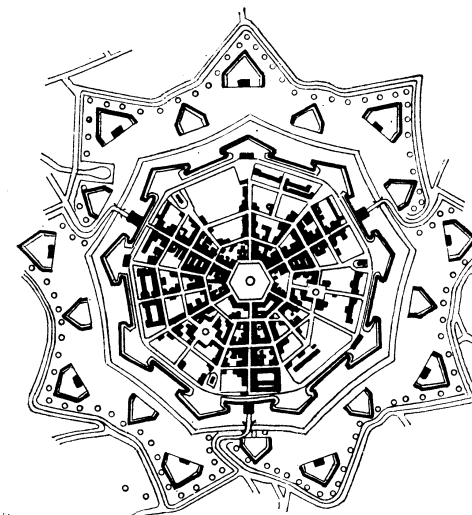

PALMA NUOVA SZABÁLYOS VÁROS ALAPRAJZA  
(ALAPÍTVÁ 1593-BAN, VINCENZO SCAMOZZI TERVE)

Az újjazdag tulajdonos nevének kezdőbetűi szerint elrendezett az „alaprajz”. A kertek hatásában a meglepő elem kerül túlsúlyba: unikornis, griff, oroszlán, szörnyek; természetellenes stilizáltság és fantasztikum keverednek. A reneszánsz manierista építészetének legkiválóbb képviselője Michelangelo, aki lenyűgöző hatású épületeiben a borzongató nagyszerűséget (terribilitá) szólaltatja meg. Míg Itáliában a házak az utcavonallal párhuzamos gerincűek, homlokzatukat vízszintes párkány koronázza, Európa nyugati és északi városi házainak tetőgerince az utca vonalára merőleges, homlokzatuk magas, háromszögű, vagy lépcsős oromzatú, rajtuk különleges csavart csigás díszítés [kartusz] jelenik meg. Az épületek arányai is megtartják középkori jellegüket. Az épület favázás szerkezete és az emeletsorok erkélyszerű előugrása is sokáig megmarad.

A középkori kastélyok zártsága csak lassan oldódik fel. Sajátosan szépek a jellegzetes magas tetűjű, sokkéményes franciaországi reneszánsz kastélyok, főleg a Loire völgyében, melyeket I. Ferenc építtetett (1500—1545), Chambord, Fontainebleau, Blois, Chenonceau. Nemzeti jellegűek kastélyaik és palotáik (Luxembourg), melyekben az U-alakú szárnyaktól körülvevő díszudvar [cour d'honneur] sajátos francia alaprajzi elrendezése alakul ki (Tuileriák, Louvre). A reneszánsz e korai francia változatát I. Ferenc stílusnak nevezik.

E kor németországi alkotásaiból különösképpen a városházák érdemelnek említést (Köln, Bréma, Heilbronn stb.).

Angliában a reneszánsz még később kezdődik, mint Franciaországban és Németországban. Az ún. Elisabethan and Jacobean style (Erzsébet és Jakab stílus, 1560—1635) más értelmű reneszánszot jelent. Az antik újjászületésről itt nem lehetett szó, sem a reneszánsz oly felfogásáról, mely harmóniát, mérték-tartást jelent. A korai reneszánsz megnevezés helyett tehát itt helyesebb az uralkodók után jelölni a korszak építészét. E stílust Palladio vicenzer óriás oszloprendjeit követő két nagy angol építész, Inigo Jones és Christopher Wren művészete honosítja meg. Művészetük a közbenső barokk stíluskorokat mintegy átugorva, a klasszicizmus szigorú törvényeihez igazodik.

A reneszánsz stílus tisztább itáliai közvetítéssel jelenik meg lengyel és cseh területen. Különösen sok nemzeti vonása van e stílusnak Moszkvában, ahol a Mária Mennybemenetele templom (Uszpenszkij székesegyház), a Mihály arkanagyal templom, valamint a Kreml reneszánsz tornyai a legnevezetesebb ilyen alkotások.

Itáliai értelemben vett reneszánszról leginkább Magyarországon beszélhetünk, ahol szintén protoreneszánsz jellegűnek fogható fel a Kolozsvári-testvéreknek prágai Szt. György szobruk alapján megítélhető művészete. Az ezekhez hasonló alkotások a két ország akkori élénk kereskedelmi és szellemi kapcsolatából adódtak.

Mátyás királlyal (1458—1490) e művészet olyan magas igényű mecénást kapott, aki párját ritkította. Olasz művészekkel, tudósokkal vétette körül, művészeti műhelyeket alapított. Az eddig is ismert világhírű könyvillusztrátorműhelye mellett a legújabb ásatásokból egyre ragyogóbb fényben látjuk kőfaragó- és majolika-műhelyeit, melyek a reneszánsz művészetet, és pedig annak különös finom bájú, korai irányzatát (nálunk 1458—1500) sugározták szerte az országban. E királyi műhelyeknek tulajdonítjuk a budai palotaépítkezések mellett

a visegrádi palota bővítését, híres vörösmárvány kútjait, s a budai vár ásatásaiból kikerült kályhacsempéket, padló- és falburkoló lapokat.

Mátyás királyi műhelye tovább működik a Jagello-korban is, a reneszánsz hazai virágzása (1500—1541) idejében, amikor a remek esztergomi Bakócz-kápolna készült, és a gazdag márvány szentségházakat faragták, melyek közül kettő a pesti Belvárosi templomban, egy a pécsi székesegyház Szathmáry-kápolnájában maradt fenn.

A budai műhely hatása fokozatosan gyengül, ugyanakkor új központok alakulnak ki. Az építkezések gótikus jellege a korai időkben egyelőre még sok helyen megmarad. Felvidéki és erdélyi városaink polgársága szívósan ragaszkodik a meggyökeresedett gótikus formákhoz, és mint a budai Mátyás-templom és a visegrádi palota díszudvara is példázza, még Mátyás is sokat épít gótikus ízlésben. A városképben azonban itt is, ott is reneszánsz részletek bukkannak fel. Finom részletekkel díszített kutak, kőkorlátok, lépcsők, párkányok, árkádok készülnek az új stílusban, Süttő vidéki hazai vörösmárványból (Budai vár, Visegrád, Vác, Esztergom stb.), amely meleg, szép színe miatt messze külföldön is keresett, kedvelt díszítőkö lesz (Krakkó, Wawel).

A korareneszánsz nálunk sajnos csak töredékekből ismert. Hazai építészeti művei — részben olasz mesterek kezéből, részben irányításukkal hazaiaktól származó munkák — az Itáliából kiindult stílus legkorábbi európai átvételét tanúsítják. Ebben az időben Aristotele Fieravanti, Benedetto da Maiano, Chimenti Camicia, Maneto Ammanatini és sok más művész dolgozott Budán. E korszak alkotása Lászlai János „Megholtak-kápolnája” Gyulaféhevárott a székesegyházban.

A középkori épületszerkezet nálunk egyszerűbb változatában többnyire nehézkes. Most könnyed, árkádós architektúrában oldódik fel, különösen a kastélyoknál és a városi polgárházaknál, melyeknek egész sora épül a Felvidéken. Ez az árkádós építészet utat talált a magyarok szívéhez. Később is megtaláljuk. A barokk árkádokon át tovább él városainkban (Győr, Sopron, Eger, Keszthely, Veszprém). Innen sugárzik szét, kissé vaskosabb formában falvaink népi építészetébe, és a fejlődés során az egyedülálló szépségű magyar íves tornácok háza-inkat alakítja ki, melyek a Balaton-vidéktől a Hortobágyig országszerte elterjedtek. Ma is hirdetői a reneszánsz eredetű árkádoknak.

A reneszánsz nem szűnik meg azután sem, hogy Budát 1541-ben a törökök elfoglalták, hanem az ország kevésbé háborított széleire szorul. Szép emléke a sárospataki Rákóczi-vár Perényi szárnya és loggiája, a lakótorony reneszánsz faragványai, a XVI. sz. közepéről, a kistapolcsányi (Tapolciansky 1662) Rákóczi és a sopronkeresztúri (Deutschkreutz, 1621—1643) Nádasdy kastélyok — széles méretű, árkádos udvarú épületek —, a nagybiccei (Velká Bytca 1571—1605) várkastély, Körmend, Márkusfalva (Markusovce) négy köralaprajzú saroktoronyos várai és Egervár, Aranyosmedgyes (Medias), Fogaras (Fogaras) olaszbástyás várai, melyek a török elleni védelemre szervezett Haditanács által behívott és mintegy 150, név szerint is ismert olasz hadmérnök és mester tervei szerint épültek, valamint a végvár-rendszer más olaszbástyás művei (Eger, Győr, Komárom, Érsekújvár), XVI. századi új-olasz-rendszerű fülesbástyái is. De már olaszok építették a budai vár 1541 előtt készült megerősítését is.

A Felvidéken különleges védőoromzatos, ún. *pártás* reneszánsz emlékek ismertek (Bethlenfalva—Betanovice) és több polgárház Lőcse (Levoca) és más városokban.

Erdélyben is szép példái e kornak az árkádok kastélyok, amelyen Keresden (Cris) a Bethlen kastély (1559—1598). Bethlenszentmiklóson (Sanmicklaus) a Bethlen Miklós tervei szerint készült másik kastély (1668—1673). Kolozsvárott népes kőszobrász műhelyek működtek. Diószegi Péter, Kőműves Benedek, Seress János látták el faragványokkal egész Erdélyt. A stílus népi változatát virágos erdélyi reneszánsznak nevezik.

#### Példák

**Olaszország** Firenze Sta Maria del Fiore székesegyház (1296—1436, kupoláját Filippo Brunelleschi építette), Ospedale degli Innocenti (1419), S. Lorenzo templom (1421—1430), Pazzi kápolna (1430—1440), Pitti palota (1458—), valamennyi Brunelleschi műve. Medici-Riccardi palota (1444. M. Michelozzi), Rucellai palota (1446—1451. L. B. Alberti). *Mantova* S. Andrea templom (1470—1494. L. B. Alberti). *Venecia* Loredan-Vendramin-Callergi palota (1481—1509. P. Lombardi), Sta Maria dei Miracoli templom (1481—1489. P. Lombardi), Libreria di S. Marco (1532—1554. J. Snasovino), Il Redentore templom (1577—1592. A. Palladio). *Prato* Sta Maria dei Carceri (1485—1491. G. da Sangallo). *Róma* Cancellaria palota (1486—1496. D. Bramante), Tempio (1502. D. Bramante), S. Damaso-udvar (1505—1514) D. Bramante, Massimi palota (B. Peruzzi), Farnese palota (1514—1516. ifj. A. da Sangallo), Campidoglio tér (1547. B. Michelangelo), Il Gesù templom (1568—1575. G. Vignola). *Verona* Pompei palota (1530. M. Sanmicheli). *Firenze* Strozzi palota (1489. B. da Maiano), Pandolfini palota (1517—1520. Raffaello), Bibliotheca Laurenziana (1524. B. Michelangelo), S. Lorenzo templom, Sagrestia Nuova (1520—1534. B. Michelangelo). *Milano* Sta Maria delle Grazie templom (1492—1498. D. Bramante), S. Satiro (D. Bramante). *Viterbo* Villa Caprarola (1547—1559. G. Vignola). *Vicenza* Basilica (1579. A. Palladio), Villa Rotonda (1550. A. Palladio), Loggia del Capitano (1571. A. Palladio), Teatro Olimpico (1584. Palladio). *Genova* Doria-Tursi palota (1564. R. Lurago).

*Aquila, Nápoly, Ferrara, Ostia, Civitavecchia, Róma* Angyalvár — várak.

**RENSZÁNSZ TEREK:** *Róma*, Piazza di Campidoglio, *Venezia*, Piazza di S. Marco. *Prága*, Vencel tér. *Brüsszel*, Grand' Place. *Firenze*, Piazza St. Annunziata.

**Franciaország** Blois kastély (1515—1547). *Chambord* kastély (1523—1535). *Fontainebleau* kastély (1528. Ph. Delorme). *Párizs* Louvre e korból fennmaradt szárnya (1510. P. Lescot és J. Ducerceau), Tuileriák (Delorme).

**Németország** *Hildesheim* Kirchenhauer-ház (1529). *Torgau* Hartenfels vár (1492—1540. K. Krebs). *Heidelberg* vár, Ottheinrichsbau (1556—1559). *Köln* városháza (1569—1573). *München* St. Michael templom (1583—1588). *Brema* városháza (1612). *Paderborn* városháza (1612—1616). *Augsburg* városháza (1615—1620. E. Holl).

**Anglia** *Greenwich* Királyi villa (1635. I. Jones), Whitehall Palace (I. Jones). *London* Szt. Pál székesegyház és sok templom. *Oxford* Sheldon színház. *Hamptoncourt* kastély reneszánsz udvara. *Cambridge* Trinity-college (valamennyi Ch. Wren alkotása).

**Spanyolország** *Madrid* Escorial (1563—1534. J. B. de Toledo és J. Herrera). *Toledo* Alkazar új része (1559. A. Covarrubias). *Sevilla* városháza (1546).

**Szovjetunió** *Moszkva* Uszpenskij székesegyház (A. Fieravanti), Granovitaja palota (1487—1508), Ivan Velikij torony (1505—1600), Krutyickij kolostor kapuja (1694).

**Magyarország** *Buda* királyi vár maradványok. *Pest* Belvárosi templom pastofóriumok. *Pécs* székesegyház. Szathmáry kápolna. *Siklós* vár-részletek. *Pácin* Mágocsy várkastély (1585). *Sárospatak* Rákóczi-vár reneszánsz részletei, Perényi-lakószárny. Szerencs Rákóczi-vár. *Tállya* Rákóczi kúria (XVI. sz. vége). *Győr* püspökvár bástyája. *Sopron* Storno-ház. *Eger* vár, Baldigara bástyák. *Sírok* várrrom. *Esztergom* Bakócz kápolna. *Egyházaskerge*, *Kishartyán*, *Tereske*, *Andocs*, *Balatonszemes*, *Zalaszenté*, *Baktalórántháza*, *Nagyvarsány*, *Nyírbátor*, *Sorokpolány* templomok, *Vác* székesegyház, *Ráckeve* gör. kat. templom reneszánsz részletei. *Kisvárd* várrrom. *Simontornya* várrrom. *Sárvár* várkapu és várrészletek. *Pápa* Corvin u. 9. lakóház. *Süme*g várbástya. *Egervár* vár.



*Klasszicista építészet példája  
Palota tér, Leningrád*



Nem a reneszánsz ellenhatásaként, nem is teljesen új formanyelv igénye alapján keletkezett a barokk stílus. Inkább szerves továbbfejlesztése volt a régi építészeti elgondolásoknak, s annak a formálásmódnak, melynek csíráit már a virágzó reneszánsz nagy mesterei — Michelangelo, Vignola, Palladio — műveiben is megtalálhatjuk.

Az 1600 táján beköszöntő barokknak is, éppúgy, mint stíluselődjének Itália a szülőhazája. De a reneszánszot a legerősebb szálak Firenzéhez, a barokkot viszont Rómához fűzik, itt vannak a legmonumentálisabb emlékei. A barokk stílus virágzása Itáliában 1750-ig, nálunk 1780-ig tart. Rómában székel az ellenreformációban megerősödött egyház, melynek a barokk a hivatalosan elismert művészeti iránya. Az ellenreformációt vezető jezsuita rendnek itt a székháza és főtemploma, a centrális-kupolás reneszánsz térhez toldott hosszúhajós II. Gesú templom, melyben Vignola katolikus templomok hosszú időn át uralkodó típusát alkotta meg. A fent elmondottakból következik, hogy a barokk legerőteljesebben és legegényibb módon a katolikus többségű országokban terjedt el, Észak-Itáliában, Portugáliában. A Habsburgok uralma alatt Ausztriában, Magyarországon, a cseh, lengyel területeken, és különösen gazdag változatokban Spanyolországban, valamint a dél-amerikai államokban. Franciaországban a barokknak szigorúbb változatai születtek, és a belső kiképzésének sokféle irányzata alakul ki, melyeket az uralkodókról neveznek el XIV., XV., XVI. Lajos stílusnak. Angliában viszont alig találjuk nyomát a barokknak. Közvetlen itáliai és francia hatásokkal kezdődik Oroszországban, ahol több helyi változata keletkezik (Rastrelli-féle barokk, az érdekes ukrán-barokk stb.).

A barokk stíluselnevezés a latin nyelvekből származik, ahol jelentése olyasféle: mint: szabályellenes, különleges, jó ízlésbe ütköző. Először 1750 után kezdik használni e kifejezést arra az építészetre, mely nem felel meg a barokk korszakot követő klasszicista törekvéseknek, amelyekről majd a következő stílusfejezet tárgyalásánál szólnunk. A stílusmegnevezés azonban csakhamar elveszti gúnyos értelmű mellékizét, és mint a XVII—XVIII. század többi művészetét, sőt az egész kort — társadalmat — átfogó elnevezést használják a barokkot. Hozzánk is ilyen értelemben kerül. De mivel az osztrák császári ház elnyomó

politikájának idejére esik, nálunk e stílust érthetően nem jó szemmel nézték, és az osztrák barokknak számos művészi alkotása idegen marad, udvari mellék-zét máig sem veszette el egészen.

Bármennyire felismerhetők a barokk eltérő nemzeti stílusváltozatai, valamennyiben közös bizonyos határozott reprezentáció keresése: pompa, pátoasz, harsogó teltség, a méretek fokozása, óriási külső teraszok, parkok szabadlépcsők, kutak, szoborcsoportok színpadi hatásra törő elrendezései. Az épületek belsejében is pompázatos, óriáslégterű lépcsőházakat, erőteljesen bevilágított, gazdagon tagolt felületű tereket találunk. Kedvelték a terek kapcsolását, sorolását, felfűzését egy hosszanti tengelyre, oly módon, hogy a teremsor szárnyas ajtait közös tengelyben helyezték el, és így azokon át lehetett tekinteni. Nagy ünnepeken a terem sor ajtószárnyait kitárták, a sok üvegcsillárban égő gyertyák, a tükrök felfokozták egy-egy terem térhatását is, a terem sor pedig megsokszorozta a nézőben keltett térélményt. E színpadias hatás keresés látható a belépéstől kezdve, a kapu gazdag építészeti hangsúlyozásától a lépcső pompás alakításán át a díszterem kiképzéséig, melynek térhatását a barokk terem sor térélményével növelték. A művészetek együttese még fennáll, de már nem az építészet a rendező erő, hanem a díszítőelem, legyen az kőből vagy stukkóból, aranyból vagy bádogból. A látszateltető hatás keresés lesz legjellemzőbb.

Az építészet jegyei a barokkban is, akárcsak a reneszánszban, antik elemekből alakulnak ki. A reneszánszban finom mérlegelésekkel töreksenek a harmóniára, de itt, a barokkban az erő kifejezése a fő cél. Hogy ezt elérjék, a formák hullámanak, kihajolnak, egymásba tolnak, egymáson áthatolnak. A mozgás szétfeszíti a kereteket, és gyakran átlépi egyik művészet a másik határait, az építészet átcsap a szobrászat területére, a festészet az építészetére stb. Az épületek tagolásában gazdag árnyékhatásokra töreksenek, mintegy szoborként mintázzák őket. Az építészet antik kelléktárát felhasználja csak, de szabadon, merész összeállításban, a színházi hatások változatosságában, aszimmetriákkal, ha kell rendetlenséget is merészel, az építészet, szobrászat, festészet, kertészet a pompás vízi játékok soha nem alkalmazott együttesével.

A templomokkal egyenrangú művészi feladatokat jelentenek a gazdag királyi és főúri kastélyok és városi paloták, melyeknek építtetője gyakran a városi polgárság. A kastélyok mellett kisebb igényűek és barátságosabbak a villák, valamint a nagy kertes polgári lakóházak. Megjelennek a városi bérházak, a színház, iskola, egyetem, könyvtár új típusai, tovább élnek a gótikában és reneszánszban is ismert épülettípusok: városházák, céhházak, áruraktárak, tőzsdék és kórházak.

A kastélyok mellett a gazdasági épületek: istállók, magtárak is gyakran igényes építészeti köntöst öltenek. A reneszánszban gyér kolostorépítkezés most óriási méreteket ölt.

A számos építkezés, a szerteágazó feladatok összefogására városrendezési tervek készülnek, melyeknek egyik célja egy-egy épület, kastély, templom megjelenésének hatását fokozni — ez a barokkban mindig ott lappangó reprezentációs gondolat. Ugyanezt látjuk a hatalmas barokk parkelrendezésekben is.

Az üvegyártás fejlődése is hozzájárul az ablakfelületek megnagyobbdásához. A nagyobb méretű — egyelőre csak szimpla — üveglakok használá-

## BAROKK TEREK



EGER

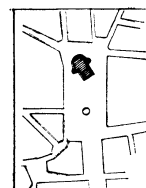

PÉCS

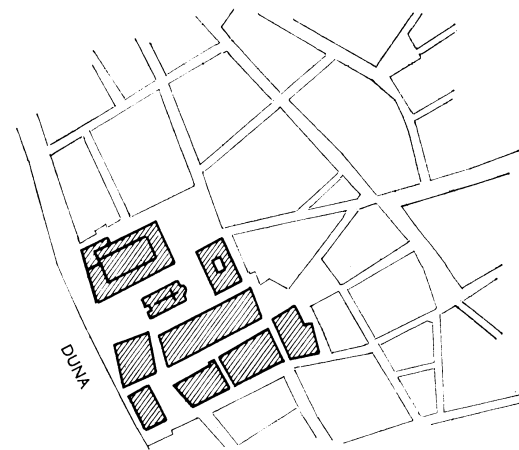

PEST BAROKK KORI BELVÁROSA

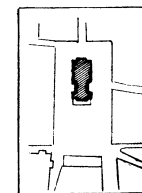

VÁC

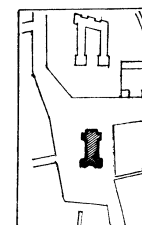

PÁPA

PÁRIZS

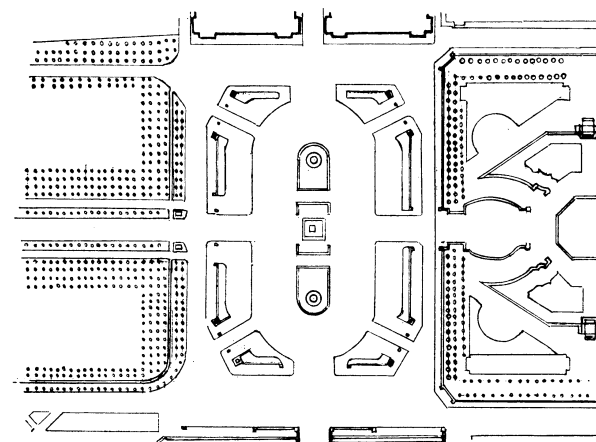

A PLACE DE LA CONCORDE JELENLEGI ALAPRAJZA

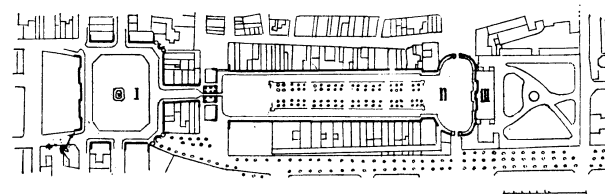

NANCY, KÖZPONTI TÉRCSOPORT

- I. PLACE STANISLAS
- II. PLACE DE LA CARRIÈRE
- III. PALAIS GOUVERNEMENT

tát látjuk elterjedni és általában fontos szerepet kapnak az asztalos- és lakatosmunkák — az ajtók, kapuk, rácsok, kilincsek stb., melyek számtalan változatot mutatnak. A reprezentálás igényével függ össze a belső tereknek vagy legalább a lépcsőháznak, díszteremnek, ebédlőnek gazdag díszítése, gipsz-stukkóval, műmárványozással, falfestményekkel, mely utóbbiak gyakran domborműveket, szobrokat és építészeti kiképzéseket utánoznak.

A reneszánszból ismert csiga [voluta]-dísz, a *kagylót*, *rácsmintát* [treillage] sűrűn használják. Az ívesen kihajló erkély gyakori motívum, úgyszintén az erkélylemezt alátámasztó, terhét hordó férfialakok: az *atlaszok*, vagy fejben végződő négyszögű pillértestek, melyek lefelé elkeskenyednek, az ún. *hermák*. Kedvelt az íves és tagozott csigás oromzat, az oszlop, a páros oszlop, az óriás oszloprend, a csavart oszlop és a kőbábos és fonatos korlát sok fajtája. Különös barokk ívforma a *kosárív*, és ennek emelkedő, lépcső-alátámasztó ívformája, a *hatytyúnyak* alakú ív. A szerkezetek közül megmarad a magas dobbal kiemelt, világos kupola, lámpással. A hosszajós tereket a barokk stílus kezdetén, a XVII. században nagy, egységes hatású dongaboltozatokkal fedték. A hosszanti teret átívelő dongaboltozatot nem osztotta meg semmiféle építészeti tagozat. Ezért kiválóan alkalmas volt óriási, összefüggő festmény kompozícióra, ami nélkülözhetetlen velejárója is volt. A töretlen nagy felület nemcsak óriási falfestésével hatott, hanem monumentalitásával is, ami a dongaboltozat egyszerű, a hosszanti tér sodrását fokozó, világosan áttekinthető szerkezetén alapul.

Legtöbbször azonban a két oldalfal ablakai elérik a dongaboltozat vállvonalait, sőt magasabbra nyúlnak fel. Ilyenkor az ablak fölött kis harántdongákat boltoznak, melyek a nagy dongaboltozatokba fiókként belenyúlnak. E boltozatfiókokkal tagolt donga a *fiókos donga* (XVII. sz.).

A XVIII. században a dongaboltozatot új szerkezet váltja fel, a laposívű kupola, illetve kupolasüveg, melyet osztrák neve után [Böhmische Kappe] *cseh-süveg-boltozatnak* nevez a hazai szakirodalom. A laposívű kupolával úgy fedték le a hosszirányú teret, hogy azt hevederívekkel több szakaszra osztották fel, és a mezőket osztó és egyben határoló hevederek közé feszítették a kupolákat, illetve kupolasüvegeket. Ezek mellett a boltozatok számos fajtáját, a tükör-, teknő-, kolostor- és fiókos kolostor-boltozatokat is előszeretettel alkalmazták.

Az itáliai barokkban a reneszánszhoz hasonlóan csak kivételesen találunk tornyot. A délnémet, osztrák és magyar területeken elterjedt barokk építészetre viszont nagyon is jellemző a torony. Érdekes volna a torony elterjedésének útját nyomon követni, és származási helyét felkutatni.

A barokk építészet az itáliai érett reneszánsz erőteljes homlokzatképzéseinek továbbfejlesztésével keletkezik. A jezsuita főtemplomnak az Il Gesù-nak főhomlokzatát Vignola tanítványa, Giacomo della Porta tervezte át és építte meg, s ezzel mintát alkot számos barokk templom számára. Frascatiban az Al-dobrandini villát építi, Rómában az Università della Sapienza (Egyetem) árkádos udvarát, dolgozik a S. Pietrón, és szép kutakat tervez. Domenico Fontana és Carlo Maderno, a S. Pietro hosszházát építik ki. A korai olasz irányzatra jellegzetesek a hatalmas méretek, a kompozíció és téralakítás egységessége, és bár a díszítmények, főképpen az oszlopok halmozása is gyakori, az épület egészében még nem válik játékosá, megjelenése szigorú.

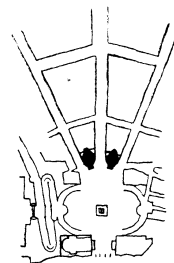
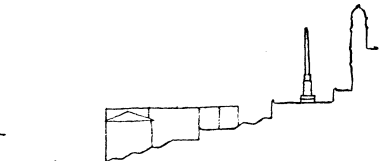
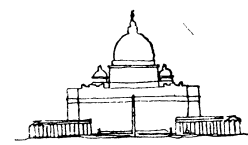

BAROKK VÁROSSZERKEZET RÉSZLETE  
(RÓMA, PIAZZA DEL POPOLO)

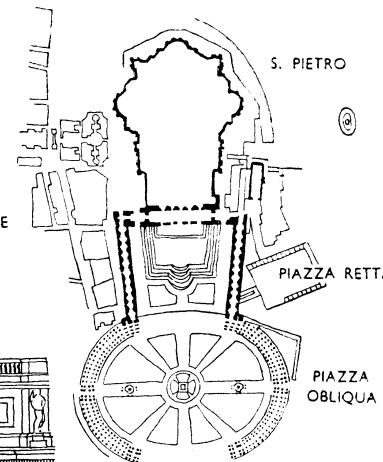

BAROKK TÉR  
(RÓMA, PIAZZA DI S. PIETRO)

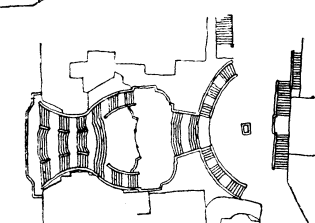

BAROKK KÜLSŐ LÉPCSŐ  
(RÓMA, PIAZZA DI SPAGNA)

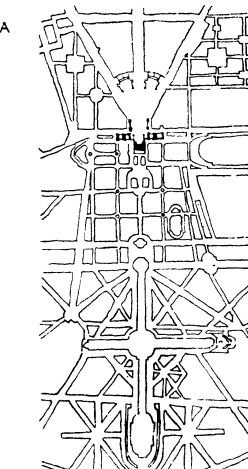

BAROKK KERT ÉS KASTÉLY  
(VERSAILLES)



BAROKK KÚT  
(RÓMA, FONTANA DI TREVI)

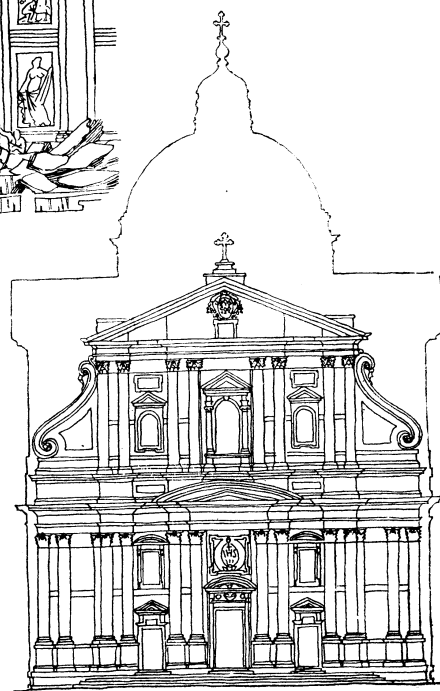

OLASZ TEMPLOM FOHOMLOKZATA  
(RÓMA, IL GESÙ)

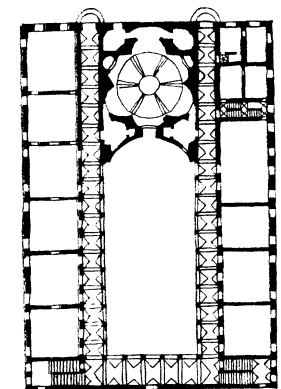

KÖZPONTOS ALAPRAJZÚ BAROKK  
TEMPLOM: AZ EGYETEM UDVARÁN  
(RÓMA, SAN IVO UNIVERSITARIA)

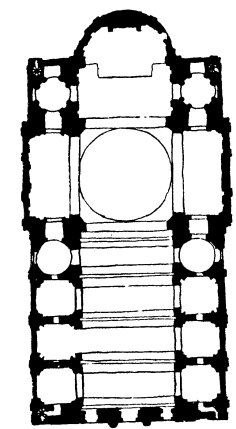

OLASZ HOSSZHAJÓS TEMPLOM  
ALAPRAJZA  
(RÓMA, IL GESÙ)

Az olasz-barokk virágzása idején — a XVII. század második és harmadik harmadában — két nagy olasz építész képviseli az építészet két fő irányát. Egyikőjük Gian Lorenzo Bernini, építészeti műveiben szigorúbb irányt szab: a S. Pietro terét övező négyszeres oszlopsorból alkotott, fél ellipszis alaprajzú, világhírű „Kolonnád”-jai klasszikus nyugalmúak, és hasonló, bár zsúfoltabb oszlopdíszú a quirináli S. Andrea templomának homlokzata is. Híres kútjai és a S. Pietro-beli csavart-oszlopos, 30 m magas bronz oltársátra már mozgalmassabb tömegtagolásúak, színpadiasabb hatásúak, szeszélyesebb alkotások. A másik, szélsőségebb irányzat jellegzetes képviselője Francesco Borromini, aki a S. Carlo alle Quattro Fontane és a S. Ivo templomoknál a vonalgazdaságot a lázas vibrációig, szinte víziózerűségig feszíti. A kor többi nagy olasz mestereit itt nincs helyünk ismertetni, csak mint nagy neveket említjük a Rainaldi-, Cortona-, Bibiena-család tagjait, Andrea Pozzót, a kiváló perspektívák festőjét és Guarinit, kiknek számtalan műve maradt fenn mind a mai napig.

A XVIII. sz. közepéig tartó későbarokk irányzat ismét a szigorúbb renndhez tér vissza. Filippo Juvara és Alessandre Galilei építészek mintegy előkészítik a barokkra következő klasszicizmust.

A szabályos város gondolata a barokkban is tovább él. A megerősödött központi hatalmak mindenütt nagyméretű alkotásokra törekszenek. A barokk kor a reneszánsz elméleteit veszi át, de a meglévő városaira figyelemmel igyekszik azokat alkalmazni (Párizs, Metz, Strassbourg). A barokk nagyarányú városrendezéseit szükségessé tették a városok megnövekedésével járó nehézségek. A közlekedés, egészségügy, építési szabályzatokat magukba foglaló rendezési tervek akkor keletkeztek, és felvetik azokat a problémákat, amelyek a későbbi, kapitalista városfejlődés spekulációs törekvéseiben elsikkadtak. A barokk korban a várostól nemcsak azt követelték meg, hogy az egészséges, kényelmes és biztonságos, hanem ezeken felül szép is legyen, ahol a szépség alapja a *rend*.

E korban azonban már nem Itáliában van a barokk építészet vezető központja. A XVII. sz. közepétől Franciaország veszi át a művészet irányítását, és a királyi udvar féktelen pazarló pompakifejtésével, igényei hihetetlen felfokozásával új stílust, sőt a királyok uralkodásához kötött stílusváltozásokat teremt meg. Mégis megállapítható a francia-barokk mindegyik fázisáról, hogy a változatok főként a belsőkre korlátozódnak. A külső mértéktartó, nyugodt megjelenésű marad.

A francia-barokk korai irányzatában (XIII. Lajos 1615—1643) továbbfejlődik a kastély oldalszárnyaival közrefogott U-alakú *díszudvar*, a *kettős terem*, melynek mindkét — egymás melletti — szobasorán áttekinthetünk [enfiladé]. Mesterei Jacques Lemercier, Louis Leveau, Francois Mansart, Jules H. Mansart. Legfőbb műveik a párizsi Louvre és a versailles-i palota. Nagyon szép, egységes templomok és vidéki kastályok is épülnek, André Le Nôtre nagyszerű parkokat tervez, Charles Lebrun pedig pompás belsőket, galériákat (Galerie d'Appollon, 1662).

A franciaországi virágzó barokk (XIV. Lajos, 1643—1715), a „napkirály” gazdag építészeti korszaka. Claude Perrault a Louvre keleti homlokzatának kialakítására meghívott Bernini elől nyeri el a megbízást (1665), vele indul meg a *francia klasszicizáló irányzat*. Ennek az irányzatnak nagymestere Jules

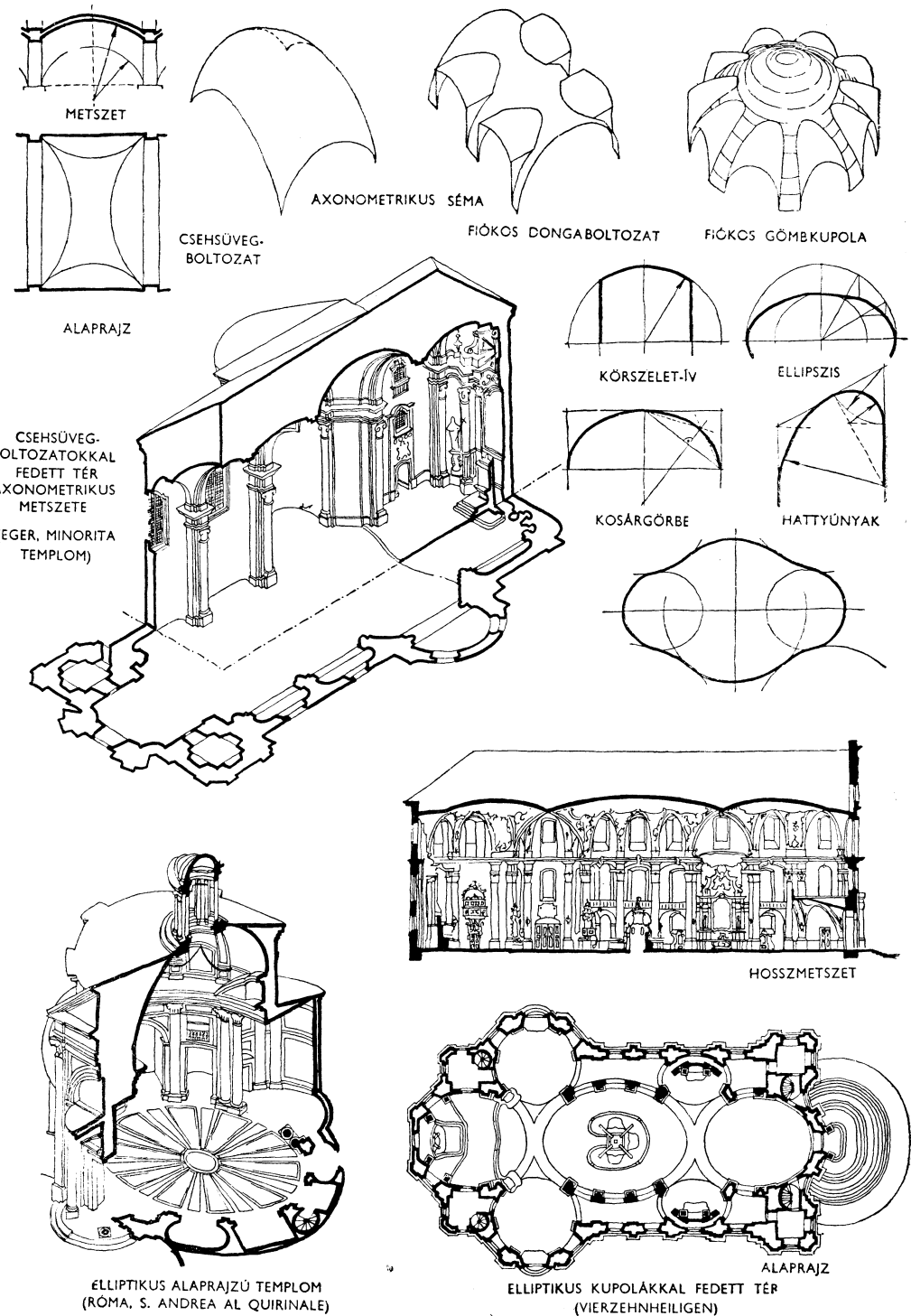



Hardoin Mansart, aki a versailles-i palota építésének vezetése mellett megtervezi a Grand Trianon épületét, a párizsi Champs Elysées-t a Tuileriák tengerében és a Vendome teret. Ő építi az Invalidusok templomát.

A spanyol birodalomban leghíresebb a toledói székesegyház gótikus épület-tömegébe beépített „Trasparente”, Narciso Thométól (1732), melynek pompás megvilágítású, mozgalmas tömege nemcsak szobrászati, de építészeti elgondolásában is páratlan. Egyre inkább elborít mindent a mértékeket eldobó, minden felületet agyon zsúfoló díszítés, melyet José de Churriguerra (1650—1725) után *Churrigueresk-stílusnak* neveztek. Az anyaországban azonban uralkodó a *plate-resque-stílus* marad, a gótikus, arab, és korareneszánsz formák összekevert és zsúfolt díszítése, ahol hasonlóan a dán, holland, skandináv, angol és német protestáns fejlődéshez — az irányzat egyre jobban távolodik az itáliai hagyományoktól.

A francia-barokk stílus XIV. Lajos utáni, késői irányzatát nevezzük *rokokó-nak* (vagy a régensről *Régenca-nak*, 1715—1725, illetve XV. Lajos stílusnak 1725—1750). A mértéktartó, inkább egyszerű, nyugodt ritmusú architektúrával tagolt külső mellett (Oppenort, A. Meissonnier, G. Boffrand építészek) a rokokó a belső változatos alakítására helyezi a súlyt, melyben különösen kedvelt a névadó *kagylódísz* [rocaille]. A barokk kezdeti erőteljes formaalakításával szemben a rokokó nem mutat erőt, hanem csak játékos dísz, mellel a belső felületeket elborították, és csak ritkán jelenik meg a külsőn. Ilyen zsúfolt, mindent elborító, de erőtlén stílust több nagy stíluskorszak kimerülése idején találunk (pl. római). Ezekről, mint az illető stílus rokokó jelenségéről beszélhetünk. A rokokó kezdetén még van bizonyos építészeti fegyelem a díszítésben, de csakhamar mindent elborítanak a rácsos osztások, kagylódíszek, virágfüzerek fehér-aranyozott stukkói, és a falfelületek keretezett mezői [panneau] a dús díszítés közepette egész kis méretekre zsugorodnak, miközben a falmezők is szeszélyes, aszimmetrikus formát öltenek, a díszítő motívumok között pedig alakokat, virágcsokokat, hangszereket, palettákat, ecseteket ábrázolnak.

Németország déli területén kezdetben erős olasz jegyeket viselő barokkot látunk, mely az ausztriaiával együtt nemsokára önálló fejlődésnek indul és élesen elkülönül az egyszerűbb közép-németországi és északi puritán *protestáns-barokktól*. A *délnémet-barokk* az európai barokk építészetnek rendkívül festői irányzata. Berniniék és e terület között áll közvetítőként Guarino Guarini, nagyhatású egyéniségével, könyvével: *Architettura civile* (1731). A hozzá közel álló *osztrák-barokknak* vagy *bécsi-barokknak* is nevezett stílus az olasz-barokk óriási méreteit, a franciás finomságú részletképzést az osztrák kedély derűjével szerencsésen egyesíti. Az itáliai komoly-méltóságos magatartás helyébe itt a vidám-világos, a súlyos-pompás helyébe a tetszetős-bájos lép. A késői osztrák-barokk két nagy építész a bécsi Borromei Károly templom és a schönbrunni királyi kastély alkotója: Fischer von Erlach, valamint az itáliai bájú Péter templom, a Belvedere palota és más szép bécsi épületek építészte: Lukas von Hildebrand, akit a szellemes lépcsőházak pazar építészetiében csak a würzburgi palota alkotója, Balthasar Neumann múlt felül. Utóbbinak másik nagyhatású műve a Vierzenheiligen templom belső térkialakítása, a barokk építészet egyik legkimagaslóbb műve. Hogy ez az építészet mily tudatosan törekedett az építészeti

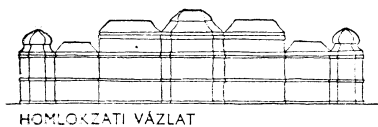

HOMLOKZATI VÁZLAT

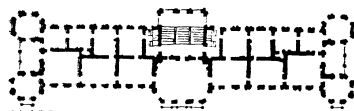

ALÁPRAJZ  
OSZTRÁK BAROKK KASTÉLY  
(WIEN, BELVEDERE)

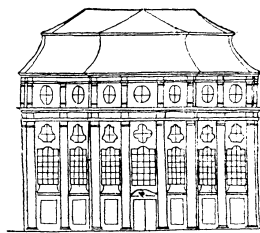

OSZTRÁK BAROKK HOMLOKZATI  
RÉSZLET  
(ST. FLORIAN, LINZ)

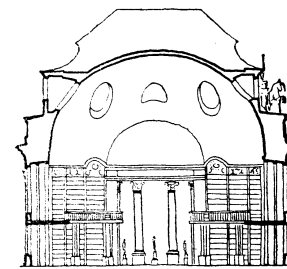

BAROKK KÖNYVTÁR METSZETE  
(HOFBIBLIOTHEK, WIEN)



ROKOKÓ MELLVÉD PUTTÓVAL  
(SCHLOSS MIRABELL, SALZBURG)

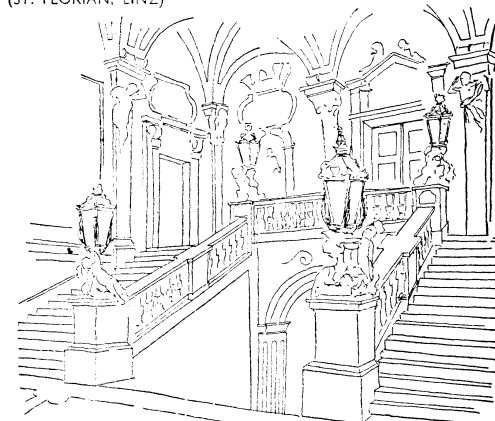

OSZTRÁK BAROKK LÉPCSŐHÁZ  
(BELVEDERE, WIEN)

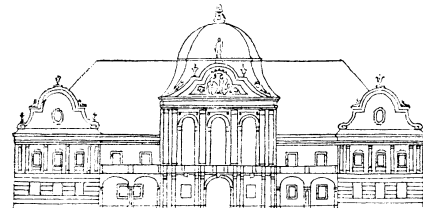

NAGYTÉTENY

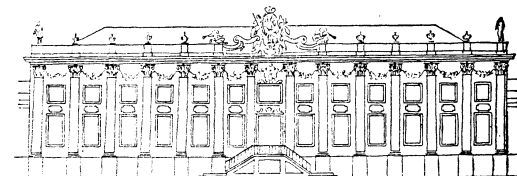

OROSZ BAROKK KASTÉLY HOMLOKZATA  
(NYÁRI PALOTA, LENINGRÁD)

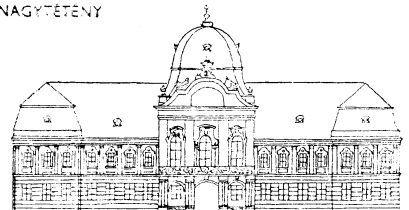

GÓDOLLO

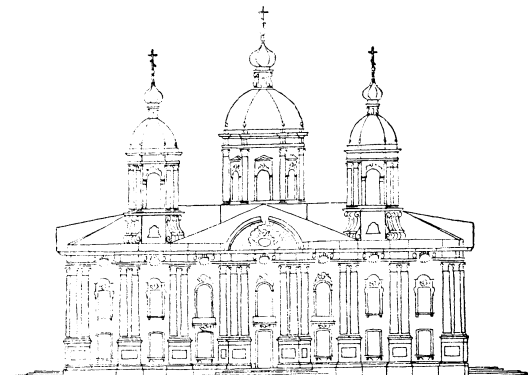

OROSZ BAROKK TEMPLOM HOMLOKZATA  
(NYIKOLA HADITENGERESZETI SZÉKESEGYHÁZ, LENINGRÁD)

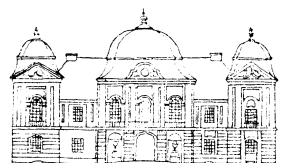

GÁCS (HALIČ)  
MAGYAR BAROKK KASTÉLYHOMLOKZATOK

együttesek művészi összhatására, mennyire fontosnak tartotta az egy-egy teret övező épületek kiképzését, egy-egy utca helyes és hangsúlyos lezárását, arra a szép barokk városképek sora példa nemcsak külföldön, hanem nálunk is (Veszprém, Sopron, Kőszeg, Szentendre, Eger, Győr, Vác stb.).

A barokknak szép példáit találhatjuk Lengyelországban, Krakkóban és Csehországban, különösen Prágában, melynek óvárosrészei a bécsi-barokk palotáknál is gazdagabbak és a város szebb fekvése következtében hatásosabban is érvényesülnek.

A barokk stílus a kastélykertek nagyarányú kiképzésén kívül gondosan ügyelt az épületek tájbahelyezésének finom mérlegelésére is. Erről tanúskodik a kastélyok, templomok tájbahelyezése, közülük itt csak a Duna partján, búbajos fekvő melki kolostort, Szentendre festői templomait és településeit valamint a premontreiek jászói prépostságát, a zirci, tihanyi, pannonhalmi apát-ságokat említjük.

A délnémet, osztrák, lengyel, cseh területek barokk építészetében nagy szerepet visznek az itt tevékenykedő olasz családok. A Solari, Barelli, Zuccali, Luragho, Carlone, Pozzo, Fontana, Martinelli nevekkel sok helyütt találkozunk.

A Szovjetunió területén is nagyszámú barokk emlék maradt meg. Legtöbbjüket tekintélyes kastély, illetve palota. Az első mesterek olaszok, franciák, csakhamar kialakul azonban egy helyi változat a korai helyi építészeti iskola nyomán. A Peterhof palota, Eremitage, Marly, Monplaisir kastélyok (Le Blond 1717), Szmolnij kolostor, Anicskov palota, Sztroganov palota, Téli palota, Carszkoje Szelo palota, mind a 15 éves korától itt élő Rastrelli műve. A Névára néző, hatalmas, 170 m hosszú Téli palota típusa marad az orosz-barokknak. Jellemző a két emeletű átfogó oszloprend és a szobrok, melyeket az építész természetes fehér színükben hagyott meg, míg a többi épületrészt vízzöld színűre festette. Hallatlan építési kedv jellemzi ezt a kort, különösen az 1700–1760 közötti időt, amit Nagy Katalin cárnő Grimm báróhoz írt levelében „Batisso-manie” (építőmánia)-nak nevez.

Angliában a barokk építészet alig észrevehető. E korszak két nagy angol építész, Inigo Jones és Christopher Wren, az építészet szigorúbb változataiban építenek. Építészetiük Palladio hatására egyenesen átveszi Olaszországból a klasszicizmust, melyről később szó lesz.

1660 után a francia kastélyal együtt [chateau] az angol udvarház [country-house] lép előtérbe. Sir John Vanbrough és Nicholas Hawksmoor legjelentősebb képviselői, de még e legbarokkabb angoloknál sem találjuk a fal oly plasztikus átfarmálását, mint az itáliai vagy délnémet barokkban.

Magyarországon a török uralom 150 évre megakasztotta a stílusfejlődés szabályos folyamatát. A reneszánsz stílust felváltó barokk építészeti éltető eleme, és táplálója Európa-szerte a királyi udvar, időszerű formája akkoriban nálunk nem fejlődhetett ki, sőt még a Mátyás király idejében meginduló gyenge polgári fejlődés is elakadt. A bizonytalan, háborús állapotok miatt hazánkban a nagyszabású barokk kastélyok, templomok építése közel másfélszáz évvel később indul meg, mint külföldön. Az ország a török hódoltság megszűnte után sem nyeri vissza szabadságát, az osztrák ház abszolutisztikus hatalmának kiszolgáltatottja.



GOLYVÁZOTT PÁRKÁNY ÉS TIMPANON

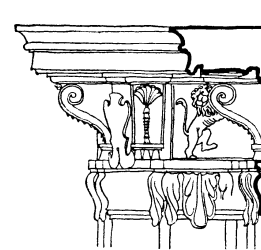

OLASZ BAROKK FŐPÁRKÁNY

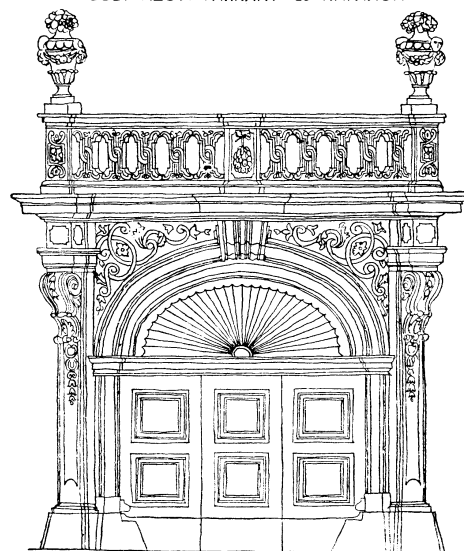

NÉMET BAROKK FŐPÁRKÁNY (PRANDTAUER)

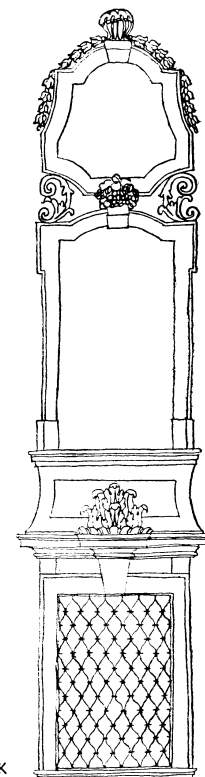

BAROKK ABLAKTENGELY



BAROKK KOSÁRÍVES KAPU (ESZTERGOM, BOTTYÁN UTCA 3)

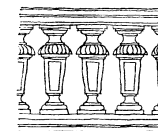

KÖBÁBOS ÁTTÖRT



SZALAGFONATOS MELLVÉDEK



KOVÁCSOLTVAS ROKOKÓ KAPURÁCS (WÜRZBÜRG)

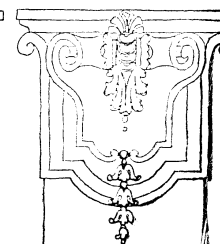
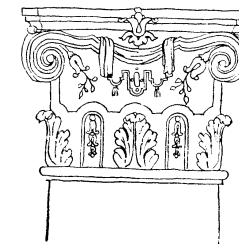

BAROKK LIZÉNAFEJEZETEK

Építészetünkben az északolasz- és francia-barokk stílus Ausztria közvetítésével, osztrák változatban terjed el. A templomok építői olaszok. De nálunk hiába keresnők azokat a hullámzó falsíkokat, amelyek Borromini római S. Carlo templomát oly különösen varázslatosá teszik. Nem találjuk a terek egymásba szövődésének meszeszerű bonyodalmát, amelyek Neumann vierzenheiligeni templomának belsejét oly nyugtalanul mozgatóják, és szüntelen áramlás érzetét keltik a nézőben. Talán itt is, a magyar barokk egyszerűbb voltában is, az a nyugalom figyelhető meg, amit építészetünk nemzeti sajátosságának nevezhetünk. Példája ennek az osztrák származású Matthias Gerl bécsi magas és keskeny városi palotája, amivel szembeállítható az ugyancsak tőle származó egri megyeháza (Barkóczy pal.) szélesen terpeszkedő városi épülete. Az építkezés a császári udvarhoz közelálló főurak kastélyaiban csúcsosodik ki. A barokk épületek sorát az leggazdagabb család, az Esterházyak kastélya nyitja meg Kismartonban (Eisenstadt, 1663—1672). Leginkább a hadiövezeten kívül fekvő városok fejlődnek (Pozsony, Nagyszombat, Sopron). A XVII. század végén a Habsburg-ház ideológiáját alátámasztó, most betelepülő számos egyházi renddel (jezsuiták, karmeliták, szerviták, minoriták, trinitáriusok, klarisszák stb.) és templomaikkal létrejönnek a magyar városok máig fennmaradt barokk városképi együttesei. A győri Köztársaság tér a karmelita templommal (1721—1725) a győri Széchenyi tér az Ignác templommal, Székesfehérvárott a városháza (1680), a ciszterciták temploma (1745—1751), Egerben a Dobó tér a minorita templommal és kolostorral, Budán a Battyhány tér, a Szt. Anna és Szt. Ferenc templomokkal és kolostorral, ilyen együttesek példái.

A párizsi Hotel des Invalides és a prágai Invalidusok palotájának mintájára épül Martinelli tervei szerint a pesti Invalidusok 100 öles (190 m) homlokzatú háza (városi tanács v. b. székháza), mely a barokk város magja lett. Az újraképződő városnak a betelepülő szerzetesrendek templomai és a főurak városi palotái adnak barokk jelleget. A XVIII. század elején épül Savoyai Jenő ráckevei kastélya, mely bizonyos mértékben — kiemelt középrész, középrizalit, sarokrizalitok — formaadó lesz a többi kastélyainkra. E magyar változatot *gödöllői* vagy *Grassalkovich típusnak* nevezzük, a család gödöllői, hatvani kastélyai után.

A hazánkban is számtalan emlékekkel (összes műemlékeink mintegy fele) képviselt barokk építészetben is érződik, ha nem is annyira, mint külföldön, a színpadias hatáskeresés, egyéni festői felfogás. A külsőkön, lépcsőházakban, dísztermekben, hajlított síkok, párkányok, a párkányok többszörös kiugratása (golyvázás), gazdag árnyékhatások keresése és szobrászati díszítő kedv jelentkezik. A belső kiképzésben az építészet a szobrászat és festészet eszközeivel fokozott távlati hatásokra törekszik. A kertépítészet hosszú szünet után ismét megindulhat, sőt itt-ott az újonnan ültetett parkokba a barokk pásztor-idilli felfogásnak megfelelő kerti építményekkel gazdagodik.

Az arisztokrácia Mária Terézia uralkodása alatt (1740—1780) nálunk is nagy pompát fejt ki az építkezésben. A barokk kastélyépületeknek, barokk palotáknak magyar jellegét — külföldi társaihoz viszonyítva — széles, terpeszkedő arányaiban, alacsonyabb voltában kell keresnünk. Ez a szélesség jellegzetes a homlokzat szélesközű ablakaira (széles ablakállás), ami később egyre csökken, az ablakok sűrűsödnek, vagy megkettőzik őket. E nemzeti sajátságok

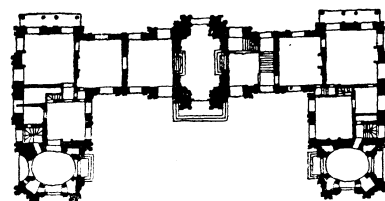

FRANCIA BAROKK KASTÉLY ALAPRAJZA  
(MAISONS LAFFITTE)

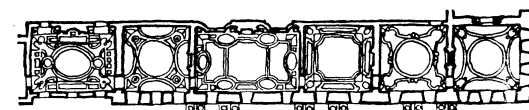

BAROKK KASTÉLY TEREMSORA  
(VERSAILLES)

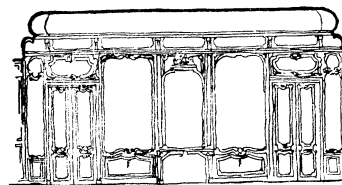

FRANCIA BAROKK TEREM KIKÉPZÉSE  
(ELONDEL TERVE)

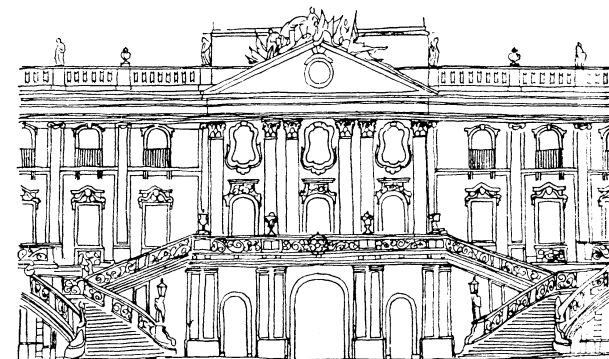

BAROKK KASTÉLY KÖZÉPRIZALITJA  
(FERTÖD. ESTERHÁZY KASTÉLY)

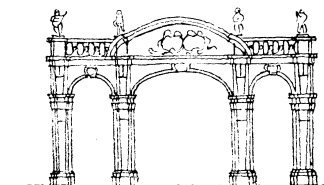

KERTI PAVILON (SALA TERRENA, PRÁGA)

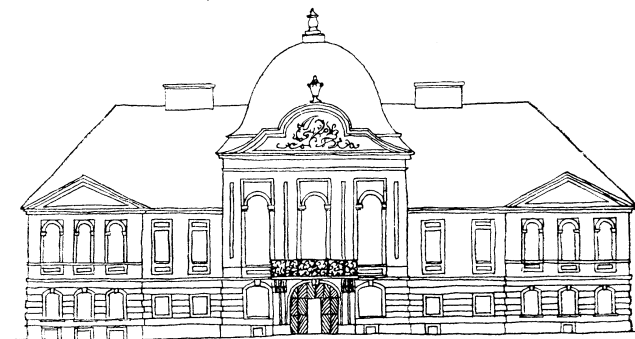

MAGYAR BAROKK KASTÉLY  
(PÉCEL, RÁDAY KASTÉLY)

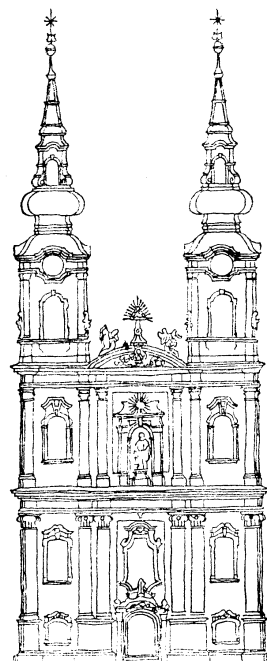

KÉTTORNYÚ BAROKK TEMPLOM HOMLOKZATA  
(BUDAPEST, SZT. ANNA TEMPLOM)

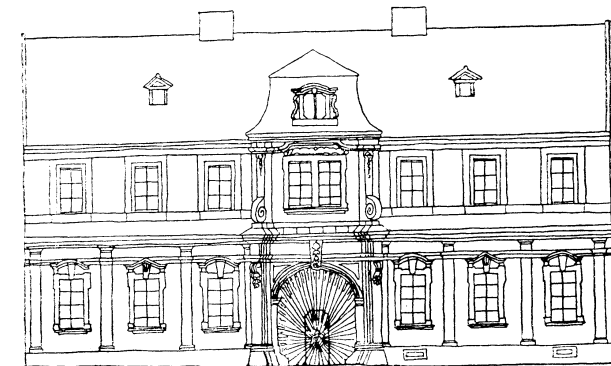

MAGYAR BAROKK VÁROSI LAKÓHÁZ  
(ESZTERGOM, MESSENA-HÁZ)

fokozottabban érvényesülnek a kisebb műveken, a kisnemesség kúriáin. Ez idő tájt a városokba települő nemesség építkezései és a lassú polgári fejlődés nyomán több városunkban kialakul a barokk városkép.

A falak külső felületén egy durva hőkörös-kavicsos vakolás lesz kedvelt, melyet úgy csaptak fel a falakra, s a nyílásokat keretező és a többi architektonikus tagozat marad csak sima. Az uralkodó okkersárga szín mellett még a középkor erőteljes színező kedve érvényesül, amit azonban azóta legtöbb helyen eltüntettek.

Az épületek középrészének hangsúlyosságát nemcsak a rizalit szolgálja, hanem — mint Ausztriában vagy távolabb — a tető kupolaszerű kiemelése ívelt vonalú mazarttetővel (Grassalkovich tető) is (Pécel, Gödöllő, Hatvan, Szécsény stb.). Ugyanígy jellegzetes barokk sajátosság a torony-sisakok olyan kialakítása, melynél a hegyes gúlában végződő sisak csúcsrésze alatt áttört, nyílásokat tartalmazó vagy utánczó lámpászerű rész van, alatta a szélesen kidomborodó kövér párnával, amit a sisak hagymájának nevezünk (barokk hagymasisak). A számos példa közül csak a budapesti Battyhány téri, az egri Dobó téri, a győri Széchenyi téri, debreceni Szt. Anna utcai templomtornyokat idézzük. Ugyancsak a barokk stílusra jellemző a toronypárkány mezejében elhelyezett óra, melynek kerek számlapját felül a koronarész ívesre hajlítottan keretezi, gyakran alul a hevedergerenda is (óraíves párkány).

A gazdag rokokó belső kiképzés nálunk ritka (Esterházy-kastély, Fertőd), de kínai porcelánról, textiliáról átvett ékítmények felhasználásával készített falfestmények, díszítő törekvések gyakoriak [ún. chinoiserie].

#### Példák

**Olaszország** Róma II. Gesú templom homlokzata (G. della Porta), S. Pietro ház (1607. C. Maderno), főoltára (1624—1633. L. Bernini), Barberini palota (1639—1640. L. Bernini), S. Pietro tér Kolonnádjai (1656—1667. L. Bernini), S. Andrea del Quirinale templom (1658. L. Bernini), Chigi-Odeschalchi palota (1665. L. Bernini), Sta. Maria della Pace templom homlokzata (1655—1658. P. Berettini da Cortona), S. Carlo alle Quattro Fontane templom (1636—1640. Fr. Borromini), S. Ivo templom (1642—1660. Fr. Borromini), Sta. Angese templom (1652. Fr. Borromini), Sta. Maria in Campitelli templom (1665—1667. C. Rainaldi), Aldobrandini villa (Frascatiban, 1598—1603. G. della Porta), **Velence** Sta. Maria della Salute templom (1631—1656. B. Longhena), Rezzonico palota (1650 táján. B. Longhena), Pesaro palota (1676. B. Longhena), **Torino** S. Lorenzo templom (1663—1687. G. Guarini), Carignano palota (1678. G. Guarini), Superga templom és kolostor (1717—1731. F. Juvara), Madama palota (1718. F. Juvara).

**Franciaország** Párizs Louvre (1546-tól a XIX. századig állandóan épül a legkitűnőbb francia építészek vezetésével), Val-de-Grace templom (1645—1665. Fr. Mansart), Vaux-le Vicomte kastély (1655—1661. Louis-le-Vau), Versailles-i kastély (J. H. Mansart, Ch. Lebrun, A. Lenôtre), Lafitte palota (S. Germain en Laye mellett, 1642—1651. Fr. Mansart), Grand Trianon (1689—1698. J. H. Mansart), Champs Élysées (J. H. Mansart), Vendôme tér (1701. J. H. Mansart), Invalidusok székháza (1675—1706. J. H. Mansart).

**Ausztria** Bécs Carl Borromei templom (1716—1739. J. B. Fischer von Erlach), Schönbrunn kastély (F. von Erlach), Hofbibliothek, Trautson palota (később a magyar testőrség székháza, majd a Collégium Hungaricum, valamennyi F. von Erlach műve), Belvedere palota (1721—1724. L. von Hildebrand), Daun-Kinsky palota (1713—1716. L. von Hildebrand), Peterskirche (1710—1730. Hildebrand), Melk kolostor és templom (1702. J. Prandtauer).

**Németország** Würzburg püspöki palota (1719—1744. B. Neumann), Vierzenheiligen-templom (B. Neumann), **Ebrach** kolostor (B. Neumann), **Drezda** Zwinger (M. Pöppelmann), Berlin Zeughaus (A. Schlüter).

**Csehszlovákia** Prága Szt. Miklós templom (1703—1753. Christoph és Kilian Ignacz Dientzenhofer), Hradcsin Loreto-templom (1626—1631).

**Szovjetunió** **Leningrád** Peterhof palota, Eremitage, Marly, Monplaisir kastélyok (1717. Le Blond, Zemcov és mások), Voroncov palota, Sztroganov palota (1750—1760), Szmolnij kolostor és templom (1746—1761), Anickov palota (1744—1750), Téli palota (1755—1762), Carszkoje Szelo palota (1750—1756), valamennyi ifj. Rasztrelli alkotása. Nyikolszkij-Morszkoj (1753—1762. Csevakinszkij), Szépművészetek Akadémiája (1765—1772. J. B. Delamette és A. F. Kokorinov, Márvány palota (A. Rinaldi).

**Magyarország** **Nagyszombat** (Trnava) Egyetemi templom (1629—1637. P. Spazzo), Kassa (Kosice) Szt. Háromság templom (1671—1681). **Zboró** (Zborov) Rákóczi templom. **Boldogasszony** (Frauenkirche) plébániatemplom. **Loretum** (Lorete) Szervita templom. **Kismarton** (Eisenstadt) Esterházy kastély (1663—1672. C. Carlone). **Cserklész** (Bernolákovo) kastély (1722). **Eperjes** (Presov) Minorita templom (1709. Torniyosi T.).

**Budapest** Királyi palota, I. Díz tér 3. Batthyány palota, Díz tér 10. lakóház, I. Hess András tér 3., 4—5, Szentháromság utca 2. Régi budai városház (1692. V. Ceresola, 1769. M. Nepauer), Úri u. 18., 20., 24., 48., 52., 53. (1784), Tancsics M. u. I. Sztatiny palota, 7. Erdődy palota (M. Nepauer), Batthyány tér), Szt. Anna templom (1740—1762. Hamou K.), II. Fő u. 43. Szt. Ferenc templom (1730—1741), Fő u. 90. gör. kat. templom) 1755—1760. M. Nepauer), I. Pala u. 8., III. Kiscelli u. 108. volt trinitárius kolostor (1744—1760), Templom u. Óbudai r. k. templom (1744—1749), Fő tér I. Zichy kastély (udvarban, 1746—1757), V. Városház u. 9—11. Pesti Invalidusok háza, ma: Városi Tanácsház (1727—1735. A. E. Martinelli), Ferenciek tere ferencesek temploma (1727—1743), Eötvös tér Egyetemi templom (1722—1742. Mayerhoffer A.), Március 15. tér Belvárosi templom barokk homlokzata (1725—1734. Paur Gy.), Szerb u. gör. kel. templom (1722—1742), Váci u. 47. volt kolostor és templom (1747—1755), Pesti Barnabás u. 5. Péterffy palota (ún. 100 éves vendéglő, 1755. Mayerhoffer A.), VI. Bajza u. 41. (Epreskert), Régi pesti kálvária (1744—1749. Mayerhoffer A.), VII. Majakovszkij u. 9. palota, X. Kápolna tér r. k. kápolna (1739—1740). Cinkota, Rákoskeresztúr, Rákoscsaba, Soroksár, Budafok r. k. templomai. Nagytétény: kastélymúzeum.

**Bács-Kiskun megye** **Baja** Ferencesek temploma (1728), Rókus kápolna (1755), gör. kel. szerb. templom. **Hajós** kastély (1739—1767). **Izsák** Kunkapitány-ház. **Kalocsa** székes-egyház (1735—1754), érseki palota (1760—1766. Oswald G.), Népköztársaság útja 1., 2—4. Főv. Szoc. Otthon (1760). **Kecskemét** Piarista templom (1724—1730), Szt. Háromság kápolna (temetőben, 1740). **Kiskunfélegyháza** Kiskunkapitány-ház és börtön (1733).

**Baranya megye** **Mohács** gimnázium (v. püspöki kastély (1739—1799). **Pécs** püspöki palota (1751—1777. Dóm tér felőli homlokzata későbbi), Havi-hegyi kápolna (1690), Janus Pannonius u. 4. (1722), Káptalan u. 4. (1730), 5. Kossuth L. u. egyetemi templom (1741—1756), Kulich u. 1. papnevelő intézet (1742—46), Kulich u. 5. Megyei Tanácsház (1735), Széchenyi tér 11. Építőipari Technikum (1720), Széchenyi tér 13. Janus Pannonius múzeum. **Szigetvár** Dózsa Gy. út 2., Ferences templom. **Turbék** r. k. templom (1770).

**Bihar megye** **Geszt** v. Tisza kastély (1772).

**Békés megye** **Mezőberény** ev. templom (1788). **Orosháza** ev. templom (1786).

**Borsod-Abaúj-Zemplén megye** **Abaujker** v. **Bárczay** kastély. **Báj** ref. templom (1782—1784). **Bodvalenke** ref. templom (1786). **Boldogkőváralja** kórház (v. Zichy—Péchy kastély 1768). **Dédes** ref. templom (XVII. sz.). **Edelény** v. L'Huillier kastély (1730, különös képzetű díszudvaros, jelentős méretű kastély). **Girincs** v. **Döry** kastély (1730). **Golop** v. **Vay** kastély. **Jósvafő** ref. templom (1791). **Miskolc** Deák Ferenc tér gör. kat. templom, Rákóczi u. 2. (1756), Szt. Imre tér templom és plébánia (1778), Városház tér 20. **Monok** v. **Andrássy** kastély. **Putnok** ref. templom (1718—1804). **Sárospatak** Rákóczi vár kora-barokk részei (Lórántffy-szárny 1643), Kossuth L. u. 26., Rákóczi u. 1. ref. küldöttügyi szállás. **Sátoraljaújhegy** Deák Ferenc u. 14. ált. isk. kollégium (XVII. sz.) **Tarcal** Rákóczi-ház. **Tokaj** Bajcsy-Zs. u. 15—17. v. Rákóczi—Dessseffy kastély (1700 körül), gör. kel. templom, Rákóczi u. 10. **Tolcsva** Rákóczi-ház. **Tornonyos-németi** ref. templom. **Tornanádaska** v. **Hadik** kastély.

**Csongrád megye** **Hódmezővásárhely** Kossuth tér ref. ótemplom (1713), gör. kel. templom (1740 körül). **Makó** Kálvária kápolna, belvárosi ref. ótemplom (1778), r. k. templom (1765—1772). **Szeged** gör. kel. szerb templom (1743—1745), Mátyás király tér ferences kolostor, Munkácsy utca Szt. Miklós templom (1747—1767). **Szegvár** v. megyeház.



A későbarokk idején, a XVIII. század második felében, elsősorban Franciaországban, de Európa többi országaiban is megfigyelhető olyan szigorúbb irányzat — hugenotta- vagy protestáns-barokknak is nevezték —, mely a színpadias, szertelen formák helyett nyugodtabb, egyszerűbb hatásra törekszik. A későbarokk e klasszicizáló irányzata főképpen a külsőn jelentkezik: a homlokzatokról eltűnik az oszloprend, helyébe a felületeket erőteljes falmélyedések (tükrök) tagolják. Ugyanilyen mélyített tükröt találunk az ablakok alatti mellvéden, az ablakok ún. kötényén. A falnyílások fölötti íves, hullámzó vonalú szemöldökpárkányok egyenes vonalakká simulnak ki. A korábbi erkélytartó gyámkövek puhavonalú S-alakú formálása helyébe tömbszerű alak lép, vájoltos díszekkel. Kedvelt díszítőmotívum lesz a félkörű lemezekből és gömbcseppek-ből ismétlődő dísz, a tányérsor, továbbá a meandermintás szalag, a kazetta és főképp a feszes fonású leveles füzér, melytől a stílus a nevét is kapta.

Az építési feladatok túlnyomóan polgári jellegűek, a méretek kisebbednek. A stílus még sokat megtart a barokkra jellegzetes erőteljes árnyékhatásra való törekvésből, az épület tömegének erőteljesebb tagolásából, homlokzatalakítási rendszeréből, alaprajzi elrendezéseiből. Mégis külön fejezetet szántunk tárgyalására, mert ez az időszak — Magyarországon az 1780—1800 közötti években — különös zamatú, szép építészetet teremtett. Olyan építészetet, amelynek már magyarrá vált, sőt honi születésű építészek a mesterei.

A XVIII. sz. utolsó évtizedeiben a lobogórajzú, nyugtalan barokk építészeti egyszerű, nyugodt vonalú építészetté alakul át, de még megtartja a barokk stílus lényeges vonásait, ami a copf stílusban készült épületeknek erőteljes megjelenést ad. A copf épületek tulajdonosai között egyre több a gazdagodó városi polgár. Magyarország politikai jelentősége a sziléziai háború után növekszik, és a monarchia építkezéseinek számottevő része ide tolódik át.

A stílus kialakításában és elterjesztésében vezető szerepe van a kitűnő Fellner Jakab tatai építész, a copf stílus legkiválóbb mestere fáradhatatlan munkásságának, óriási életművének. Kétségtelen francia impulzusok és bécsi hatások láthatók tervein. Kitűnő érzékkel használja fel épületein e motívumokat, kevés eszközzel, mértéktartó módon. De erőteljes formálása, egyszerű, a

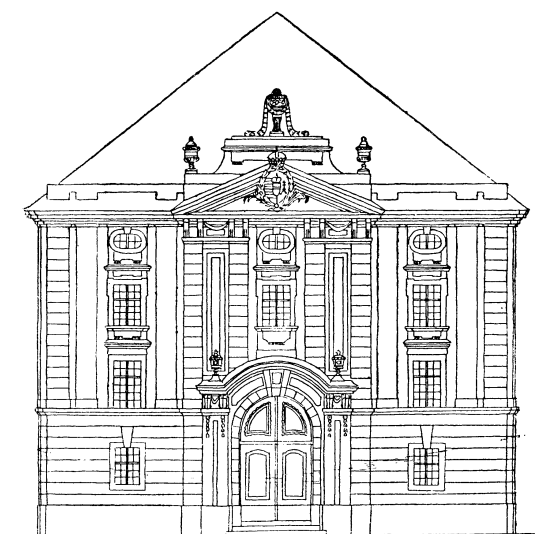

TÖBBEMELETES COPF ÉPÜLET HOMLOKZATA  
(POZSONY—BRATISLAVA)

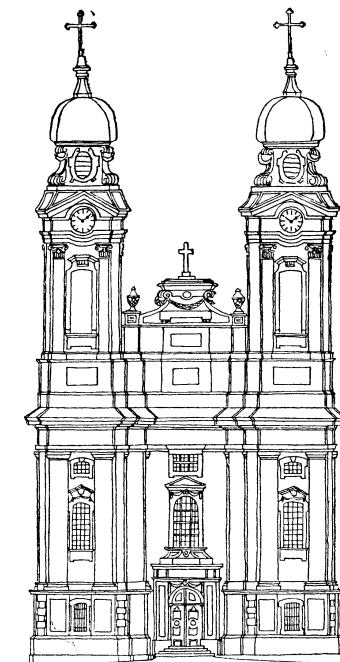

KÉTTORNYÚ COPF TEMPLOM HOMLOKZATA  
(A TATAI PLÉBÁNIA TEMPLOM)

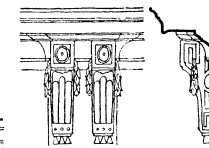

COPF PÁRKÁNY  
(ÉRSEKI LICEUM, EGER)

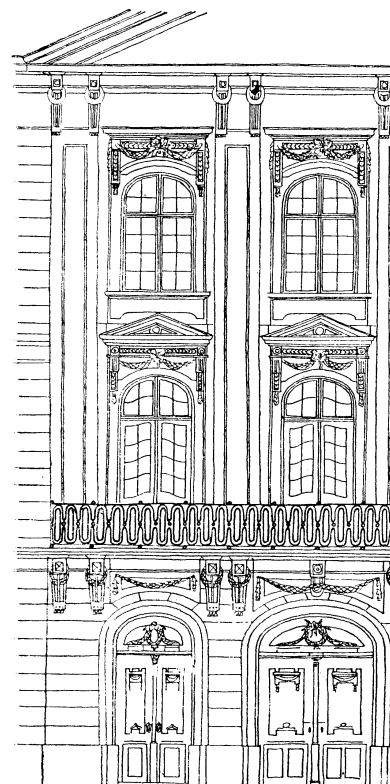

HOMLOKZATI RÉSZLET (V. ÉRSEKI LICEUM, EGER)

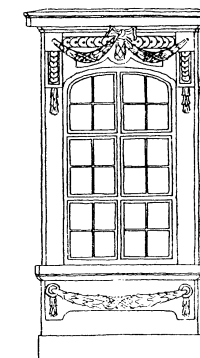

COPF ABLAK  
(V. ÉRSEKI LICEUM, EGER)

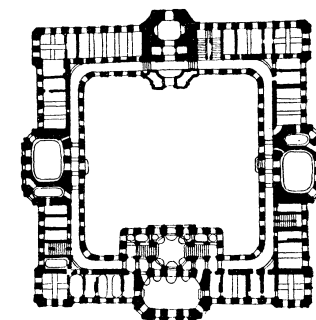

AZ EGERI ÉRSEKI LICEUM ALAPRAJZA  
(MA PEDAGÓGIAI FŐISKOLA)

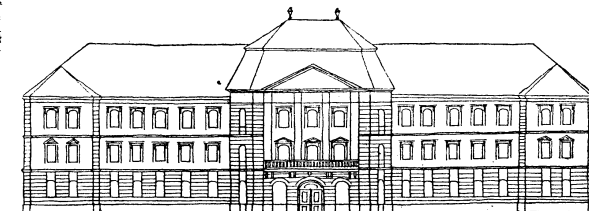

HOMLOKZATI VÁZLAT

jól elhelyezett épülettömegei kitűnő mesterre vallanak. Alkotásai erős visszhangra találnak. Egri Líceum, tatai, pápai plébánia templomai, Veszprém, Mór, Tata, Noszvaj kastélyai és számos temploma a magyar építészet gyöngye.

A késő barokk stíluskorszak másik két nagy mestere hazánkban szigorúbban klasszicizáló formákban alkot és ezzel mintegy közvetlen előfutárjai klasszicista építészetünknek. Egyikük Canevale, a váci székesegyház, a másik Hefele, a pozsonyi (Bratislava) és szombathelyi püspöki paloták alkotója.

Példák

Budapest I. Bécsi kapu tér 5., 6., 7. Dísz tér 13., Fortuna u. 8., 10., 17., Hess András tér, volt régi pénzügyminisztérium, Országház utca 5., 8., 11., 24., 28. Régi országház (diszterme, 1784. F. A. Hillebrandt). Színház u. 1—3. Várszínház (1786. Kempelen F.), Táncsics M. u. 3. 24., Tárnok u. 1., Uri u. 35., 49., 62., Apród u. 1. (Semmelweis Ignác szülőháza), Batthyány tér 3. (1793), Fő u. 20. (Dankó J.), Iskola u. 15., Szalag u. 18., 20., Szebeny Antal tér 1., Ill. Harrer Pál u. 66. régi selyemgombolyító (1785. Thalherr J.), XIV. Cziráky u. 4. Gizella kastély (1790 körül).

Bács-Kiskun megye Kalocsa Hajnald u. 2., Szt. Háromság tér 2., 4., 6. Kecskeméti Nagytemplom (1772—1805).

Baranya megye Bükkösd v. Petrovszky kastély (1786). Pécs Dóm tér Káptalani levéltár és plébánia (1780. Sartory), Geisler Eta u. 8., Sallai u. 21., Szent István tér 6.

Békés megye Gyula Erkel tér 1. Belvárosi templom (1775—1783). Szeghalom ref. templom (1794). Bükkzsérc r. k. templom (1779. Fellner J.).

Borsod-Abaúj-Zemplén megye Hejce v. püspöki kastély (Fellner J.). Mád zsinagóga (1790 körül). Noszvaj kastély (1774—1776. Fellner J.).

Csongrád megye Szeged Dáni u. 1.

Fejér megye Mór volt Lamberg pince, volt Lamberg kastély (1762—1776. Fellner J.). Székesfehérvár Megyeház u. 7., 9., Püspöki palota.

Győr-Sopron megye Győr Arany J. u. 20., 28., Káptalan domb 15., Liszt Ferenc u. 6. Sopron Lenin körút 67., Színház u. 10.

Héves megye Eger Alkotmány u. 7., 12. (1776 Fellner J.), Dobó u. 3., 10., 11., 24., 26., 28., Kacsapart 14., Dobó tér 2. (1770 körül. Fellner J.), Áll. Pedagógiai Főiskola (v. Líceum 1765—1785. Fellner J.), Széchenyi u. 14. (1763. Fellner J.), 24., 28., 55. gör. kel. templom (1765—1799), Kossuth Lajos u. 16. (1774—1776. Fellner J.).

Komárom megye Ászár r. k. templom (1777 Fellner J.), Baj r. k. templom (1796. Fellner J.), Császári r. k. templom (1772—1803. Fellner J.), Dad r. k. templom (1780. Fellner J.), Nagyigmánd r. k. templom (1777. Fellner J.), Tarján r. k. templom (1765—1780. Fellner J. és Gött Antal), Tata Ady E. u. 11. (1770 táján, Fellner J.), Felszabados u. 8. Kapu (1770 táján), Kossuth tér r. k. pléb. templom (1751—1794. Fellner J.), Néppark Szeszforgalmi raktár (Fellner J.), v. Eszterházy kastély (1762—1767. Fellner J.), Vértessomlyó r. k. templom (1780. Fellner J.).

Pest megye Gyömrő régi r. k. templom (1777. Fellner J.), Szentendre Marx tér 6. Múzeum (1793). Vác székesegyház (1763—1777. Canevale), Váchartyán v. Gosztonyi kastély.

Szabolcs megye Nagykálló harangtornya.

Szolnok megye Túrkeve ref. templom.

Vas megye Kőszeg Kelcz Adelffy u. 3. Árvaház (1784. Hefele M.), Szombathely Alkotmány u. 1. (1777. Hefele M.), 2. (1794. Hefele M.), 25. (Anreith J.), Püspöki palota (1779—1783. Hefele M.), Hollán Ede u. 4., 6., Köztársaság tér 13. (1784. Hefele M.), Széchenyi u. 8. (1779. Hefele M.), Székesegyház (1791—1814. Hefele, majd Anreith), Várköz I. (Anreith J.).

Veszprém megye Balatonfüred Gombás kúria, Horváth-ház. Keszthely Tanácsháza 1790 körül. Nagysztergár r. k. templom (Fellner J.), Pápa Mikes K. u. 7., Szabadság tér 13., 21., Temetőkápolna. Veszprém Tolbucin u. 12. (1775—1778. Fellner J.), Püspöki palota (1765—1776. Fellner J.), Tolbucin u. 13. (1770—1778. Fellner J.).

Zala megye Nova r. k. templom (1778. Hefele M.).

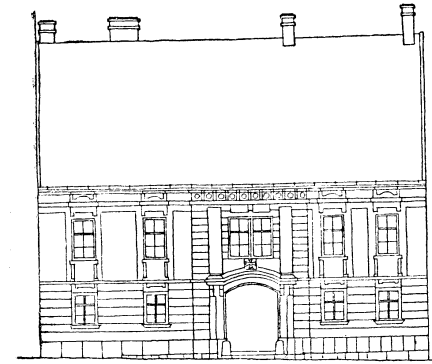

FORTUNA UTCA 10.

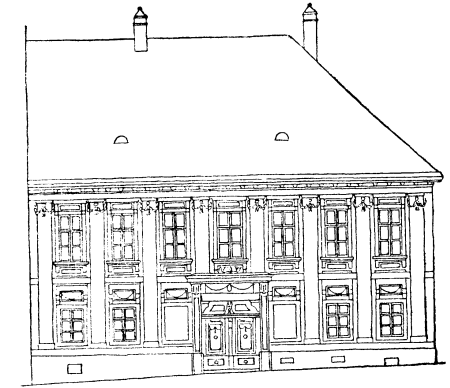

ORSZÁGHÁZ UTCA 5.

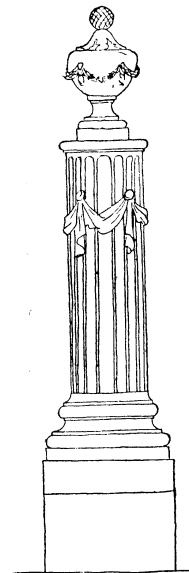

KÖDÍSZ (BAZEL)

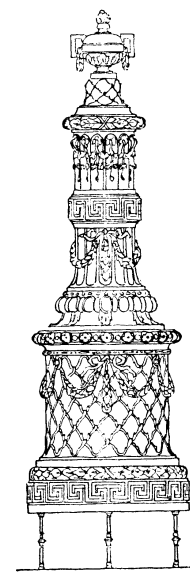

KÁLYHA (SCHÖNBRUNN)

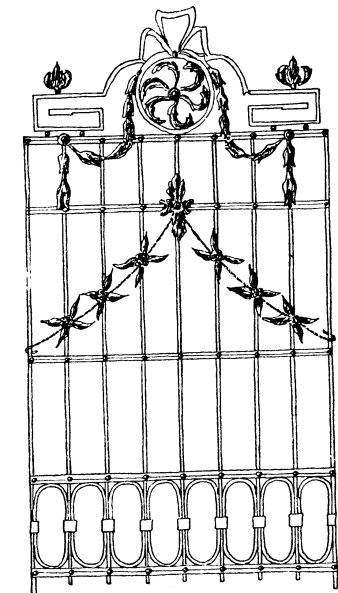

COPF ABLAKRÁCS (BUDAPEST, KRISZTINA KÖRÜT 57.)



OLDALNÉZET



COPF VÁZÁK (FERENCRENDI TEMPLOM, EGER)



(VÁROSHÁZA, STEIN)

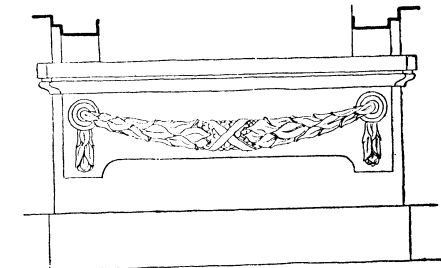

COPF ABLAKKOTÉNY FÜZÉRDÍSSZEL (V. ÉRSEKI LICEUM, EGER)

# KLASSZICISTA ÉPÍTÉS ZET

A klasszicizmus (neoklasszicizmus, újklasszicizmus) az európai építészetnek az a stílusirányzata, mely mintegy 1770 és 1830 között divatos. A stílus gyökerei a XVI. századba nyúlnak vissza Itáliába Palladióhoz, s mint láttuk, e szigorú irányzat győz a párizsi Louvre homlokzatán is. Tovább hullámzik Hollandián át, ahogyan az amszterdami városháza példázza (J. van Kampen), leginkább azonban Angliában, I. Jones és Ch. Wren munkásságában érvényesül.

Elnevezése onnan származik, hogy az antik, klasszikus emlékeket, főleg a római előképeket veszi mintául. Ismét ezeket tanulmányozzák, az új ásatásokból, felmérésekből, kiadványokból merítik a tagolás tisztaságát, a szigorúságot, a hajlított vonalak helyett az egyenes vonalakat, a vízszintes tagolás hangsúlyát, a monumentális nyugalmat. Érthetően együttjár ez a plasztikus díszítőelemek csökkentésével, kerülésével. Az arányokban keresik a törvényszerűségeket és igyekeznek azokat számszerűen rögzíteni.

A későbarokk és rokokó túlhalmozott stílusával szemben a klasszicizmus türelmetlen, sőt ellenséges magatartású, és ennek megfelelően a barokk ellenértékes eszközöket keres a maga számára. Új szerelemmel fordulnak ekkor a felületes díszekkel el nem rontott művészet tiszta világa felé. A barokk mozgását túlfűtöttnek, és egyben üresnek érzik, unják. A hitelét veszített dinamizmus helyébe az ókor „kiforrzott nyugalma” állították, helyesebben a keresett szempontokkal felruházták a görögök, rómaiak építészeti emlékeit, amelyekben a „barokkban kibillent” művészeti egyensúlyt vélték ismét megtalálni. A klasszicizmus kora ilyen „nyugodt” alkotásoknak ítélte a messze letűnt korok épületeit, melyeknek csak romjait látta, életét, feszültségeit nem.

Pedig a dór oszlop vájolatokkal barázdált sudaras törzse mily roppant erővel, feszültséggel teljes, és mennyivel inkább hasonlít hozzá a római-barokk Bernini Kolonnádjá, mint a budai Sándor-palota klasszicista épületének dór oszlopai, melyek hiába barázdáltak, az erő hiányzik belőlük és valamilyen bágyadt játékoság uralkodik rajtuk.

A klasszicista építészetben közelednek a mértani testek formáihoz, a XVIII. század végén Ledoux francia építész tiszta kocka- és gömbházakat tervez. A külső tömeg és belső terek kiképzése világosabbá válik. Az áttekinthető

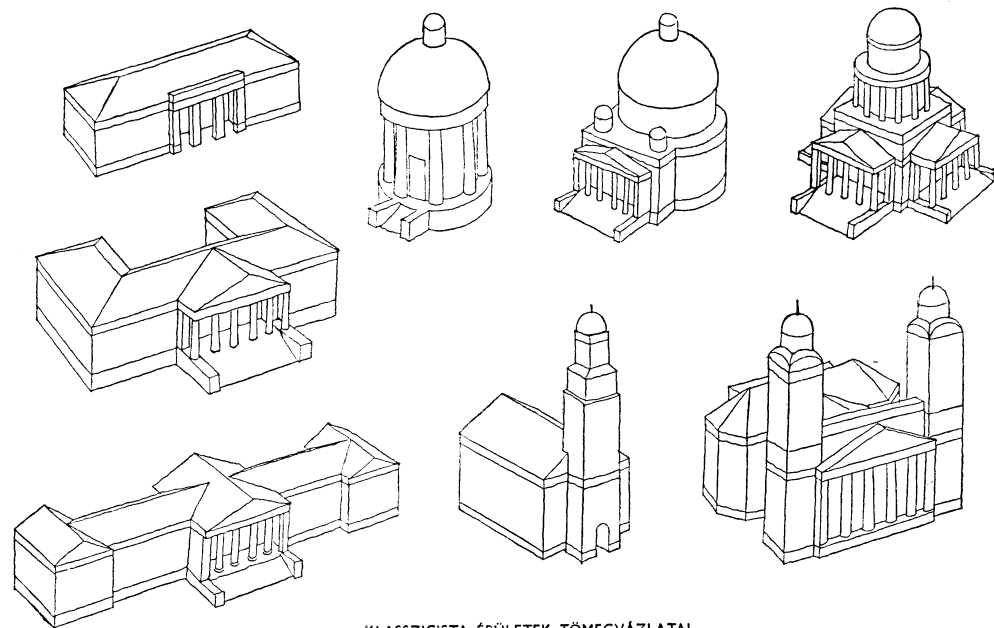

KLASSZICISTA ÉPÜLETEK TÖMEGVÁZLATAI

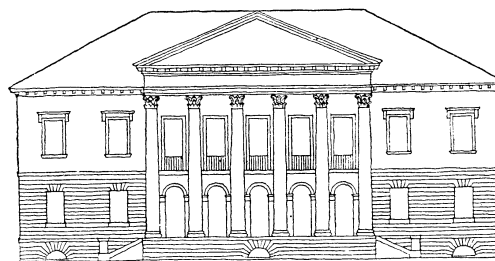

EGYEMELETES KLASSZICISTA ÉPÜLET HOMLOKZATA PORTIKUSSZAL  
(ÖRGRÓFI PALOTA, KARLSRUHE)

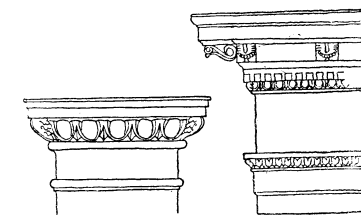

KLASSZICISTA DÓR OSZLOPFŐ

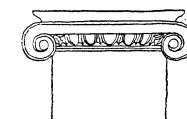

KONZOLOS KLASSZICISTA FŐPÁRKÁNY FOGROVATTAL, TOJÁSSORRAL, SZÍVLÉCCSEL

KLASSZICISTA JÓN OSZLOPFŐ

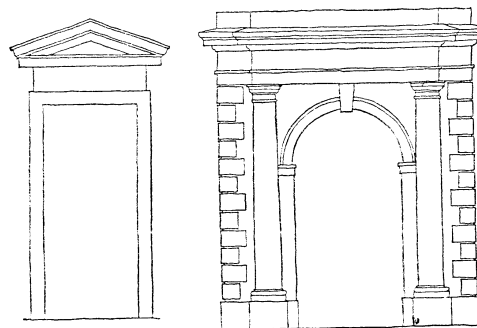

KLASSZICISTA OROMZATOS ABLAK IVES GERENDÁS KAPUZAT

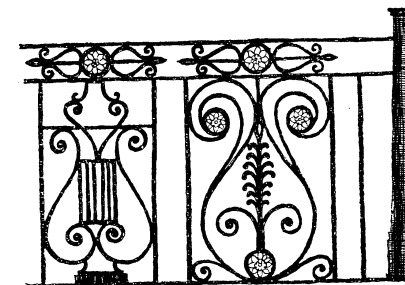

KLASSZICISTA VASRÁCS



felületre óvatosan merészkedik vissza a díszítés, mindig szerényen, finoman. Az antik főelemeket, oszlopot és párkányt ismét tisztán alkalmazzák, megszűnik a sokszorososan kiugratott elemek barokkban olyannyira kedvelt tagolásmódja (golyvázás). A gyámdíszes párkány, a tojássoros lécz rozetta, palmetta, mitológikus jelképek és jelenetek domborművei gyakoriak, főleg a falnyílások fölött hagyott fekvőtéglalap alakú mélyített mezőkben. A nyílásokat egyszerűen kerekítik, de keret nélkül is készülnek.

A homlokzatok barokk tagolású ritmusa tovább él, de az erőteljes kiugrá-sokból nem sok marad meg. A középrizalitok, sarokrizalitok alig érezhetően emelkednek ki a homlokzat síkjából. A hosszúra nőtt homlokzat ablakosrai egyhangúságának feloldására, egyben a főtengely kiemelésére a középrész elé nyílt, oszlopos csarnokot (portikusz) építenek, melynek háromszögű oromzata van (timpanon) és fióktetővel kapcsolódik a főtetőhöz. A kapualj oszlopos, kazettás mennyezetű kiképzésében és a finomvonalú lépcsőházak, dísztermek megjelenésében most is megmarad a reprezentatív törekvés (Budapest V. Egyetem u. 16.). Franciaországban, mivel korán feltűntek a klasszicista jelenségek, érthető, hogy a párizsi Saint Sulpice templom homlokzatának pályázatán 1732-ben Srevandóni klasszikus terve győz. Elsőként J. A. Gabriel (1698—1782) fordul a klasszikus formanyelvhez. Petit Trianonjának (1762—68) nyugodt, egyenesvonalú lezárása van. Ablakszemöldökei is egyenesek. Ch. N. Ledouxnál (1736—1806) és társainál a szigorú építészeti kubusok uralkodnak. Ilyen Ledoux temetőépülete, egy ideális városterve (1806), Boullé (1728—1799) Newton síremlék-terve, 500 láb magas óriási gömbjével. A párizsi Pantheon, Soufflot alkotása is klasszicista, valamint Percier és Fontaine is ebben az irányban működnek. A francia forradalom stílusa a klasszicizmus egyik sajátos iránya (directoire, 1790—1800), melyben Chalgrin párizsi Odeonja épül. Napóleon császári udvarának stílusa viszont az a klasszicista változat, mely empire néven ismert (1800—1850), és az antik elemek felhasználásának kibővítését hozza, beleértve még az egyiptomi motívumokat is. Neves alkotások: a párizsi Arc de Triomphe, a Madelaine templom és a Tőzsde.

Csehországban még a XVIII. században is találunk gótikus elemeket. Angliában pedig a gótika sohasem hal meg egészen. De nemcsak a gótika kedvelése miatt nem virágzik itt a barokk építészet, mert Angliában — mint már említettük — barokk épület alig található. Itt már korábban is klasszicizálóan építenek. Ilyenek a XVIII. század első felében az Adam-testvérek munkái (Adamstílus), melyek a legtisztább klasszicizmust mutatják, hellenisztikus elemek és egyszerű nagy falfelületek finoman érlelt és kiegyensúlyozott ellentétével.

A régi stílusok felelevenítése (revival) a későbbi eklektika fő jellegzetessége, de a folyamat alapján véve a klasszicizmusban megkezdődik már. Az 1830 körüli építészetben döntő Pevsner szerint az, hogy a megbízók nagy részének már nincs iskolázott ízlése, esztétikai érzéke (Angliában). A művészet megítélése helyett csak a másolatok hitelességét tudják ellenőrizni, bár elismeri, hogy a stílusismeretek finomodnak. Oly jelenség ez, amely miatt a XIX. sz. e szakaszát „historizmusnak” is nevezték. Az építészetben, hasonlóan a filozófiához, historizáló törekvés uralkodott. Ily módon nyílik meg a XIX. sz. első felében az

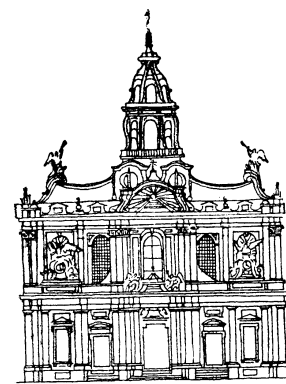

ST. SULPICE TEMPLOM TERVPÁLYÁZATA (PÁRIZS)  
MEISSONIER ROKOYÓ TERVE

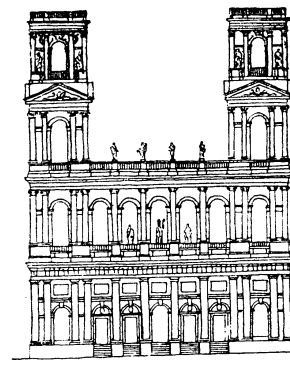

TERVPÁLYÁZATA (PÁRIZS)  
SERVANDORI KLASSZICISTA TERVE

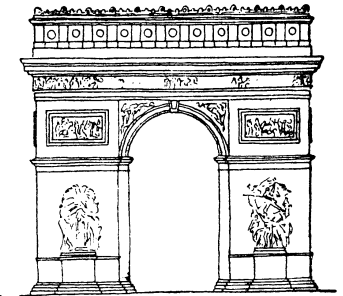

KLASSZICISTA DIADALÍV  
(ARC DE TRIOMPHE, PÁRIZS)

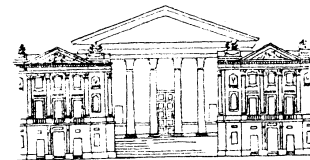

KLASSZICISTA UTCA TORKOLATA  
(PLACE DE LA CONCORDE,  
LA MADELAINE, PÁRIZS)

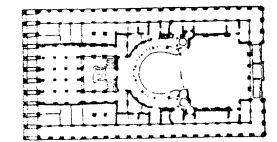

KLASSZICISTA SZÍNHÁZ ALAPRAJZA  
(BORDEAUX)

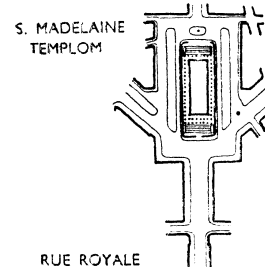

S. MADELAINE  
TEMPLOM

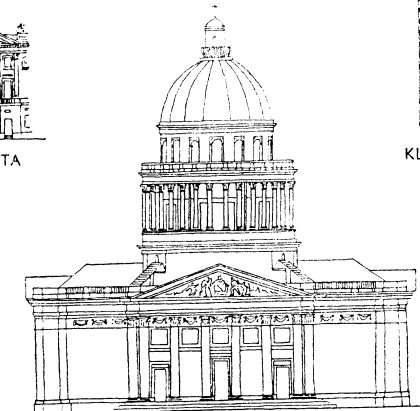

GÖRÖGKERESZT ALAPRAJZÚ FRANCIA KLASSZICISTA  
TEMPLOM  
(A PÁRIZSI PANTHEON)

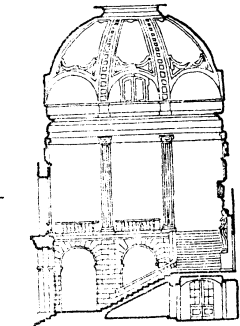

NÉZET

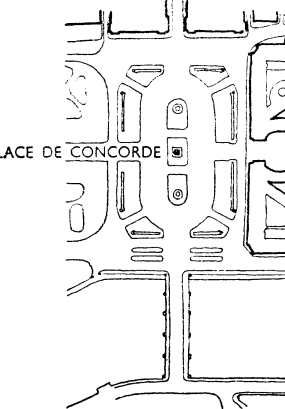

PLACE DE CONCORDE

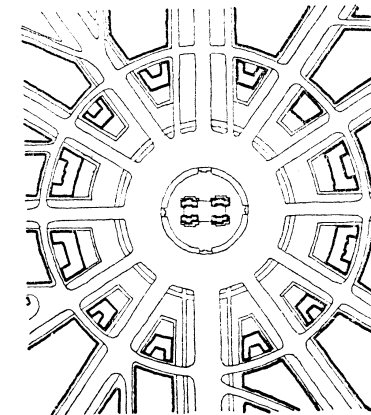

NÉGYSZÖGŰ KLASSZICISTA TEREK KAPCSOLATA  
(PLACE DE CONCORDE, RUE ROYALE, PÁRIZS)

KÖRALAPRAJZÚ FRANCIA TÉR  
(PLACE DE L'ÉTOILE, PÁRIZS)

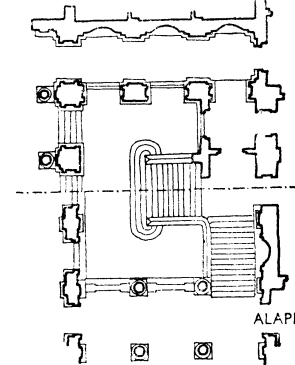

ALAPRAJZ

KLASSZICISTA LÉPCSŐHÁZ  
(A BORDEAUX-I SZÍNHÁZ)

építészet jelmezéből, ahol egyforma könnyedséggel és magától értetődő módon öltönek az épületek klasszicista, görögös, gótikus, itáliai, óangol, vagy hindu köntöst. Ha a klasszicizmuson belül megjelenő görögös változatra, és a romantikát megelőző protoromantikus gótikára gondolunk, lehetetlen ebben észre nem venni a történeti stílusok felelevenítését, a *historizmust* — ahogyan az *eklektikát* nevezni szokták —, és ezért lehetségesnek tartjuk azt is, hogy bizonyos idő után a klasszicizmus, romantika és eklektika korszakait nagy egységben, egyetlen építészeti egységben fogják tárgyalni, mint a következő korszaktól merőben eltérőt. És különáll csak a modern mozgalom és úttörőjének, a szecesszióknak történelmi formákat elutasító magatartása marad. A *klasszicizmus újraéledésének* (*classical revival*) atyja, Robert Adam (1728—1792) Diocletianus római császár spalatói palotájáról ad ki könyvet (1763). J. Stuart (1713—1788) és N. Revett Athénról (1787). Stuart Hagley-i dór templomocskája 1758-ban a *dór stílus felújítása* (*doric revival*) Európában. Az 1750—1840 közt hosszan élő angol klasszicizmus kiemelkedő alkotásai a londoni Register-House, az English Bank (Sir J. Soane, 1753—1837), a Buckingham palota és a British Museum homlokzata. Soane, mint Ledoux, lemond minden oszlopról és díszítésről, mert rájön, hogy ezek a monumentális hatás eléréséhez nem szükségesek. J. Nash már korán bevezeti az öntöttvas használatát. A klasszicizmust Angliában a hannoveri uralkodóházából származó I. György trónralépésétől (1714) IV. György haláláig (1830) György korszaknak (*Georgian period*) is nevezik.

Németországban a klasszicizmus a francia forradalom után terjed el. Mégpedig az antik előképek pedáns felhasználásával. Gilly (1772—1800) azok közé a fiatal építészek közé tartozott, akik a század végén felfedezték a görög dór-oszloprend monumentalitását, az ún. *hellenista klasszicizmust*, és ennek felhasználásával tervezte Nagy Frigyes emlékművét (1797), majd a berlini National-theater tervét (1798). Ekkor már döntő a formák pontos utánzása, az egyéni alakítás helyett. Gilly tanítványa és legeredetibb követője K. F. Schinkel (1781—1841). Leghíresebb alkotások: Berlin Brandenburger Thor (Langhaus), Hauptwache, (Schinkel 1816), Schauspielhaus (Schinkel 1818), Altes Museum (Schinkel 1822—30), München Gliptotek, Propyleák (Klenze). A klasszicizmus építészetében a polgárság túlnyomó szerepet kap. Az épületek méretezésében, a belsőben, a szerénységre való törekvés mellett előtérbe lép a kicsi, így születik meg a biedermeier stílus, mely azonban önállóan csak a bútorokban mutatható ki, ugyanúgy, mint hazánkban az empire stílus is.

Oroszország klasszicista építésze rendkívül jelentős és gazdag. Már a XVIII. században Katalin cárnővel (1762) kezdődik (Skaterinszkij stílus), hogy hamarosan általános és tartó irányzattá váljék. Sok kitűnő orosz építész működik, akik a pétervári Szépművészeti Akadémián nevelkedtek. Sztarov, Bazsenov, Kazakov, Voronyihin, Zaharov épületeit, Sztarov Tavricsevszkij palotájának dór oszlopos kapucsarnokát, középső kapualját és hosszan nyúló szárnyait százszámra utánozzák szerte az országban. Sándor cárral (1801—1825) veszi kezdetét a *Sándor-klasszicizmus*, az orosz klasszicizmus virágkora. Voronyihin, Thomon, Zaharov, Kazakov, Bazsenov számos jelentős épületet emel. Rossi megtervezi a leningrádi Alekszandrov Színházat és városképi egységben kialakított környezetét, mely ma is sértetlenül fennáll.

22

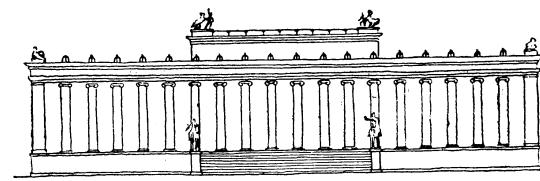

NÉMET KLASSZICISTA MÚZEUM HOMLOKZATA  
(ALTES MUSEUM, BERLIN)



NÉMET KLASSZICISTA KIÁLLÍTÁSI ÉPÜLET  
(GLYPTOTHEK, MÜNCHEN)

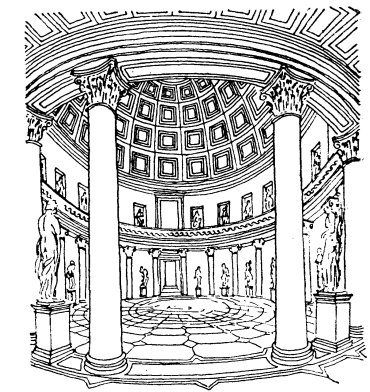

KÓRALAPRAJZÚ KUPOLATEREM BELSŐ KÉPE  
(ALTES MUSEUM, BERLIN)



OROSZ EMLÉKMŰ  
(GALICIN)

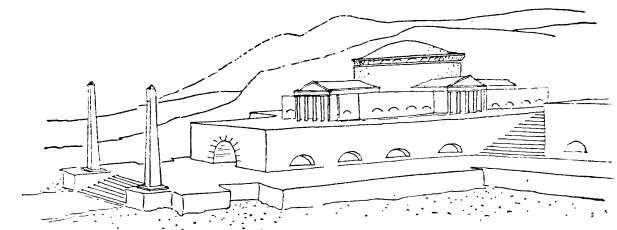

KLASSZICISTA TERV  
(FRIEDRICH GILLY)

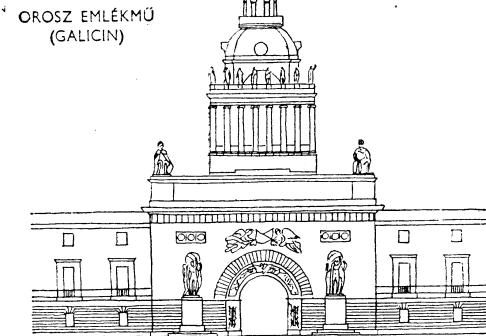

OROSZ KLASSZICISTA ÉPÜLET RÉSZLETE  
(A LENINGRÁDI ADMIRALITÁS)

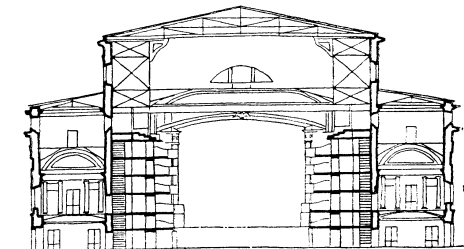

KLASSZICISTA SZÍNHÁZ KERESZTMETSZETE  
A MOSZKVAI NAGYSZÍNHÁZ

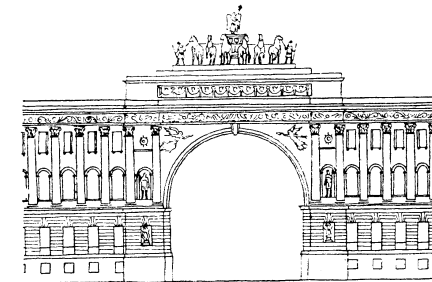

OROSZ KLASSZICISTA KAPU-ÁTHAJTÓ  
(A LENINGRÁDI VEZÉRKARI ÉPÜLET)

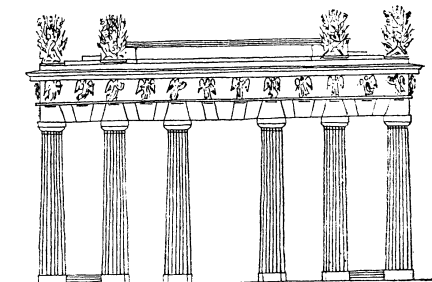

OROSZ KLASSZICISTA DIADALKAPU  
(A LENINGRÁDI MOSZKVAI KAPU)

A korszak végén a városba húzódnó nemesség lakóházai és a korábbi iparosok, kereskedők egyéni lakóházai, lakásai mellett egyre nagyobb méreteket ölt a középosztály, sőt a kispolgárság lakóházépítése és a bérház. Előbbi a régi, nagyszabású, szabadon álló lakóépületeknek a lekicsinyített, gyakran groteszk mása; utóbbiban a lakások egymás fölé és mellé helyezett kubusok tömegeivé lettek, szegényesek, térkapcsolásban semmitmondók.

Magyarországon a klasszicizmus a XIX. sz. első felének, a nemzeti törekvések korának stílusa. Ekkor készül el Pest rendezési terve. Az építkezéseket a pesti Szépitő Bizottmány (1808—1857) szabályozza: megszabja az emelet magasságát, a nyílások tengelytávolságát, egységes magasságú főpárkányt, tetőt, egy-síkú homlokzatot ír elő. Az építetők között a főnemessel szemben egyre több a középnemes, s még több a polgár.

Az építési tevékenység az építészet minden területére kiterjed. Főként számos kúria és vidéki kastély épül, sok szép park keletkezik. Ebben az időben épül ki a szép klasszicista Pest, az akkor egységes Alsó- és Felső-Dunával, mögötte az új városrész, a belső Lipótvárossal. A korszakot Széchenyi Lánchídja zárja le.

A magyarországi klasszicizmus stílusának kialakításában döntően érvényesül a felső-olaszországi hatás, de a pontos kapcsolatok még tisztázásra szorulnak. A stílus általános jellemzésénél mondottak nálunk is érvényesek. A főtengelelyre szimmetrikus épületek épülnek, középre helyezett oszloprenddel. A barokk hajlott felületei és játékos árnyhatásai megszűnnek. Az antik — görög — hatás nem annyira a részletekben jelentkezik, mint inkább az egész homlokzat nyugodt összhangjában, bár a tagozatok kisebbednek, finomodnak.

Az igazi nyugalom — véleményünk szerint — nem nélkülözheti az erőt, melyen alapul, és ennek az erőnek valamiképpen az épületeken is kifejezést kell kapnia, ami hazai klasszicizmusunkban csak ritkán történik meg: a Nemzeti Múzeum, az esztergomi, egri székesegyházak oszlopos portikuszai, a debreceni Református Kollégium óriás-rendje, a Lánchíd, az Alagút ilyen ritka példák. Általában klasszicista építészetünk a belső terek és külső homlokzatok képzésének finomságával, részletei gondosságával, arányai kiegyensúlyozottságával elérte a kívánt nyugalmat, ámde sokszor erő nélkül.

Sem szerkezetekben, sem téralakításban nincs új típus, hacsak a rendkívül lapos körszeletívek közé feszített, kismagasságú csehüveg-boltozatokat nem tekintjük ilyeneknek, ahogyan azt a Nemzeti Múzeum előcsarnoka példázza. Magyarországon ekkor alkalmazzák az első nagyobb méretű nyílt lépcsőket. (Az esztergomi és egri székesegyház, a Nemzeti Múzeum). Az épületpárkányoknál előfordul, hogy nem azt falazzák ki, hanem horganyöntvényből készítik, a szobordíszekkel együtt (Nemzeti Múzeum). Az eddigi építetőkhez nálunk most csatlakozik döntő számban a városi polgár, s lakóházaik között egyre több a bérház. A megyeháza, városháza mellé felsorakoznak az új épülettípusok: lövölde, kaszinó, könyvtár, múzeum, főiskola, fürdő, kórház, szálló. Az eddig többnyire egyemeletes ház két-, sőt háromemeletessé nő.

A klasszicista stílus ellenségei azt állítják, hogy építésze egy kaptafára készült. Ez nem igaz. A stílus nagyon jellegzetes, ezért tűnnek hasonlóknak az épületek. Ha az épületek részleteit nézzük, akkor feltűnik változatosságuk,

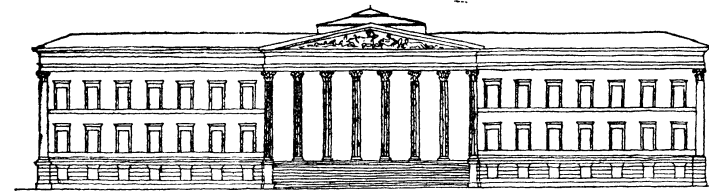

NEMZETI MÚZEUM, BUDAPEST

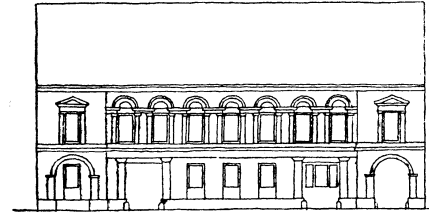

EGYEMELETES, KLASSZICISTA VÁROSI LAKÓHÁZ  
(BUDAPEST, ÜRI UTCA 9.)

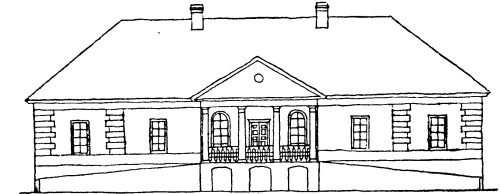

KLASSZICISTA VIDÉKI KÚRIA  
(HALÁSZ KÚRIA, GYÓN)

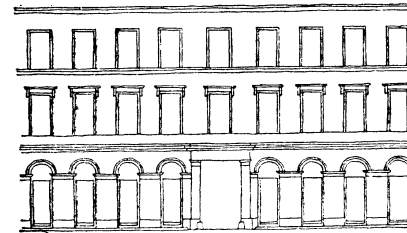

KÉTEMELETES KLASSZICISTA LAKÓHÁZ  
(BUDAPEST)

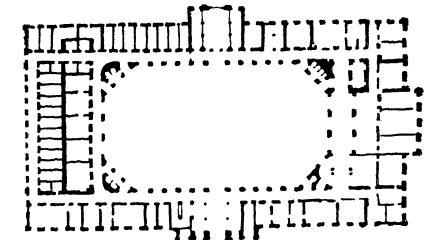

KLASSZICISTA MEGYEHÁZA ALAPRAJZA  
(SZEKSZÁRD)

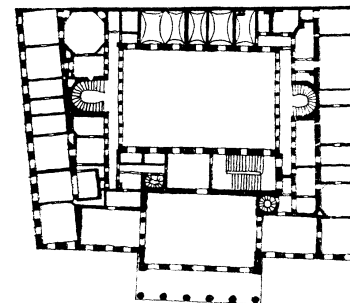

KLASSZICISTA ÉPÜLET ALAPRAJZA

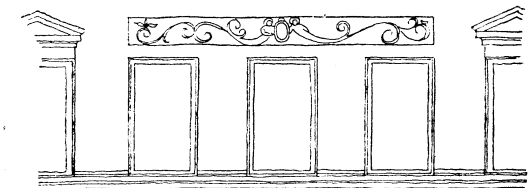

EMELETI ABLAKSOR PÉLDÁJA

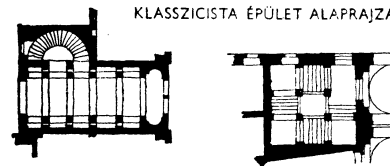

KLASSZICISTA LÉPCSŐHÁZ ALAPRAJZOK

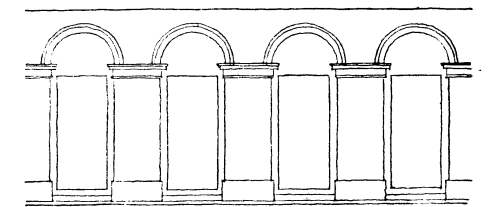

FOLDSZINTI NYÍLÁSSOR PÉLDÁJA

ahány földszinti homlokzatképzés, annyiféle. A kovácsolt vasrácsok rajzának se szeri, se száma.

A stílust jelentős mesterek képviselik: Pollack Mihály, a székesfehérvári, szekszárdi, jászberényi megyeházák, városházák, paloták, kastélyok, s mindközül a legkiválóbb, a Nemzeti Múzeum építész. Jelentős mester a kitűnően képzett építész és tűzértsz Péchy Mihály, a debreceni Református Kollégium és Református Nagytemplom erőteljes épületének alkotója. A harmadik nagy mester Hold József, akinek óriási munkássága — közel 600 épülete — ismert. Mellettük a kisebb mesterek serege dolgozik. Közülük többen jelentékeny értékű épületek tervezői.

A klasszicizmus egyszerű hangja népünk építészetehez is utat talál. Vidéki formái fellelhetők a falusi házak különféle változataiban.

### Példák

Franciaország *Párizs* Saint Sulpice templom (1732. N. Servandoni), Place de la Concorde, két palota (1754—J. A. Gabriel), Kis Trianon (1771—1773. J. A. Gabriel), Pantheon (1764—1790. J. G. Soufflot), Odeon (Fr. Chalgrin), Arc de l'Étoile (1806—1837. F. Chalgrin), Arc de Triomphe (F. Chalgrin), Madelaine templom (B. Vignon), Tőzsde (A. T. Brongniard).

Anglia *Greenwich* Királynői kastély (1635. I. Jones), Whitehall Palace, Covent-Garden, Wilton-House (1647), mind Jones-tól. *London* Szent Pál székesegyház (1672—1700), Walbrook St. Stephen templom, *London* 1666. évi tűzvész emlékműve (1671—1677). *Greenwich* kórház *Hampton Court* a kastély keleti szárnya — mind Ch. Wrentől. (Jones és Wren épületei idejüket tekintve a korai barokkhoz tartoznak, stílusukat illetően azonban a klasszicizmus előkészítői, ezért szerepelnek itt.) *Edinburg* Egyetem, Szt. György templom, Register-House (R. és J. Adam) *Derbyshire* Kedleston Hall (1761—65. R. Adam). *London* Sommerset House (W. Chambers), Angol Bank (J. Suane). *Buckingham* palota (J. Nash), *British Museum* homlokzata (R. Smirke).

Németország *Berlin* Brandenburgi kapu (1788—1791. G. Langhans), Hauptwache (1816—18), Színház (1818—21), Altes Museum (1822—28 — mind a három K. Schinkel-től. *München* Gliptotek (1826—1830. L. Klenze), Propyleák (1846—1863. L. Klenze). Állami könyvtár (1831—1840. F. von Gärtner). *St. Bonifazius* templom (1835—1840. G. F. Ziebland).

Olaszország *Firenze* Villa Poggio Imperiale (1784— I. Paoletti). *Nápoly* S. Francesco di Paola (1817—1846. P. Bianchi). *Róma* S. Pantaleone (1806. G. Valadier). *Nápoly* S. Carlo színház (1842. A. Niccolini).

Oroszország *Leningrád* Tauriai palota (1783—1788. I. Sztarov), Pellai pavilon (1785—1789. I. Sztarov), Pokrov templom (1798—1812. I. Sztarov), *Moszkva* Paskov palota (Lenin könyvtár, V. Bazsenov). *Leningrád* Mihajlov palota, Arzenál, Caricin palota (mindhárom V. Bazsenov). *Peterhof* ún. Angol palota (G. Quarenghi), Eremitage (színház). *Puskin* a város közelében a Sándor palota (1795, mindkettő G. Quarenghi). *Leningrád* könyvtár (I. T. Sokolov), *Carszkoje Szeló-i* palota, Katalin Iakosztályának oszlopcsarnoka (Cameron). *Moszkva* Szenátus háza (Kreml), Fülöp templom, Kozma és Damján templom, Fizikai Intézet (v. Razomovszky palota), Páskov palota (1781—1871), Pavlovskij kórház (1802—1807), valamennyi M. F. Kazakovtól. *Kazán* Székesegyház (1791—1811), Bányászati Akadémia (1806—1815). A. Zaharov). *Leningrád* Diadalkapu (V. Sztaszov), Alekszandra színház, Brockij, Tossi, Szadovaja, Inzsenernaja utcák egységes kiképzése, Anicskv—Mihajlovskij paloták (mind K. I. Rossitól).

Magyarország *Budapest* I. Fortuna u. 6., Kapisztrán tér 1., 2—3. (Nádor laktanya, 1847), Országház u. 10. (1802), Szent György tér 1—2. Sándor palota (1806. Aman. J. és Pollack M.), Színház u. 5—7—9., Táncsics Mihály u. 5. Tárnok u. 6., Uri u. 19., 51. (1823), Batthyány u. 25. (1810), Alagút keleti bejárata (1853—1857. Clark A.), Döbrentey u. 15., Lánchíd (1839—1849. Thierney V.), II. Budakeszi u. 73. Csendvilla (1844), Fő u. 82—86. Királyfürdő udvara, Frankel Leó u. 31. Császárfürdő (1806. 1841—1848. Hild J.), 33., 50., 54. kápolna (1844. Hild J.), III. Lajos u. 163. Óbudai Zsinagóga (1820—1821. Landherr A.), V. Apáczai Csere János u. 7. (1812. Pollack M.), Akadémia u. 1. (1835. Zitterbarth M.), 3. (1836. Hild J.), Arany J. u. 7. (1837. J. Hild), 15., Deák téri ev. templom (1799—1809. Pollack M.), paplak és iskola, Dimitrov tér

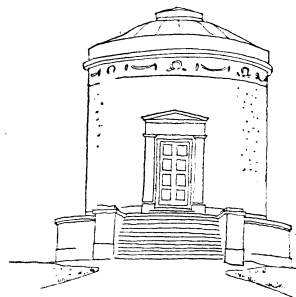

KLASSZICISTA MAUZÓLEUM (VÁL)



KLASSZICISTA SZÉKESEGYHÁZ HOMLOKZATA (EGER)



KÉTTORNYÚ KLASSZICISTA TEMPLOM (A DEBRECENI NAGYTEMPLOM)

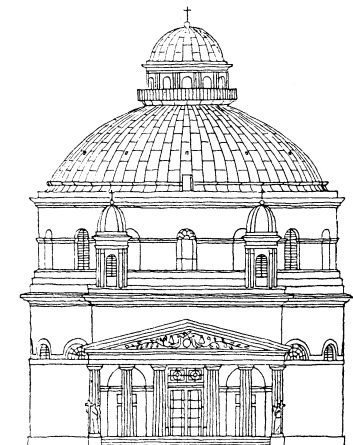

KUPOLÁS, KLASSZICISTA CENTRÁLIS TEMPLOM (AZ ESZTERGOMI SZENT ANNA TEMPLOM)

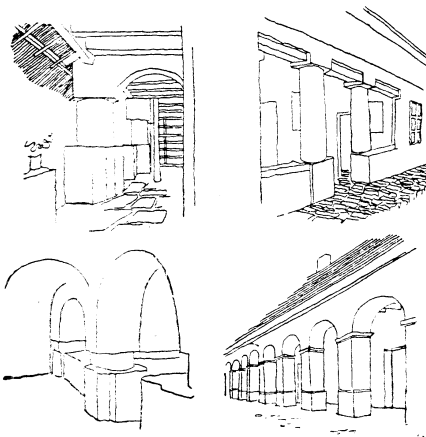

KLASSZICISTA NÉPI LAKÓHAZAK TORNÁCAI

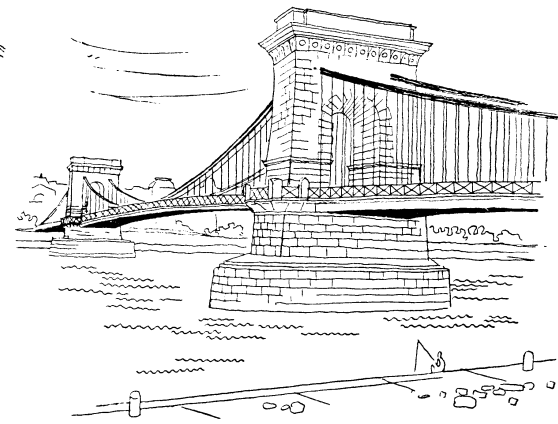

LÁNCHÍD

6. régi Nádor Szálló (1840. Kasselik F.), Egyetem u. 16. v. Károlyi palota (1832—1834), Honvéd u. 28—30. régi Valero selyemgyár (1839—1844. Hild J.), József tér 7., Ferenczy Károly u. 12. (1802—1812), Kossuth Lajos u. 3. (belső 1816. Pollack M.), Münnich Ferenc u. 5. (1821. Pollack M.), 7. (1821. Pollack M.), 9. (1826. Pollack M.), 19. (1861. Hild J.), Petőfi S. u. 3. (1832. Hild J.), Szép u. 6. (1817. Pollack M.), Október 6. u. 1. (1838. Hild J.), 2. (1811. Hofrichter József), 7. (1830—1832. Hild J.), Tolbuchin körút 6., 16. (1841. Hild J.), Váci u. 13., 50. (1837. Hild J.), Városház u. 7. Megyei Tanácsháza (1838—1841. ifj. Zitterbarth Mátyas), Vigyázó F. u. 4. (1846. Hild J.), Terézvárosi templom belseje (1803—1811. Kasselik F.), VII. Majakovszkij u. 21. (1833. Pollack M.), 25. VIII. Múzeum körút 14—16. Nemzeti Múzeum (1837—1847. Pollack M.), Üllői út 80. Kossuth Akadémia (1830—1836. Pollack M.), 49—51. Laktanya (1844—1845. Pauer M. és Kasselik F.), IX. Kálvin téri templom, XII. Budakeszi u. 20. Gondúzó villa (1844. Hild J.), Diana u. 17., 25. (1843.), Mátyas király u. 14. (1846. Hild J.), Városmajor u. 39/b., 44., 60.

Bá c s - K i s k u n m e g y e B aja Arany János u. 1. Művészház, Dózsa Gy. u. 18., Kálvária kápolna (1836), Kőlcsey u. 37. Méntelep, Szamuely Tibor u. 12., 17., Táncsics Mihály u. 16., 28., 36. Tóth Kálmán tér plébánia (1841). Kalocsa Hajnal u. 5. Fővárosi Szociális Otthon. Kecskemét Kálvin tér 1. iskola (1830. Hild J.), Klapka u. 34. Klapka ház (1820 körül), Kossuth tér ref. templom belseje (1792). Kiskunfélegyháza volt Hattyú vendégfogadó (1820), Szabadság tér 4. Szabó kúria. Kunszentmiklós Tanácsháza (1825), Tóth kúria (1820 körül).

B a r a n y a m e g y e Palkonya r. k. templom (1816). Pécs Boltív köz 5., Felsőmalom u. 3., 9., Geissler Eta u. 23. Diákotthon (1847—1854), Jókai tér 6., Kálvária kápolna (1814), Kulich Gyula u. 13. (1816), Liceum u. 7., Molotov u. 13., Szepesy u. 3. Könyvtár (1830. Piacsek J.) Szigetvár Zrínyi tér Vár u. sarokház.

B é k é s m e g y e Békéscsaba Gyulai u. 3. (1835), Gyulai u. 10. (1840 körül), 16. Szanatórium (1840 körül), Kinizsi u. 20. (1860 körül), Kórház u. 4. Sörház, Kossuth tér ev. nagytemplom (1807—1824. Pumberger F. és Czigler A.). Gyula Józsefvárosi r. k. templom (1863. Nuszbeck J.), Apor Vilmos tér 7. Erkel Ferenc szülőháza (1810), Kastélykerti lovarda (1833), Kossuth tér 28., Szabadság tér 1. (1804). Kőrösladány kastély (1805 körül id. Czigler A.). Sarkad (Almássy kúria (1829).

B o r s o d - A b a ú j - Z e m p l é n m e g y e Fáj v. Fáy kastély klasszicista átalakítása. Gyagyvendégi v. Vendégház kúria. Gibát v. Szentimrey kúria (1830 körül). Kázmárk Péchy kúria (1820 körül). Miskolc Déryné színház (átép. 1857—1957), Deák Ferenc u. 3., Hunyadi u. 6. kollégium, 51., Kossuth L. u. 17., Ref. Újtemplom (1808), Tizeshonvéd u. 23. Laktanya, Városház tér 1. Megyei Tanácsháza (1840 körül), Városház tér 5. Hejőcsaba Csabavézer u. 68. Gyógyszertár, Zsinagóga. Monok Kossuth Lajos szülőháza. Putnok Szabadság tér Rökkantak üdülője (1846). Sárospatak Ady Endre u. 3. (1820 körül), Attila u. 2., Rákóczi u. 16., 22. Szemere v. Szemere kastély. Tokaj Bethlen Gábor u. 7. (1820 körül), Rákóczi u. 30. (1856), 43. Tolcsva Szirmai kastély.

C s o n g r á d m e g y e Hódmezővásárhely Kálvin tér 1. Ref. Újtemplom (1799. Fischer B.), 7. (1830 körül), Kossuth tér Megyei Tanácsháza (1841), Színházter, Méntelep. Makó Kálvin tér 7. ref. iskola (1812—1820), Megyeháza (1836. Ghiba A.), Szabadság tér 14., Temetőkápolna (1829). Szeged Apponyi Albert u. 20., Hajnóczy u. 12., Régi zsinagóga (1837—1842. Lipovszky J. és H.), Horváth Mihály u. 7., Kálmán u. 16—17., Klauzál tér 5., Széchenyi tér 9. Szent ref. templom (1802—1826).

F e j é r m e g y e Bodajk Petőfi Sándor u. 58. Tanácsháza, kastély (1839). Csákberény v. Lamberg kastély (1831). Csákvár v. Esterházy kastély (1823). Dég v. Festetich kastély (1820—1830. Pollack M.). Enying r. k. templom (1838—1841. Pichl Vilmos). Lovasberény r. k. templom (1832—1834. Hild J.), v. Cziráky kastély. Mór Bajcsy-Zsilinszky u. 10. Seregélyes v. Zichy kastély (1821). Soponya-Nagyláng v. Zichy kastély (1821). Székesfehérvár Nádor u. v. Zichy palota, Szent István tér 1. Zárda, II. Megyei Tanácsháza (1807—1812. Pollack M.), Szent István u. 8. Vél Ürményi Mauzóleum (1834. Engel F.), r. k. templom (1824. Engel F.).

G y ő r - S o p r o n m e g y e Dénesfa v. Cziráky kastély (1820 Hild József után). Felsődoboz Emlékcarnok (1801). Győr Székesegyház homlokzata (1823), I. Liszt Ferenc u. 13. Megyeház (1826), Rákóczi F. u. 2. (Fruhmán A.), Széchenyi tér 3. (Fruhmán A.), II. Kossuth L. u. 60. Nagycenk Széchenyi-család sírköpolnája (1811. Rieger J.), Pannonhalma Főapátsági templom homlokzata. tornya és könyvtárterme (1829—1832. Páckh J.), Rajka Dózsa Gy. u. 64. (1806). Sopron Beloiannisz tér 2., 5. Megyei Tanácsháza (most Járási Tanácsháza. 1829—1834. Hild V.)

Hátsókapu u. 1. (1825. Handler J.), 6., Lenin körút 79. (1840 körül. Hild F.), 88. (1814—1816. Handler J.), Petőfi tér 2. (1848. Hild F.), Rákóczi u. 39. (1826. körül), 47. (1820 körül Handler J.), Széchenyi tér v. Széchenyi palota (1829. Hild V.), Színház u. 12., 21. (1816. körül), Új u. 5. Szany v. püspöki kastély (1860. körül).

H a j d ú - B i h a r m e g y e Debrecen Kálvin tér Református Kollégium (1817—1825. Péchy M.), Református Nagytemplom (1807—1827. Péchy M.), Kossuth Lajos u. 18. (1816. Pavolny F.), Nagyhortobágyi kőhid (1827—1834. Littsmann J.), Nagyhortobágyi csárda (1830 körül), Vöröshadserög u. Városi Tanácsháza (1842. Povolny F.), 37. Nyírábrány Eördögh kastély 1824 körül. Povolny F.).

H e v e s m e g y e Andornaktálya v. Mocsáry kastély (1838). Eger Székesegyház (1831—1836. Hild J.), Széchenyi u. 16. Gyöngyös Arany János u. ref. templom (Rábel K.), Kossuth L. u. 40. v. Orczy kastély, Zsinagóga (1816—1820. Rábel K.), Szilvásvárad ref. templom (1837—1841).

K o m á r o m m e g y e Bajna v. Sándor-Metternich kastély (1834. Hild J.). Esztergom Hősök tere ún. Kerek templom, Makarenkó u. ún. Sötétkapu (1824), Széchenyi tér 24., Székesegyház (1822—1856. Kühn, Packh J., Hild J.), Héreg r. k. templom (1828. Packh J.), Tata Tópart u. 5. (1833. Axmann M.).

N ó g r á d m e g y e Alsópetény v. Somogyi kúria. Balassagyarmat v. Megyeháza (1834. Kasselik F.). Pásztó Régi községháza. Tereske v. Huszár kastély (1840). Vanyarc v. Beniczky kúria.

P e s t m e g y e Abony Zalka Máté u. 17. (1841—1842), Jókai u. v. Sivó kúria (1842). Jókai u. 6—8. v. Lavatka kúria, Tószegi u. v. Vigyázó kastély (1830 körül), Nagykőrösi u. 10. v. Fábián kúria, Zsinagóga (1825. Landherr A.). Bia v. Sándor kastély (1823). Cegléd Kossuth tér r. k. templom (1825), Pesti u. 2. ált. iskola, Szabadság tér ref. templom (1836. Hild J.). Dabas Fő u. 34. v. Baghy kúria (1830 körül), v. Főszolgabíró-ház, Jókai u. 1. v. Radimeczky kúria, Szt. István u. 41. v. Halász Bálint kúria, 42. v. Kaszinó, 46. v. Halász Zsigmond kúria, 48. v. Halász kúria, 56. v. Halász Kázmér kúria. Fót v. Károlyi kastély (1823—1827. Koch H.). Gyón Halász kúria (1821). Gyömör v. Teleky kastély (1840. Hild J.), ref. templom (1808). Kóka r. k. templom (1822. Haag Á.). Nagykőrös Arany János u. 28. (1820). Bajcsy-Zsilinszky út 2., Ceglédi u. 8., 19. Múzeum (1837—1838), Kecskeméti u. 21., Petőfi u. 3., Örkényi u. 7. Péteri ev. templom (1822—1830. Zitterbath M.). Pilisszántó Jurkovich kúria (1826). Szentendre Alkotmány u. 5. (1800 körül), Bajcsy-Zsilinszky u. 4—6.

S o m o g y m e g y e Balatonlelle v. Gál kúria. Edde-Alsóbagát-pusztá v. Festetich kastély (1830 körül). Kaposvár Május 1. u. Dorottya-ház, 10. Megyei Tanács székháza (1828—1832), 65/b. Közkórház (1846). Nágócs ref. templom (1834). Nikla Berzsényi kúria (1804—1836). Zala Zichy Mihály szülőháza (1830).

S z a b o l c s - s z a t m á r m e g y e Anarcs Czóbel kúria. Bükk-szentmihály v. Dessewffy kastély. Kótaj Járny kúria, Fráter kúria. Nyíregyháza Tanácsháza (1841), Bocskay u. 57. kúria. Tiszadada v. Zathureczky kastély (1831).

S z o l n o k m e g y e Jászberény Városháza (1838—1839. Pollack M.). Karcag Kálvin u. 4. Kórház, ref. templom. Kisújszállás ref. templom. Kunhegyes ref. templom (1827. Homályossy-Tunkel F.). Mezőtúr Bajcsy-Zsilinszky u. 4., Zsinagóga, ref. templom (1843—1845. Homályossy F.). Szolnok r. k. pléb. templom (1824. Homályossy F.), Koltói Anna u. 10. Iskola (1836). Kossuth tér 4. Járási Tanács székháza (1860), Szabadság tér 6. Leánygimnázium (1856. Obermeyer L.). Tiszafüred Lipcsey kúria (1840 körül). Törökszentmiklós ref. templom (Rábel K.). Túrkeve Lacka u. 1. Újszász v. Orczy kastély.

T o l n a m e g y e Szekszárd Béni Balogh Ádám tér, Közkórház, v. Megyeháza (1828—1833. Pollack M.).

V a s m e g y e Hegyfalva r. k. templom (1845 körül), Széchenyi kastély (1845). Kemenes-majsa ev. templom (1834. Geschrey S.). Körmen v. Baththyány kastély elpusztult őrség épülete. Kőszeg. Chernel u. 11., Fürst Sándor u. 7. (1816), Gyöngyös u. 22., 27. (1847), Hegyalja u. 7. (1810), Kelcz Adelffy u. 20. Iskola, Rajniss u. 8., 11. Schätzl Frigyes u. 9—11., Várkör 15., 27., 37. Iskola, 110. (1815). Sárvár Dózsa György u. 18. Iskola, Erdősi Sylvester János u. ev. templom (1834—1836. Geschrey S.), Lenin u. 30. Iskola, 44. Puskin körút 35. Kultúr-otthon 36., 37. Tanácsház, 39. (Geschrey S.), 40. (Geschrey S.), Széchenyi u. 7. óvoda (1830). Szombathely Alkotmány u. 3., 16., 18., 20., 30. (1830 körül. Woita D.), Faludy Ferenc u. 39.

(1840 körül. Woita D.), Hollán Ernő u. 10. ún. Püspöki Serház (1828. Woita D.), Köztársaság tér 26., 29. Szálló, Szabó Dezső u. 6., Thököly Imre u. 29.

Veszprém megye Balatonfüred Blaha Lujza u. 1. Kerek templom (1841—1846. Fruhmann A.), 2. Villa (1846), Vázsonyi u. 1. Iskola. Keszthely Pethő u. 1. (1830). Nagyganna r. k. templom. Nagyvdzsony v. Zichy kastély (1820 körül). Pápa Fő u. 3., 7. v. Városháza (1823). 17. v. Megyeháza (1821), Petőfi S. u. 11. Petőfi-ház, Rákóczi u. 14. Várpalota Szent István u. 1. Zsinagóga (1839 körül). Veszprém Bajcsy-Zsilinszky u. 17. Temetőkápolna (1820), Pajta u. 7. Kerti ház, Rákóczi tér 9., Tolbucin út 9. Kerti Pávilon, Piarista templom (1828—1836).

## ROMANTIKUS ÉPÍTÉSZET

A XIX. században Európa-szerte érzelmes, romantikus irányzat születik, mely az „egyéniség” szabad érvényesülése jelszavával hadat üzen a klasszicizmus már túlságosan megszokottá vált formáinak. E formákat a XIX. században kezdték merevnek, iskolásnak érezni. Általánossá válik a vágy, hogy megszabaduljanak az antik hagyományoktól. A kötött szabályú klasszicista homlokzatformálást nehezen tudták alkalmazni a megszaporodott új feladatokra. Ekkor terjednek el az új nagy technikai találmányok: a gőzhajó, a vasút, s a tudományos kutatások eredményei az ipar fejlődését óriási, a történelem folyamán eddig sohasem látott mértékben viszik előre. Az ipar forradalmasodása és a szállítás olcsóbbodása óriási változásokat okoz nemcsak a termelési eszközökben és a termelési viszonyokban, de az építészeti szerkezetekben is.

Az irodalmi előzményekkel, Goethével, Victor Hugóval kezdődő stílus a nemzeti múlt kutatása felé fordul. A klasszicizmus korában végzett régészeti feltárások, kiadott könyvek felkeltették a figyelmet a görög—római emlékek iránt. Most ez a figyelem az eddig elhanyagolt középkorra is kiterjed. Nagy része van ebben Viollet-le-Duc francia építésznek, a párizsi Notre-Dame templom restaurátorának, a középkori építészetről írt alapvető mű szerzőjének. A klasszicizmus korának régészeti kutatásait a romantika idejére már a kutatások eredményeinek összefoglalása, a *műtörténeti irodalom* követte. A romantika korszaka az, amelyben az építészeti különböző stílusfogalmak kikristályosodnak.

A romantika Európában 1800-al kezdődik, legkorábban Angliában, 1818 körül Németországban, 1845-ben megjelenik nálunk is. Az érdeklődés homlokterébe az elhanyagolt középkori épületek kerülnek. *Restaurálásuk* sokszor nagyarányú kiegészítésekkel, sőt gyakran átépítésekkel jár. Ekkor építik ki a firenzei dóm homlokzatát (de Fabris), a kölni dómot (Zwirner és Voigtel). E munkák sok lelkes utánpótlást találnak. Ezeket tanulmányozzák a felnövő fiatal építésznemzedékek. A restaurálás során az épületből igyekeznek kihámozni annak eredeti állapotát, miközben a „kiszűrés” (purifikálás) jelszavával minden későbbi kor hozzávetelét, gyakran művészi értékű toldalékát, értékes berendezését elpusztítják.

A londoni parlament épülete számára előírták, hogy az vagy gótikus, vagy Erzsébet stílusban készüljön, mert az angol történelmi hagyományt kell képviselnie, tehát *nemzeti stílusban* kell épülnie.

Míg az építészeti köntösön vitatkoztak, lassan feledésbe ment, hogy az építészeti első célja a kifejezett feladatok funkcionális betöltése. Még ma is gyakori, hogy a közönség egy-egy középület esetében túlságosan az esztétikai megjelenésüket kíséri figyelemmel, és csak nagyon kevésbé célszerűségüket (funkció). A XIX. század második felére az építési feladatok hallatlanul megszorodtak, és egyre több lett a nép jólétét, nevelését szolgáló szociális rendeltetésű épület. A reneszánszban egy könyvtár és kórház úgy épült, mint egy háromhajós bazilika. Most a könyvtár a könyvek tárolására alkalmasan épül, a kórház a betegségnemek szerint elkülönülő épületek rendszereként (pavilon-rendszer). E típusok — mint Pevsner helyesen állapította meg — nem neves építészekről származnak, hanem többnyire spontán fejlődés eredményei. A „nagyok” azonban eléggé sajátos módon, még mindig a köntös problémájával foglalkoznak, és Ruskinnal vallják: „A díszítés az építészet legfontosabb része.”

Nem csoda, ha a nemzeti múlt tanulmányozása közben a kor felhagy a klasszicizmus antikimádatával, és saját történelmének építészetiével keres kapcsolatot. Annál különösebb, és az építészettörténet kezdeti fejletlenségére vall, hogy a magyar középkor nemzeti múltját hazai kutatóink ekkortájt az „őnémet stílusban” (így nevezték a gótikát) vélték felfedezni, mint amelyet a legrégebbinek tartottak. Olyanformán, ahogyan a régi épületeket népünk ma is „török”-nek mondja, esetleg Mátyás korából valónak. E korokon túl képezzete általában már nem terjed.

A romantika bensőséges kapcsolatot keres a tájjal. Megerősödik a romok szeretete, amely már a reneszánsz óta megfigyelhető (festészetben). A XVIII. században már műromok is épülnek (*Anglia* Edgehill, 1746, *Németország* Potsdam, Sanssouci, 1748, *Magyarország* Tata, Eszterházy-kastélypark műromja, XIX. sz. eleje). Az épület nem áll a természettel szemben, hanem annak részéként igazodik a tájhoz. Az épület és táj kapcsolatát láttuk az antik építészetben, különösen a görögöknél. A román kori épületeknél, falusi templomoknál is megfigyelhető a táj művészi felhasználása. A reneszánszban és különösen a barokkban viszont a reprezentatív, hatástkeltő elhelyezés válik fontossá. Ekkor már a körülvevő természetet, a parkot is felhasználják az épület keltette hatás fokozására. Az építészeti terek a merev, szabályozott, nyírt fák, sövények zöld tereiben folytatódnak. Ezzel a magatartással gyökeresen szakít a romantika, midőn éppen ellenkezőleg, nem a természetet alakítja az épülethez, hanem az épületet igyekszik a természethez formálni. A mindennapi szóhasználatban ezért mondjuk romantikusnak azokat az épületeket vagy épületcsoportokat, romokat, amelyek a természetbe mintegy beleolvadnak. A szabályosan elhelyezett kertek helyett mindenhol tájkertet látunk.

A romantikus irányzat Angliában, John Nash (1752—1835) vasszerkezeteiben jelentkezik legkorábban. Bristol melletti kastélyában (Blaise Castle, 1809) az óangliai parasztházak stílusát elevenítette fel, zsúptetővel és faragott oromzattal. A londoni parlament épületénél előírták, hogy az „nemzeti stílusban” épüljön. Pedig Sir Charles Barry (1795—1860) először klasszicista, majd olasz-

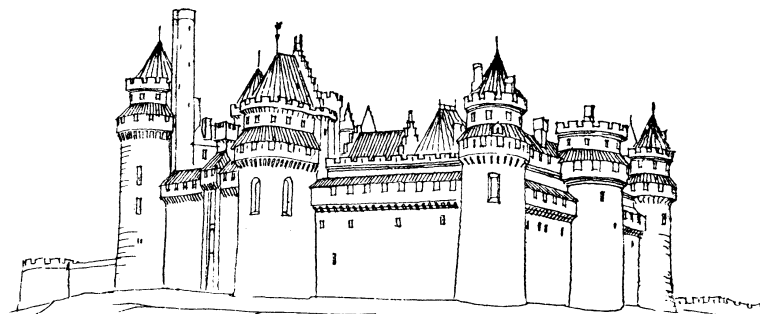

ROMANTIKUS VÁRHELYREÁLLÍTÁS  
(PIERREFONDS VÁRA)

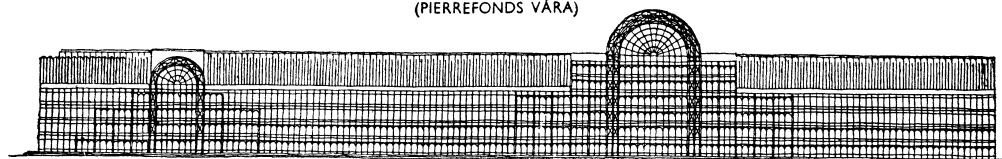

VASSZERKEZETŰ ÉPÜLET HOMLOKZATA  
(KRISTÁLY PALOTA, LONDON)

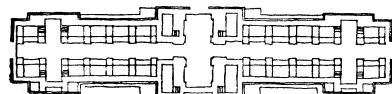

A KRISTÁLY PALOTA ALAPRAJZA

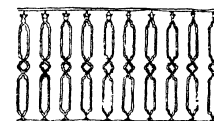

KOVÁCSOLT VAS FOLYÓSÓRÁCS



ÖNTÖTT VAS GYÁM ÉS OSZLOPFŐ

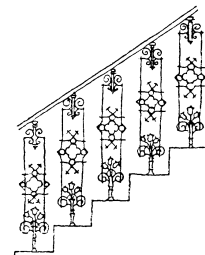

ÖNTÖTT VAS LÉPCSŐRÁCS

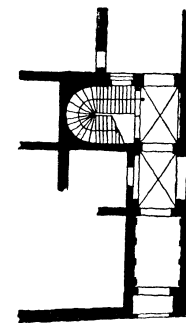

ROMANTIKUS ÉPÜLET KAPUALJÁ ÉS FÉLKÖRÍVES LÉPCSŐHÁZA

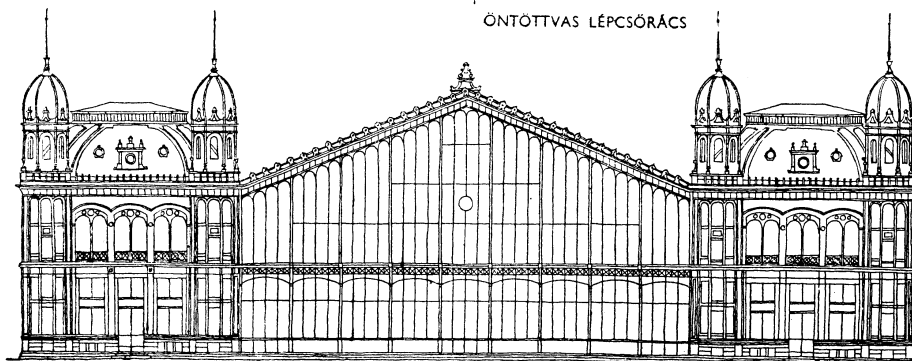

VAS-ÜVEG CSARNOK  
(NYUGATI PÁLYAUDVAR, BUDAPEST)

neoreneszánsz tervet készít. Végül azonban tervező társának, A. W. N. Pugin-nak (1812—1852) hatására gótikus köntös készül. Nagy hatással vannak a romantikus stílusra az új vasszerkezetek, melyek alkalmazásával óriási vas-üveg csarnokok épülnek, köztük a párizsi Garden des Fleurs (1833), Paxton Chartworth-i csarnoka (Anglia, 1833), a londoni (1851) és párizsi (1853) első világkiállítások csarnokai. A kovácsoltvasat a romantika idején az öntöttvas váltja fel, 1860 táján pedig megjelenik a hengerelt acél. Az új építőanyagok óriási téráthidalásokat sohasem látott szerkezeti könnyedséget, áttörtséget, fénytengedést tesznek lehetővé. Új igény jelentkezik az építészetben: a fényigényesség. Az ablakok ennek megfelelően a falazott épületeken is megnőnek, nemritkán megkettőzik őket. A falfelületek korábbi zártsága a határfalak óriási mértékű áttörtségével teljesen feloldódik. Az építészeti tér mintegy kinyílik a természetes tér felé.

A nagyméretű műszaki feladatokat: hidak, pályaudvarok tervezését mérnökök végzik. Köztük a legkiválóbbak nemcsak kitérő mérnökök, de figyelemre méltó építészek is. Velük jelent meg az eddigi művész építészek sorában a mérnöképítész, vagy másképpen az építőművész helyett az építészmérnök.

A stílus hozzánk legközelebbi kialakulási góca München, ahol Klenze temploma az egyik első olyan épület, melyben *bizánci és román stíluselemek keverednek*, ami oly jellegzetes a romantika ékítményeire. Miksa bajor király kívánságára egyéni ötlet alapján különleges építészeti stílust alakítanak ki (*Maximilián stílus*), melynek hatása kisugárzik Ausztriára és Magyarországra is.

Magyarországra német közvetítéssel, közelebbről müncheni hatással érkezik a romantikus irányzat, mely a nemzeti múlt felé is fordul, középkori emlékeinket kutatja.

A román vagy gótikus elemek azonban a lakóházaknál csak a külsőn jelennek meg. Belül minden marad a klasszicizmus hagyományai alapján. A XX. sz. eleji neoromán, neogót stílus tervezői ezzel szemben — hitük szerint — a *belső*t is stíluszisztán oldották meg. A romantika nemzeti vonása az is, hogy a népi élet felé tekint, megkezdte a népművészet, a népdal, népmese kutatását, gyűjtését, és azokból akarja magát megtermékenyíteni. E törekvések különösen kiváló képviselője a pesti Vigadó alkotója: Feszli Frigyes (1821—1884).

A romantika mint mondottuk, elfordul a klasszicista stílus kompozíciós kötöttségeitől, mert a klasszicizmus finoman mérlegelt szabályai az új alkotások tervezőjének kezét nagyon megkötik. A kapitalizmus kialakulása nálunk is együttjárt a gyáripart, kereskedelmet sokáig korlátozó feudális gárak lerombolásával. A fejlődéssel járó életformákhoz jobban alkalmazkodó és alkalmazható új stílust kerestek, emellett a romantika magatartásának megfelelően *festőbb tömegcsoportosítást, rugalmasabb, változatosabb alaprajzi elrendezést* kívántak.

A romantika idején megsokszorozódó városi lakosság egyre nagyobb bérházaikat szétfeszítik a klasszicizmus szerény, egy-kétemeletes keretét. Az azonos szobaméretű ablaknyílások ritmusa még azonos marad, a két emeletet összefogó, ún. óriási pillér-rend azonban már egyre ritkább. Eltűnik a koronázó klasszikus arányú párkány is. Helyébe gazdag, *groteszk díszű* magas, nyújtott alakú gyámok sora tartja a párkány legjobban előugró tagját (függőlemezt).

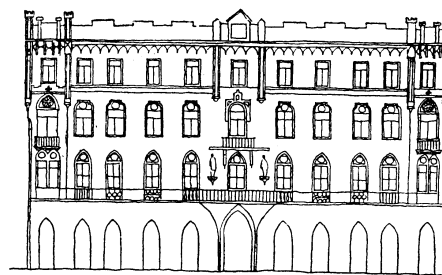

ROMANTIKUS LAKÓHÁZHOMLOKZAT  
(MAJAKOVSKIJ) UTCA 47. BUDAPEST)

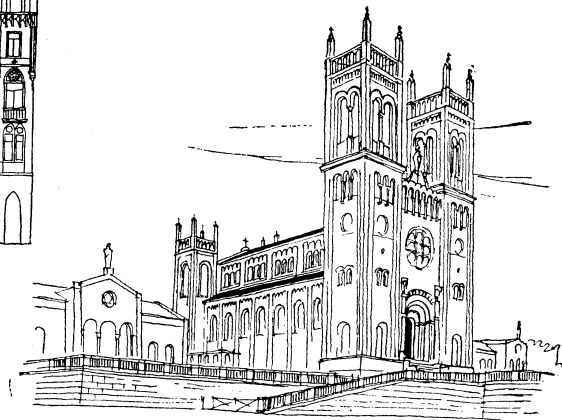

ROMANTIKUS TEMPLOM (FÓT)

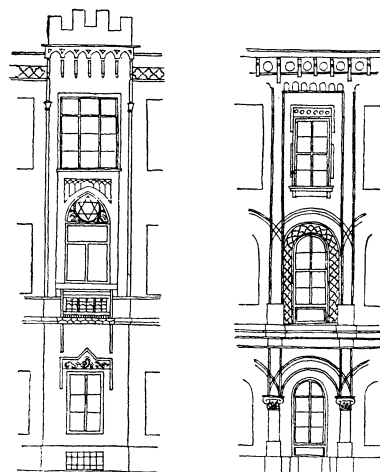

ROMANTIKUS HOMLOKZATI TENGELYEK  
(HOLD UTCA 5., GYULAI PAL UTCA 5., BUDAPEST)

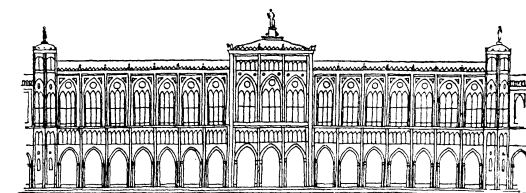

GÓTIZÁLÓ NÉMET ROMANTIKUS HOMLOKZAT  
(MAXIMILIANEUM, MÜNCHEN)

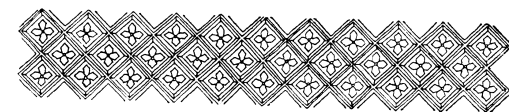

SZALAGDISZ

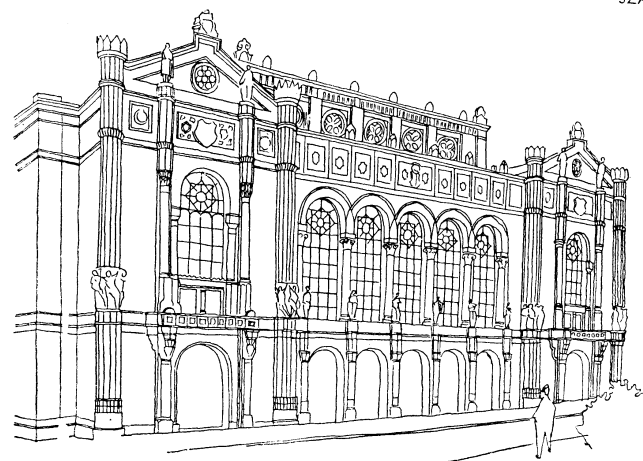

VIGADÓ  
(BUDAPEST)

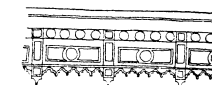

RITKAGYÁMOS PÁRKÁNY



SÜRÜGYÁMOS PÁRKÁNY

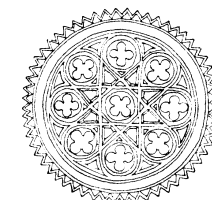

KÓRABLAZ



A gyámok közötti mezőket rozetták, vagy más betétek ékesítik, gyakran díszes ráccsal áttörtek és a padlás szellőzését szolgálják. Külföldön ebben az időben jelennek meg a burkoló téglák, burkoló lapok.

Megváltozik a romantikus épület homlokzatának tagolása is. A közép-izalít helyett enyhe sarokrizalitokat találunk. Ezeket gazdagabb díszítés emeli ki. Megjelenik rajtuk az elsőemeleti nyílt erkély, vagy az első és második emeleten is összekapcsolt zárt erkély motívuma. A bejárat felett legtöbbször díszes faragott kő- vagy öntöttvas gyámokon nyílt erkély van. E középerkély általában három ablak előtt fut végig, öntöttvas mellvéddel vagy gótizáló kőrácscsal. A lépcsőházakban öntöttvas rácsok vannak, változatosan alakított, de egy-egy épületen belül azonos mintájú cifra öntvényekkel. A romantikus épület kapualjának térképezése a klasszicizmushoz képest szegényes, itt már nem kocsikon hajtanak be az épületbe, hanem gyalog mennek be. A reprezentációs igény jelentékenyen csökken. Feltűnően gazdag, gyakran tömött lesz viszont a belső tér, súlyos aranyozásával, zsúfolt ornamentikájával, s jelentékeny arab elemek és díszítő mód felhasználása miatt kifejezetten keleties ízt kap (Vigadó). A belső kiképzésekben, különösen a stukkókban és öntöttvas korlátokban, lámpákban és vasalásokban rokokó elemek jelennek meg.

A megrendelők száma nő, az eredeti, művészi kiképzések száma azonban egyre csökken. Mindinkább teret kapnak a sokszorosítható díszítések, amit új ipari eljárások — gipsz-, öntöttvas-, öntvény-technikák, préselések, a sablonnal való festések új eljárásai — hoznak magukkal. A nyíláskereteket kő helyett vakolatból készítik, az ablak-kötényekben, szemöldökökben gipsz díszítményekkel. Egyszerűen, olcsón előállítható, sokszorosítható díszítő elemek ezek, amelyekben kellő változatosságot értek el az alatt a rövid idő alatt, melyben Magyarországon az 1845—1865 közötti időben a romantika stílusában építettek. Az olcsó díszekért a szemrehányás nem igazságos, mert olcsóságuk ellenére általában mértékkel alkalmazták őket, és helyeiket az esőtől védett párkány alatti területeken ügyesen meg tudták találni, amivel nem egy hazai építőké élettartamát túlszárnyalták.

#### Példák

Németország Wörlitz Gótikus ház (1726. G. H. Hezekiel). Berlin Kreuzbergi emlék 1819, Werder templom (1825. Schinkel). München Allerheiligen-Hofkirche (1826—1832. L. Klenze), Maximilianeum (1857—1861. F. Bürcklein), Kormányzati épület (1864).  
Anglia London Parlament (1840—1852. Ch. Barry), Kristály palota (1854. Paxton).  
Franciaország Párizs Nemzeti Könyvtár (1857—1867).  
Ausztria Bécs Altlerchenfeldner Kirche (1847. Müller), Waffens museum (Hansen).  
Magyarország Budapest I. Fő u. 3., 7. (Máltás H.), Döbrentei tér 9. Rácfürdő (1864—1865. Ybl M.), XIV. Hermina u. 23. Hermina kápolna (1843—1854. Hild J., VII. Dohány u. 2—8. Zsinagóga (1854—1859. Förster L.), V. Vigadó tér, Vigadó (1859—1865. Feszl Fr.), V. Múzeum körút 7., Bajcsy-Zsilinszky u. 17. (Ybl M.), Ferencesek tornya (1858—1863. Wieser F.), Alpári Gyula u. 15., 17. (1861. Gerster K. és Frey L.), Arany J. u. 16. (1845—1846. Gerster K.), Magyar u. 25., Münnich Ferenc u. 22. (1846—1847. Zofahl L.), Október 6. u. 5., VII. Majakovszkij u. 47. (1847—1848. Pollack Á.), Szt. István tér 12. (1855—1857. Wieser F.), Fő u. 3., József tér 5—6. (Máltás H.), Nyugati pu. (1877. De Serres Á.), IX. Bakáts tér, r. k. templom (1867—1879. Ybl M.), Baja Deák F. u. 3. Balatonfüred járási Tanácsház. Győr Fürst S. u. 9., Kazinczy u. 6. (Fruhman A.), Kazinczy u. 8., Kovács P. u. 6. Sopron Lenin körút 116., Orsolya templom (Handler F.), Széchenyi tér 19. (Handler J.). Debrecen Csokonai színház (Skalniczky A.), Fót r. k. templom

(Ybl M.), v. Károlyi kastély oldalszárnyai (1845—1849. Ybl). Szeged Somogyi u. 13. (1857), Dugonits tér 3., Hajnóczy u. 1., Kelemen u. 7., Lenin u. 7., 9. Pécs Kossuth L. u. 1., Molotov u. 1., Sallay u. 14., Szepesy u. 1., Geisler Eta u. 5. (1870), Zsinagóga. Szombathely Alkotmány u. 28., Faludi F. u. 31., Kossuth L. u. 20., 25., Thököly I. u. 31. Martonvásár, Vép, Somogyvár, Mikosd kastélyai. Veszprém Angolkisasszonyok temploma (1860. Szentirmay J.). Székesfehérvár Vörösmarty tér 6., 10. Csapok v. Ranolder kastély (Szentirmay J.).

# EKLEKTIKUS ÉPÍTÉS ZET

A külföldi szakirodalomban *pluralizmusnak* vagy *historizmusnak* nevezett *eklektizmus* (válogatás) a XIX. század közepén lesz általános Európában.

Az építészetben, hasonlóan a filozófiához, historizáló törekvés mutatkozik. Nemcsak arról van szó, hogy a történelmi formák nagy serege állt az építészek rendelkezésére ekkor, hanem általánosan megnyilvánul egy bizonyos történeti-régészeti érdeklődés is.

A liberális kapitalizmus gazdasági fellendülésében az előző korok kevés számú építettetőjét szélesebb, de ugyanakkor kulturálatlanabb rétegek váltják fel. Az építetők legnagyobb része kispolgár. Az építészek olyan feladatok előtt állnak, amelyekhez új formákat kell alkotni. A gyáripár fejlődésének hatására kiszélesedett demokratikus társadalom új kifejezőmódot keres, és ebben a törekvésben egymás után próbálja magára az elmúlt idők történelmi stílusait, amelyek között válogat (ekletizál). Előfordul az is, hogy az épülettípusoknak megfelelően más-más stílust keres. Így például a kastélyt barokk, a palotát reneszánsz, a múzeumot görög stílusban építik, a „hősök csarnokát” pedig rómaiában (ilyen a németországi „Hősök csarnoka”, a Regensburg melletti, ún. Walhalla, Leo v. Klenze építésztől). Sőt a felekezetek is sajátos stílusokat választanak. A katolikusok későbarokk, a reformátusok gótikus, az evangélikusok klasszicista, a zsidók mór ízlésben építik templomaikat. Arra is van példa, hogy ugyanarra az épületre többféle stílusú tervek készültek. Steindl az ún. Új Városházát (Bp. V. Váci u. 62.) néhány hét alatt tervezi át gótikusból reneszánszba, anélkül, hogy az épület alaprajzát, felépítését, belső tereit és tömegeit lényegesen megváltoztatta volna. A Múcsarnok épületére is készült gótizáló terv. Végül egyazon épületen is alkalmaztak több stílust, mint a városligeti ún. „Vajdahunyadon”. E stíluspluralizmus (többféleség), historizmus (történetiségkedés) legvadabb orgiáit a századvég építészetében ulti.

A nagy stílusközdelemből a reneszánsz kerül ki győztesen. Hans Sedlmayr műtörténéssz megállapítása szerint Angliában Barry, a kontinensen Semper 1840 táján a reneszánsz stílust teszik átfogó bázissá. Az angol új-reneszánsz első példája Sir Charles Barry londoni Travellers' Club épülete (1829). A német új-reneszánsz első példája a müncheni Beauharnais-palota (Klenze, 1816). Ehhez

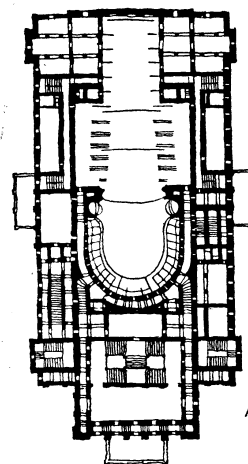

ALAPRAJZ

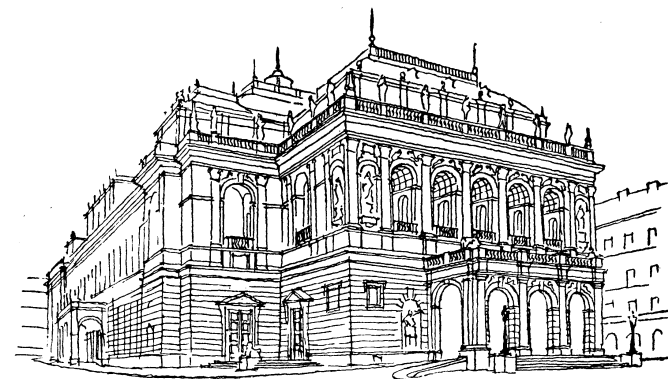

OPERAHÁZ  
(BUDAPEST)



(PUSKIN UTCA 26., BUDAPEST)

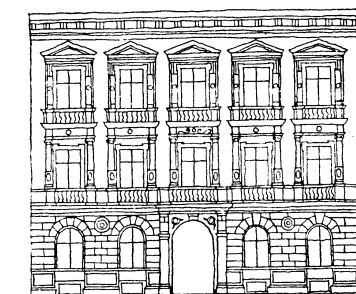

EKLEKTIKUS LAKÓHÁZHOMLOKZATOK  
(MAKARENKO UTCA 13., BUDAPEST)



IVES OROMZATOS    OROMZATOS    SZEMÖLDÖKPÁRKÁNYOS

EKLEKTIKUS ABLAKTÍPUSOK

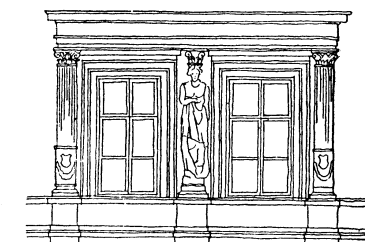

PÁROS, KAPCSOLT AEDICULÁS ABLAK  
(JÓZSEF KÖRÜT 50., BUDAPEST)

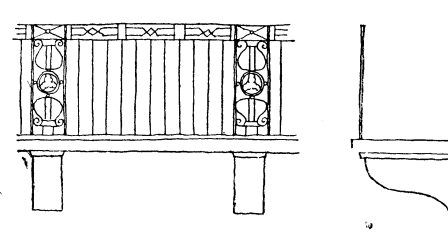

EKLEKTIKUS FOLYÓSÓRÁCS ÉS KÖGYÁM

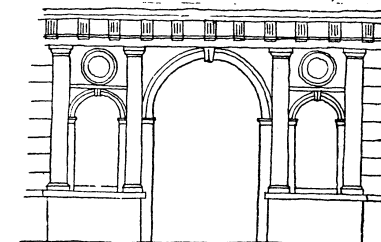

3 TENGEYES EKLEKTIKUS KAPUKIALAKÍTÁS

csatlakozik a müncheni hasonló stílusú paloták egész sora, pl. a Staats Bibliothek (Gärtner, 1831). A drezdai opera (Semper 1834—1841), a Gemäldegalerie (Semper 1843). Bucrkhardt 1860-ban megjelent könyve is ezt az utat egyengeti.

A XIX. század eklekticizmusa az itáliai reneszánsz építészeti egészének formavilágából merít, a korai, a virágkora és a késői példák egyaránt. Ezeket a maga módján éppúgy átformálja, ahogyan azt az antikkkal a reneszánsz tette.

A koraeklektika irányzatának legkiválóbb képviselői kezdetben romantikusok (G. Semper 1803—1879. drezdai udvari színház). A stílusról szóló főművének (G. Semper: Der Stil, 1861—1863) kortársaira óriási hatása van. Az „anyag igazságát” és a kézművesség fontosságát emeli ki. Épületeiben a szerkezeti részeket hangsúlyozza. Kétségtelen, hogy a tásadalom egyre szélesebb rétegeiből válván építtető, a sok feladathoz nincs elég művész, és a sok közepes tehetség és kontár kelléktárrá silányítja az építészeti elemeket, amelyeket mechanikusan ismétlődve alkalmaznak, de emellett sok művészi alkotás is keletkezik.

Az eklekticizmus idejére esik a bécsi Ring építése, Párizs városrendezése és más nagyarányú városrendezési munkák. Bécs védőövezetét 1857-ben megszüntették. Helyén nagyszerű parkok keletkeztek; bennük középületek, itáliai reneszánsz formákkal. A tágas parkövezetben sétálóra különösen hat ez a nagyarányú építészeti mintagyűjtemény: a XIX. század második fele építészeti stílusainak szabadtéri múzeuma. Fokozza a benyomás kuszaságát az épületek zavaros elhelyezése. Bár itt kiváló építészek dolgoznak e stílusban és tanítanak az Akadémián: Theophilus Hansen, Friedrich Schmidt, Heinrich Ferstl, akitől sok magyar építész tanul. Kezdetben Otto Wagner, a bécsi szecesszió elindítója is finom reneszánsz épületeket tervez. Bécsben tanul a múlt század második felének legnagyobb magyar építész, Ybl Miklós (1814—1891) is. Pályája elején romantikus. Csakhamar nyilvánvalóvá válik azonban számára az ellentmondás a *nemzeti irány* keresése és a középkori formák *nemzetközi másolatából*, idegenből átvett részletek alkalmazása között.

Semper tevékenységének hatására terjed el nálunk is az az irányzat, amelynek idejét — 1865—1885 között — az *eklektika korai időszakának* neveztük el. E stílusban igen sok épület készült az egész országban. Nyugodt ritmusú házakat eredményezett, nem olyan tarkabarka összevisszaságú homlokzatokat, amilyenek a kapitalizmus későbbi időszakára — a századfordulóra — jellemzőek.

Magyarországon, különösen a fővárosban az építőtevékenység ebben az időben nagyon fellendül. Szabályozására Budapesten új testület: a Fővárosi Közmunkák Tanácsa (1870) alakul. A bérházépítés jól jövedelmező gazdasági befektetés. Eredménye az óriási építkezésben kialakult verseny, a maximális területkihasználás, zsúfolt beépítés, egészségtelen lakások. A középületek azonban nagyarányúak, a polgári öntudat kifejezői.

Ybl iránytmutató koraeklektikus alkotásai a pesti Egyetem u. 2. (1862), Margitsziget, fürdőépület (1868), Várház (1870—1872), budai Várbazár és Kioszk, Lánchíd u. 8., Fő u. 1., Operaház (1874—1884). Ezek hatására egységesen épül ki a főváros büszkesége, a „Sugárút” (ma: Népköztársaság útja), Ybl Miklós, Feszty Adolf, Kausser József, Schmahl Henrik, Lang Adolf, Czigler Győző, Quittner Zsigmond, Petschacher Gusztáv és mások tervei szerint. Az útvonal lezárása a Millenáris Emlékművel, az Országos Szépművészeti Múzeummal és a



KUPOLÁS EKLEKTIKUS ÉPÜLET TÁVLATI KÉPE  
(SEMPER TERVE)

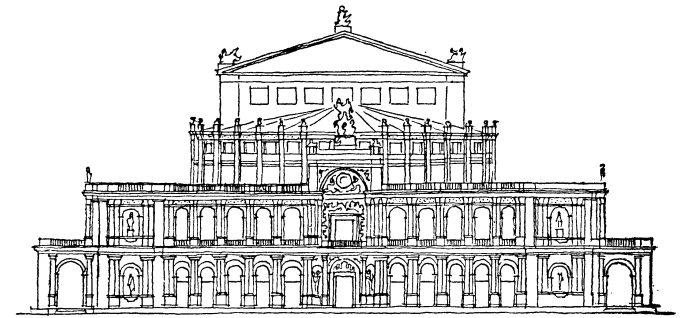

KORAEKLEKTIKUS SZÍNHÁZ HOMLOKZATA  
(DRESDEN, NEUES HOFTHEATER)

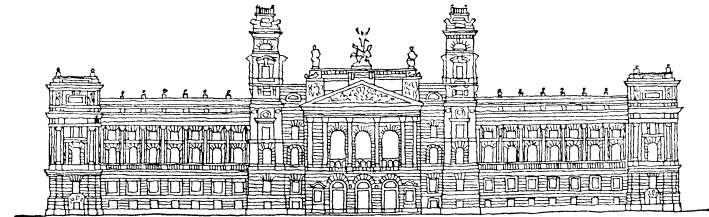

MAGYAR EKLEKTIKUS KÖZÉPÜLET  
(VOLT KÚRIA, MA NEMZETI GALÉRIA, BUDAPEST)

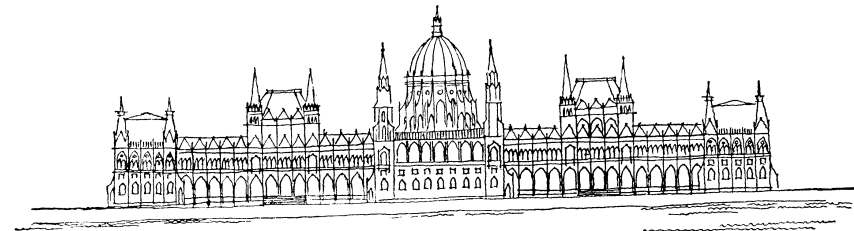

NÉZET

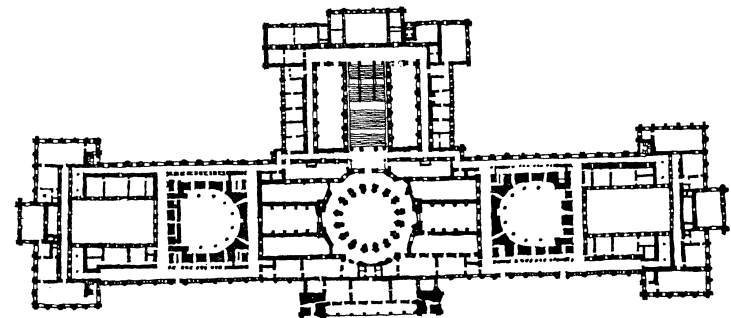

ORSZÁGHÁZ  
(BUDAPEST)

ALAPRAJZ

Műcsarnokkal (1895—1900) Schickedanz Albert műve, aki sokáig tartja ezt az irányzatot. Kiváló képviselői a koraelektikának Weber és Skalnitzky is.

Egy csapásra eltűntek a koraelektikus stíusból a romantikus díszítő elemek. Helyettük az olaszországi reneszánsz formák kincsestára jön, azonban átszöve a romantika tanulságaival. A sarokrízalitok megmaradnak, gyakran redős ruhájú nőalakokkal [kariatidákkal] díszített nyitott vagy gazdagabban képzett zárterkélyekkel. Az erkélyeknél az öntöttvas rács helyett inkább reneszánsz kőbábos mellvédeket alkalmaznak. A romantikus főpárkány helyett ismét visszatér a klasszikus háromrészes főpárkány, gyámsorokkal, gyakran fogrovatdísszel. Legszembeötlőbb az ablakok *aedikulás*: oszlopos, oromzatos kiképzése, mely oly gazdag, hogy az ablakok keretei alig férnek meg egymástól. Az erőteljes árnyékhatású homlokzat lábazata sem lehet szegényes. Súlytalanságának eltüntetése az egész földszint erőteljes kőosztás utánzatot (rusztika) kap. Az udvarokban végképp eltűnnek a klasszicizmusban, romantikában kedvelt kőgyámos függőfolyosók, és helyettük öntöttvas *tartókat* találunk. Gyakori a hármaskapuzat, középső nagy, íves nyílással. Változatosak és ismét reprezentábilisak a lépcsőházak, kapualjak, illetve előcsarnokok kiképzései.

A koraelektikát mint stílust hiába erőltetnők vissza a reneszánsz tárába — ahogyan értetlenül próbálják némelyek —, mert nem oda való. Sem braman-  
 tei finomságokat nem találunk benne, és nincs meg benne Palladio ereje sem. Ezek helyett sűrűn ismétlődő egyszerű elemeket látunk, amelyek miatt sokan elfordulnak tőle, és a stílust művészietlennek tartják. Ne feledjük el azonban, hogy ez a kor már sokkal több építészeti feladatot adott, melyek gyors megvalósítására megoldást kellett keresni. Ezt a koraelektika szerintünk szerencsésen meg is találta. A formaelemek tömeges előállításához, a homlokzatképzéshez nagyszerűen felhasználta a gipszet, hozzá a klasszicizmusban is használt horganyöntvényű oszlopfőket, díszeket (Nemzeti Múzeum) tette általános gyakorlattá. Homlokzatában átgondolt rend, komoly építészeti nyugalom van. Ablaktengelyeit legfeljebb a háromszögű és íves szemöldökpárkányok váltakozásai gazdagítják, vagy az ablakok mélyebb kivágása, ahol a kötényekben is öntöttvasrács betéteket látunk. A koraelektikus stílusú épületek jól megférnek a korábbi történelmi stílusokból megmaradt barokk, klasszicista, romantikus épületekből összetevődő utcaképből, így Pécsen, Szombathelyen, Székesfehérváron, és főleg Szegeden, ahol a város árvíz utáni újjáépítése szerencsésen a koraelektika idejére esett. A főváros 2485 háza az 1870—1900 között eltelt 30 esztendőben 6455 házzal szaporodik. Ezek nagyobb része koraelektikus stílusú. Közülük számos épület kismester alkotása.

\*

A koraelektika rövid 20 éves uralma után, még a XIX. század utolsó tizedeiben jelentkezik nálunk a későelektika, a kapitalizmus kései idejének igazi tükröződése. Az építészek egymást túlhajtó egyénieskedése, a szélsőséges üzleti verseny, a homlokzatok és belső közötti mind élesebbé váló ellentmondás és a korábban kialakult történelmi városkép figyelmen kívül hagyása

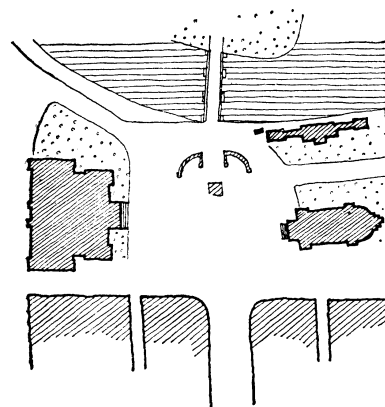

ALAPRAJZ

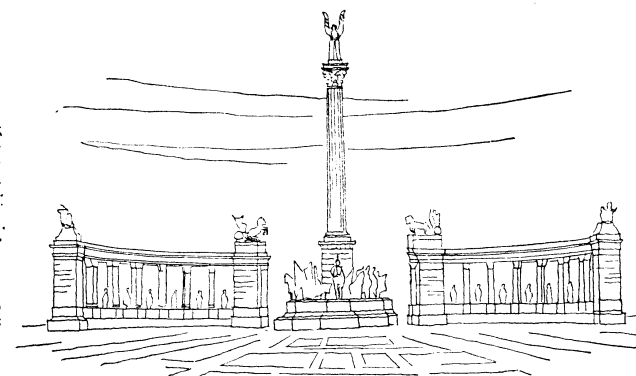

EKLEKTIKUS TÉR

MILLENNIUMI EMLÉK

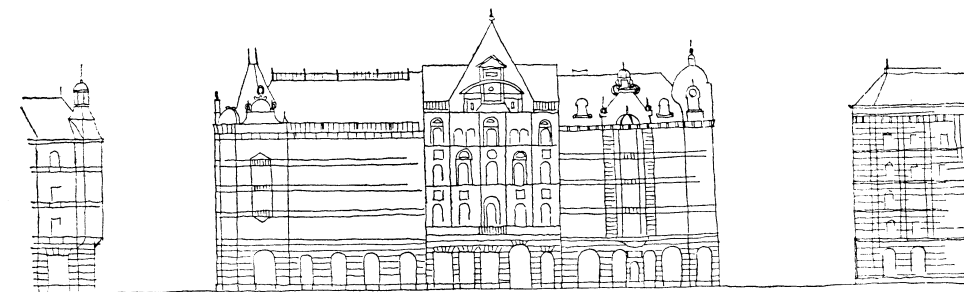

KÉSŐEKLÉTIKUS BÉRHAZSOR

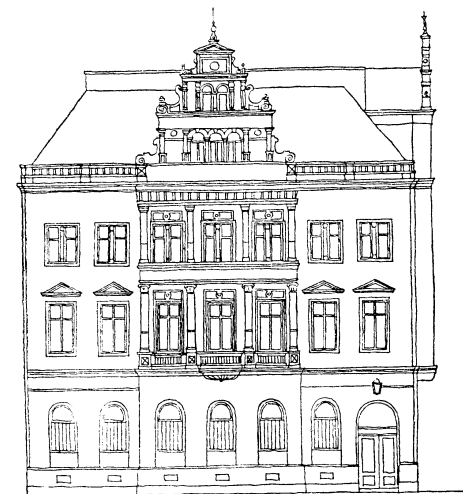

KÉSŐEKLÉTIKUS LAKÓHÁZ  
(LENIN KÖRÜT 59., SOPRON)



HALASZBÁSTYA  
(BUDAPEST)

nemcsak az építészet, hanem — 1890 táján — különösen a városkép addig megőrzött harmóniájának megbontásával, széttörésével járt.

Az egyenletes, nyugodt ablaksor, a koraelektika egyik fő jellemvonása itt eltűnik, és az ablakformák, tengelyeik egymás közötti távolsága egyformán vitustáncot járnak: kosárirves és félkörös, kicsi és nagy ablakok és erkélynyílások váltakoznak egyenes záródásúakkal. Kapcsolt ablakok jelennek meg, a sarokrízalitok esetén oromzataival, a rizalitok közötti homloksíkok beszakításával mindegyik homlokzat „egyéniségre” tör.

Míg a pesti Sugárút hátsó részén még egységes, rendezett köntösben sorakoznak egymás mellé az épületek a koraelektika stílusában, a későelektikus építészetben a művészi rend hiányát látjuk elburjánzani a főváros sok útján, utcáján (pl. Nagykörút). A zenében sem a lehangosabb a legszebb, s a festészetben sem elégtének ki a harsogó, feltűnő színek, megfelelő összhang nélkül.

Ez a századvegi építészet vezet vizsgálataink szerint a magyar városképek felbomlásához. A későelektikus épületekkel mindenütt aránytalan tömegű épületek kerülnek a várostestekbe, amelyek megbontották az addig egységesen fejlődött magyar városképek nyugodt egységéből adódó szépségét. Alig marad kivétel (Sopron, Kőszeg, Eger, Vác, Szentendre, Szeged, Gyula, Baja), ahol a „nagyvárosiasnak” mondott „fejlődés” a takaratlan tűzfalak tömegét ne építette volna. Ezek nehezen gyógyítható sebek maradtak — elsősorban a fővárosban.

A klasszicizmus építészetével kapcsolatban, említettük a városi lakosság felduzzasztását, az építetők közé a közpolgárság felnyomulását. A századvegre e folyamat meggyorsul. Az óriási mértékben 4—6—8-szorosára megnövekvő lakosság szám megteremti korunk urbanisztikai problémái özönét. A régi keret szűk volt, a történelmi városfalakat lerombolták, kiterjedt körzeteket alkotnak, melyek között megjelentek az első munkás lakótelepek és a kertés városok is.

A hatalmas lendületben épülő városokban elharapódzó hibák megelőzésére építésügyi szabályzatok készülnek, amelyek a beépítések övezeti beosztásával egy átlag építészetet eredményeznek, és a feladatok sokaságában a tér-elképzelések, építészeti tömeg-elrendezések művészi módját alig találjuk. Az építészeti tömegtermelés nyomasztóvá válik, és alig lehet közte a valóban értékest megtalálni.

Nem jobb az általános kép Európa többi részén sem, azonban azzal a lényeges különbséggel, hogy ott az iparosodással lökészerűen bekövetkező fejlődés korábban zajlik le, és az épületek összességében ez a későelektikus építőperiódus kisebb szerepet kap, sokkal alárendeltebb. E stílusban ott főleg az ekkor már kialakult nagyvárosok külső kerületeiben építkeznek, a közép- és kisvárosokban nem terjed el. A nagyvárosok és a kisebbek magjai erre az időre már zártan kiépülnek, sőt körülépülnek, és ezt az állapotot ez időben már kialakult elvek, tervek védik, a későelektika a perifériára szorul.

E korszakban, mely az egyéniség szabad és kötetlen érvényesülését hirdette, a szabadság gyakran vezetett szabadosságra, szélsőséges, feltűnő alkotásokra. De a nagyszámú, feltűnő külsejű épület alkotói mellett ebben a korban is éltek jeles művészek, születtek itt-ott jeles művek.

## Példák

### KORAELEKTIVUS ÉPÜLETEK

Franciaország Párizs Operaház (1860—1875. Ch. Garnier).

Németország Regensburg mellett: Walhalla (1830—1847. L. von Klenze). Drezda Altés Hoftheater (1838—1841. G. Semper), Zsinagóga (1839—1840. G. Semper), Oppenheimer palota (1845—1848. G. Semper), Múzeum (1847—1854. G. Semper), Opera (1871—1879. G. Semper).

Ausztria Bécs Rathaus (1872—1882. Fr. Schmidt), Parlament (1873—1883. Th. Hansen), Österreichische Museum (1868—1871. H. Ferstel), Kunsthistorische und Naturhistorische Museum (1872—1881. G. Semper és Hasenauer), Akademie der bildenden Künste (1872—1876. Hansen), Universität (1873—1884. Ferstl), Burgtheater (1874—1888. Semper—Hasenauer), Neue Hofburg (1871. Semper—Hasenauer), Opera (1861—1869. van der Nüll és Siccardsburg).

Magyarország Budapest I. Ybl Miklós tér 2—6., Várkert Bazár (1872. Ybl M.), Budai Kioszk (1874—1879. Ybl M.), V. Kossuth Lajos tér 11. Földművelési Minisztérium (Bukova Gy.), Roosevelt tér 9. Magyar Tudományos Akadémia (1862—1864. Stühler F. A.), Váci u. 62—64. Tanácsház (1870—1872. Steindl), Veres Pálné u. 24., VI. Népköztársaság (v. Andrássy) útja 3. (1884—1886. Czigler Gy.), 12. (1884. Quittner Zs.), 21. (1885. Freund V.), 22. Operaház (1874—1884. Ybl M.), 52. (1883—1886. Schmahl H.), 69. ún. Régi Múcsarnok (1887. Láng A.), 71. Képzőművészeti Főiskola (1887. Rauscher L.), 88. (1879—1880. Petschacher G.), VIII. Blaha Lujza tér Nemzeti Színház (1872—1875. Fellner és Helmer), Bródy Sándor u. 4 (1875—1876. Weber A.), Múzeum körút 4. Egyetemi ép. (1882. Weber A.), 6—8. Egyetem épülete (1880—1883. Steindl), Koraelektikus példák a budapesti Révay utca és Széchenyi rakpart háza. Pécs Székesegyház (Schmidt F.), Széchenyi tér 14. (1891). Szeged Klauzál tér 1., Széchenyi tér 11., 14., 29. Eger Jókai u. 10., Kossuth L. u. 18. Cegléd Rákóczi út 21. Szombathely Hollán E. u. 8. Iskola, Kossuth L. u. 2., Széchenyi u. 8. Pápa Szabadság főtéren 14. Veszprém Zalka Máté tér 4.

### KÉSŐELEKTIVUS ÉPÜLETEK

Olaszország Róma Giustizia palota, Viktor Emanuel emlékmű.

Hollandia Hága Békepalota.

Magyarország Budapest I. Királyi Vár (Hauszmann A.), I. Halászbástya (1901—1902. Schulek F.), Országház (1884—1904. Steindl I.), V. Kossuth L. tér 12. v. Kúria (1896. Hauszmann A.), VI. Lenin körút 61. (Hauszmann A.), VIII. Rózsák tere r. k. templom (Steindl), Reviczky u. I. Szabó Ervin könyvtár (Mining A.), XIV. Dózsa György u. Országos Szépművészeti Múzeum (Schickedanz A.), Városliget Mezőgazdasági Múzeum (ún. Vajdahunyad-vár, Alpár I.).

# A XX. SZÁZAD ÉPÍTÉSZE

Feladatunk legnehezebb részéhez érkeztünk, midőn képet akarunk nyújtani a XX. század merőben új, a történeti építészet *formavilágától* és építészeti felfogásától elforduló építészetéről, amelyet ez idő szerint — minthogy nem kapta még meg stíluselnevezését — „mainak”, „modern”-nek, „korszerű”-nek nevezünk.

A közelmúlt eklektika pompázatos külső homlokzat-kulisszája, köpenye mögött gyakran egészségtelen bérlakások húzódtak meg, az új irány viszont az egészséges emberi lakás és műhely igényéből indul ki. Azzal kezdte, hogy lemondott a hangzatos külsőről, és figyelmét az új szerkezetek keresése mellett a belső felé fordítja, melyet a külsővel szerves összefüggésben alakít ki. Ez a lemondás a mozgalom elején néha kissé túlzott hangsúlyt is kapott, keresetten hatott.

Az építészeti köpenyszerű felfogásának ellenhatásaként új irányzat keletkezett: „olyan mozgalomról van szó — írja Pevsner —, amelynek túlnyomóan szociális és technikai jegyei vannak”. Az új anyagok nagy méreteket engednek meg, és az alaprajz alakításának olyan szabadságát (innen az elnevezés: *szabad építészet*), amelyet addig az építészet nem ismert. A vas és üveg összekötése lehetővé tette, hogy tetők és határolófalak teljes kiterjedésükben a fényt bebocsássák.

Amerikában már az 1840—1850-es években általános szokás, hogy nem töltik ki az épület tartóvázat tömör falakkal, hanem megmutatván azt, üveg-válaszfalakat kezdenek használni, annyira, hogy a homlokzat teljesen nyitottként hat. E merész újítók nevei ismeretlenek. Franciaországban néhány vezető építész korán áttér a vasbeton-építészetre. Még a templombelsőket is teljesen az új technikával készítették. A széles nyilvánosság azonban itt is támadja és gúnyolja őket.

Hangsúlyozzuk, hogy az antik és későbbi korok stílusaiából csak a külsőn alkalmazott *formákat* unják meg, a szerkezetek szerepe: a támasz és tartó most is alapvető elemei az építészetnek, bár az acélváz, vasbetonváz új szerkezetek a régi szerkezetekhez képest forradalmian kiterjesztik az építészet lehetőségeit. A tэрalkotás korlátai hihetetlen mértékben kitágultak, és a tэрfűzés, tэрkapcsolás új módjai alakulnak ki. Az épület vázas szerkezetén belül válaszfalak, födémekek osztják a teret a szükségletnek megfelelően, a külső



SZCESSZIÓS HOMLOKZATÚ LAKÓHÁZ ÉS ÜZLET

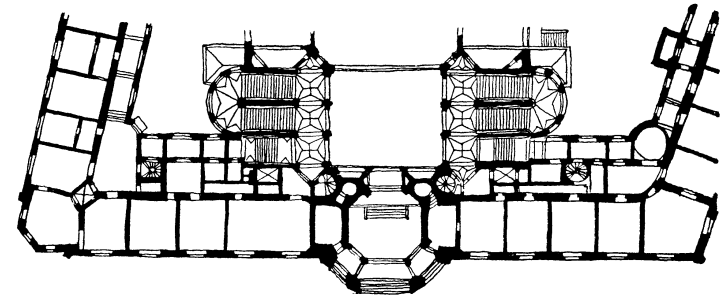
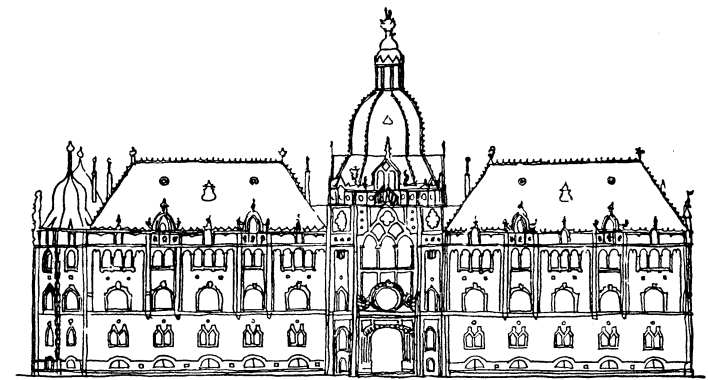

IPARMŰVESZETI MÚZEUM (BUDAPEST)

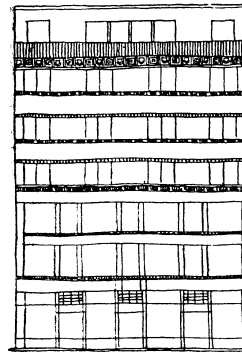

LAKÓ ÉS ÜZLETHÁZ (V. MARTINELLI TÉR 5., BUDAPEST)



SZCESSZIÓS ORNAMENTIKA

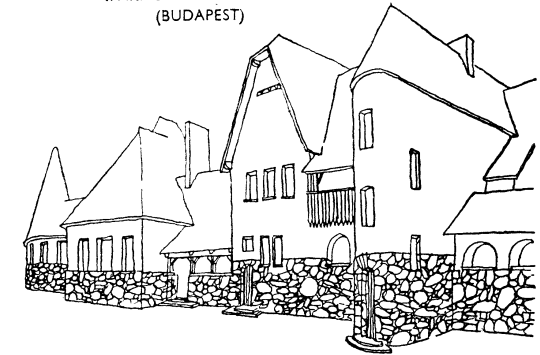

SZCESSZIÓS TÖMEGŰ ÉPÜLET (A VÁROSMAJOR UTCAI ISKOLA, BUDAPEST)

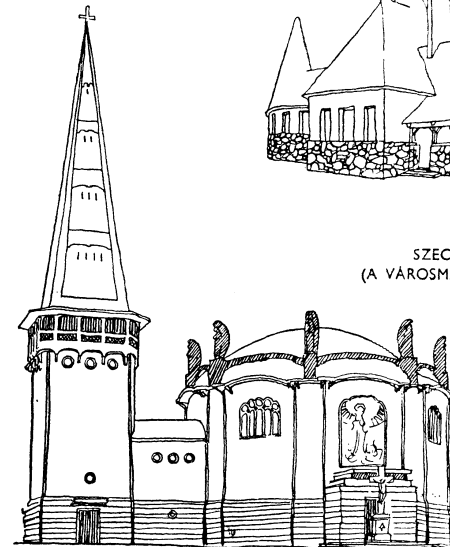

SZCESSZIÓS TEMPLOM (RÁKOSMLYAD — RÁOSKÁS MULAD)

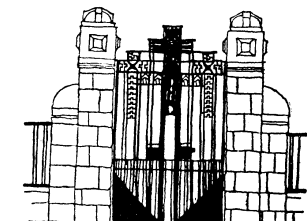

SZCESSZIÓS KAPU (TÖRLEY-MAUZÓZEUM, BUDAFOK)

falak, a térhatárolók hovatovább nem hordozói a terheknek, hanem szintén csak szerkezetet kitöltő falak, határfalak. Csak helyzetükben különböznek a válaszfalaktól. Ne higgyük azonban, hogy a modern építészet, ha élesen el is fordul az unostalan „felmelegített” antik formák világától, mindenben szakít a régiekkel.

Az építészeti tömegek viszonyának mérlegelése, az épület tájbaállítása, városképi megjelenésének, homlokzati nyílásainak összhangja most is elsőrendű, hagyományos művészeti követelmény. A megvalósítás azonban bonyolult. Nemcsak építető és építő van, hanem sokféle szabályzat és bizottság, melyek között a helyes elgondolások egyenes útja gyakran válik kanyargóssá — ha végre meg nem szakad.

A célkitűzések tehát most is azonosak, csak az építésznek más szerkezetekkel, eszközökkel igyekeznie elérésükre, és a történeti formákat avult kelléktárgyaknak tartják, melyek az új kifejezést gátolják.

A XIX. századi eklekticismus történetieskedő elemeitől először a magukat szecesszionistának, Franciaországban *l'Art Nouveau*-nak, azaz új művészetnek, vagy a kedvelt növényi díszítmények miatt *style-floreal*-nak, Angliában *liberty*-nek nevezett stílusokat követő művészcsoportok fordultak el. E csoportok a 90-es években alakulnak. (München 1892, Bécs 1897, Berlin 1899.) Az új művészet (*Art Nouveau*), vagy *liberty* (szabadság)-stílust túlságos szabadsága miatt, amiért a régészeti ízű eklekticismustól elválik, kritikusai *style sans style*-nek „stílus nélküli stílusnak” is nevezték. Egy müncheni harcos szellemű propagátor újság-ról *Jugend*-stílusnak is nevezett új irányzat az angol *Ruskin* és *Morris* grafikai mozgalmából fejlődött és a századfordulón bontakozott ki, de inkább csak az iparművészet és a grafika terén. William Morris (1834—96) több társával műhelyt alapított bútorok, tapéták, szőnyegek stb. tervezésére. A géppel sokszorosítható tárgyak helyett azt sürgeti, hogy a kézműves ismét legyen művész, a művész pedig — mint a középkorban — ismét kézműves. Szerinte a mű odaadó hitet követel, amilyen a középkorban még elevenen élt az emberekben. Ostorozta és megbélyegezte a nemtörődömséget és egykedvűséget, amellyel művész-kortársai feladataikat szemlélték. Ismét a növényzet lesz a díszítmények alapeleme. Az építészetben ez az irány főként a homlokzat dekorálására, szecessziós átalakítására szorítkozik, az új ornamentika segítségével, az egyéni szabadságnak mindenekelőtt való hangsúlyozásával. Az antik formavilágot, oszlop-rendes tagozást teljesen elhagyja, és nemzeti, népi hagyományokat keres. Nagy érdeme, hogy keresi az új anyagok által adott formálás lehetőségeit is. Közben azonban ástilizált mindent, és a vas- és vasbeton szerkezet birtokában grafikus és festői hatásokra törekszik. A tetszés szerinti mintákba nedvesen bedöngölt beton, belső vasszálakkal megerősítetten alkotja az ún. vasbeton szerkezetet, amelyet sokféleképpen lehet alakítani. Íves hidakat, tetőket, szabad, oldalfal nélküli csigalépcsőket stb. lehet ebből az anyagból készíteni. Az építészek úgy érezték, hogy az új szerkezet sok régi kötöttségtől szabadította meg őket. Előfordulnak az irányzatnak olyan kezdeményezései is, melyek helyenként építészetellenessé válnak. A kemény követ pl. oly hajlékony vonalban vágják, mintha puha, vajszerű anyag volna. Kedvelt motívumok: a lekerekített, kosárirves záródású nyílások, hullámvonalú kiváltá-

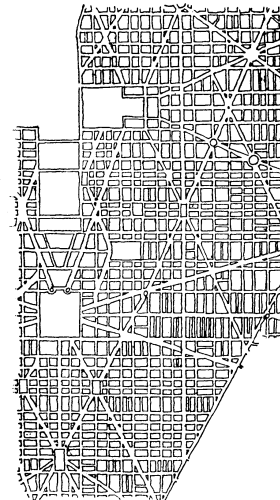

MODERN GEOMETRIKUS VÁROSALAPRAJZ  
(WASHINGTON)

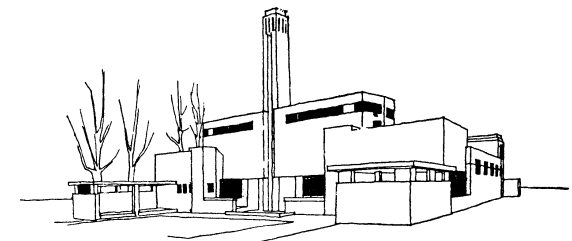

MODERN TÖMEGKAPCSOLÁSÚ FÜRDŐÉPÜLET  
(DUDOK TERVE)

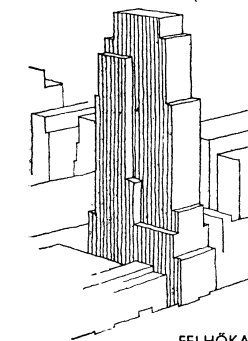
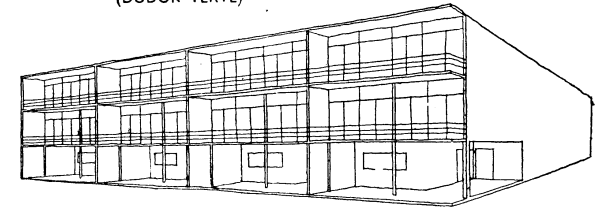

FELHŐKARCOLÓ  
(NEW YORK)

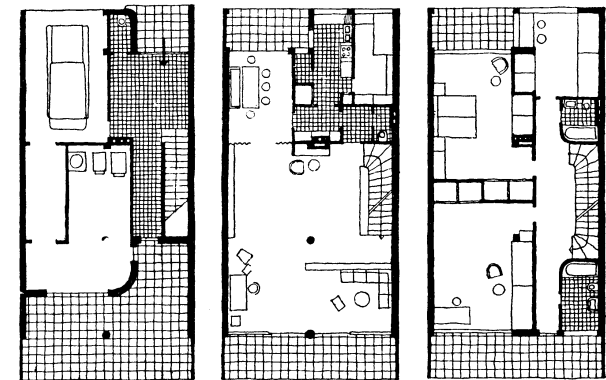

SORHÁZ, HÁROM SZINTEN ELHELYEZETT LAKÁSOKKAL  
(KOZMA LAJOS TERVE)

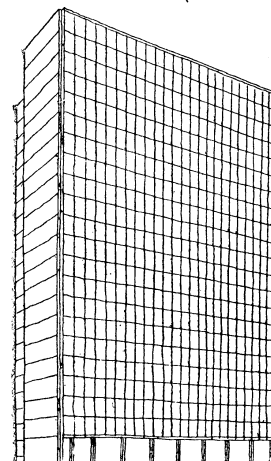

RASZTEROS HOMLOKZATÚ MODERN ÉPÜLET

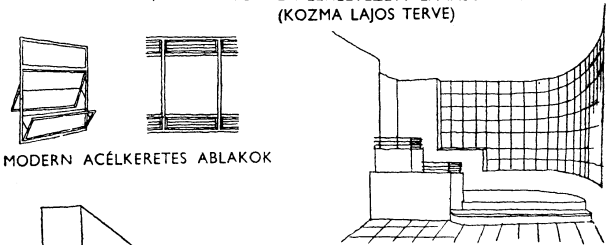

MODERN ACÉLKERETES ABLAKOK

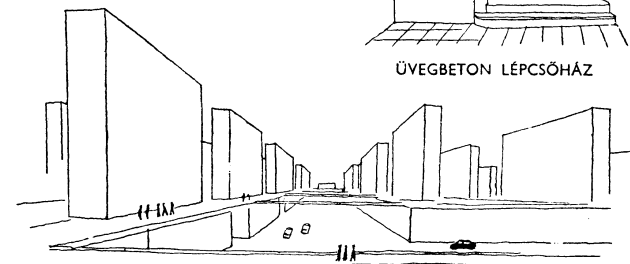

ÜVEGBETON LÉPCSŐHÁZ

MAGASHÁZAS VÁROSRÉSZ SÉMÁJA  
(HILBERSEIMER TERVE)

sok, párkányok, sőt hullámvonalú falsíkok, díszek. Szerkezettől független, grafikus vonalozások és felületosztások sok képzőművészeti díszsel és erőteljes kiülésű, tiroli jellegű fa ereszpárkányok vagy eresz nélküli, magas attika-falazatok épülnek az oromdíszek tömegével, bizzar ormokkal, tornyokkal, erkélyekkel, bonyolult tetőkkel.

A Jugendstil először a „Pan” (1895—1900 évfolyamok) és a névadó „Jugend” újságokban jelentkezik mint önálló stílus a művészetben és iparművészetben. Jelentőségét hosszú ideig félreismerték. Ma már egyre világosabb, hogy e stílus rövid élete ellenére (mintegy 1910-ig) döntő fordulatot hozott. Szakított a historizmussal. A „Jugend” első évfolyamai dekorálására O. Eckmann új grafikát akart feltalálni, olyat, mely szigorúan a felülethez tartja magát, és természeti formákat egyéni vonaljátékkal, elvont módon alakít át. A mozgalom nemcsak az alkotás, de az életmód megújítását célozta. Kapcsolatokat építettek ki a kortársak irodalmával. Az új építés, a mai lakáskultúra, a formaalakításnak az anyagból adódó meghatározottsága és a célszerűség hangoztatása mind a Jugend stílussal kezdték pályafutásukat. Legmarkánsabb művészei: H. van de Velde, J. Hoffmann, J. Olbrich, R. Riemenschneider, A. Endell, P. Behrens, B. Paul, H. Obrist, B. Pankok.

A nálunk szecesszióknak nevezett Jugendstil 1892-ben Brüsszelben teljesen éretten és természetesen jelentkezik Victor Horta házában (Rue Paul Emile anson). Münchenben A. Endell „Atelier Elvira”-ja (1897—98) lehetett előképe Lajta Béla budapesti „Parisiana mulató”-jának. A szecesszió főleg díszítésben nyilvánul meg. Kivételek azonban itt is vannak: Gaudi (Barcelona 1852—1926) és Ch. R. Mackintosh (Glasgow, 1868—1928). Gaudi Colonna Guell nevű templomában (1898—1914) és később a barcelónai Sagrada Familia-templom kereszthajójában (1903—1926) a cukorsüveg formák és a termita hangyák fészkeit utánozó formák váltakoznak, az oszlopok ferdén állnak, kigyózva elhajlanak, és mindezt az élénk fénylő cserepekkel kirakott felületek fokozzák. Mackintosh egyszerűbb (Glasgow, Művészeti Akadémia, 1898).

A rövid életű szecessziós irányzat hazai alakulására Otto Wagner bécsi építész van hatással. Ebben a stílusban épül a kecskeméti ún. „Cifra-ház” (1902, Márkus Géza), a pesti Felszabadulás tér épületei (Korb és Girgl), a Tőzsde és az Anker-palota (Alpár) stb., a Duna-parti Gresham-palota (1907. Quittner Zs. — Vágó József és László), a Martinelli tér 3., a mai Engels téren állott egykori „Nemzeti Szalon” stb.

Bármennyire is igyekszik a szecesszió a történeti elemektől megszabadulni, ez nem mindig sikerül. Ezért azokon a helyeken, ahol nem tud új formát kitalálni, úgy segít magán, hogy az ismert európai történeti, építészeti formák helyett addig ismeretlen közel- és távol-keleti építészeti formákat alkalmaz.

A historizmus megunt ismétlésétől elfordulók között vannak Magyarországon, akik a keresett új építészeti stílust a nép művészetéből akarják megtermékenyíteni. Már a romantika stílusa idején volt ilyen nemzeti gondolat az építészetben. Ismerjük Feszly olyan tervét, ahol kariatidok helyett magyar csikósokat alkalmaz. Az új nemzeti irányzat legnagyobb hatású építész Lechner Ödön, aki nagy virtuozitással használ fel indiai, ázsiai elemeket (az Iparművészeti Múzeum előcsarnoka, oszlopkötegek, tetők taréjdíszei stb.) és

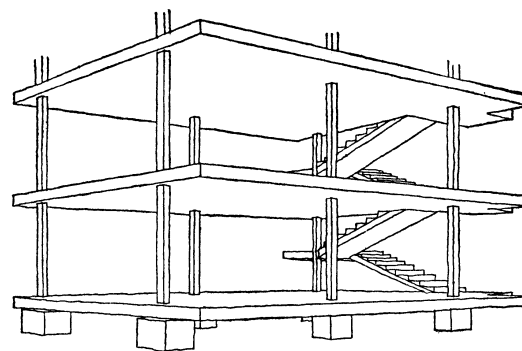

VASBETON PILLÉRVÁZAS ÉPÜLET  
SZERKEZETI SÉMÁJA

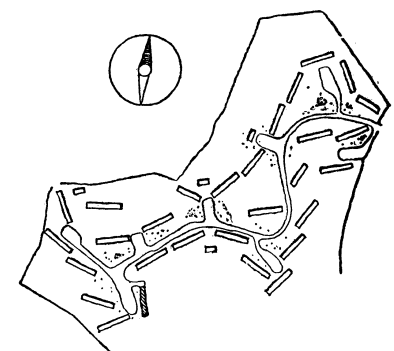

KÖTETLEN BEÉPÍTÉSŰ VÁROSI LAKÓEGYED  
(ALUMINIUM CITY, USA)

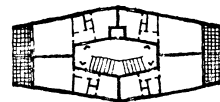

VASALÓ

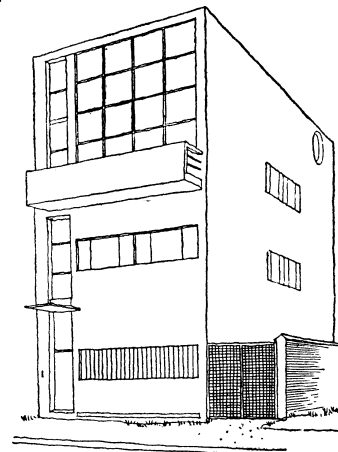

MODERN VILLA  
(ANVERS)

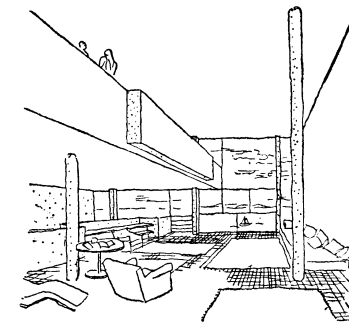

MODERN VILLA HALLJA

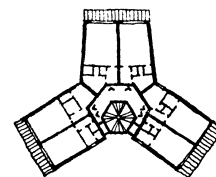

CSILLAG

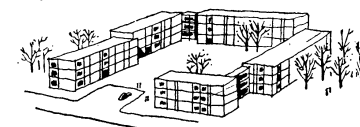

MODERN ÉPÜLETMEGALKÍTÁSOK

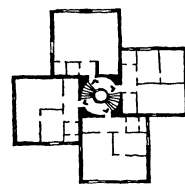

MAGASHÁZAK  
ALAPRAJZI TÍPUSAI

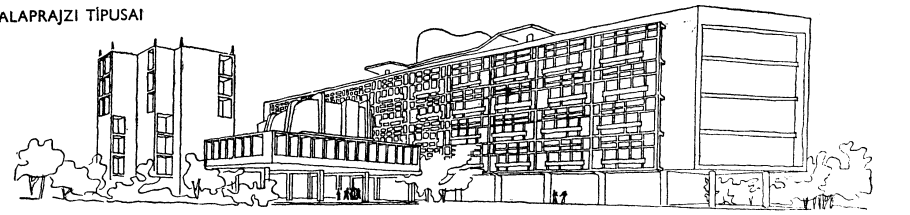

MODERN KÖZÉPÜLET  
(LE CORBUSIER TERVE)



népművészeti szöttesek, kerámiák motívumait. Munkáiban egyre nagyobb fontosságot tulajdonít az alaprajznak, ugyanakkor a századforduló szecessziós irányára jellemzően az új stílushoz különleges formákat keres, szerkezeteket, anyagokat: előszeretettel alkalmaz tüzes mázú cserepeket, pirogránitot. Művei a szecesszió legkiválóbbjai: a budapesti Földtani Intézet, az Iparművészeti Múzeum, a Postatakarékpénztár. Lechner hatása kortársaira óriási. A szaksajtó, napisajtó állandóan foglalkozik személyével és „magyar” stílusával.

A népi motívumokat Lechner követői 1910 táján tovább gyűjtik, és tanulmányozásukat elmélyítik, azonban nagyon helyesen nem a népi hímzéseket, hanem a népi építészetet vizsgálják: Lajta Béla, Kós Károly, Zrumetzky Dezső, Wiegand Ede, Medgyaszai István, Árkay Aladár.

A szecesszió irányzata azonban rövid életű, mert inkább csak a felületre szorítkozik és építészet helyett az épület köntösvélével bíbelődik. A szecessziónak és a késő eklektikának sok eltérő stílussajátosságuk mellett is van jellegzetesen azonos építészeti magatartásuk. Ez a magatartás szélsőségesen individualista, a századforduló kapitalizmusának kíméletlen versenyszellemével függ össze, melyben mindenki sikeresebb, feltűnőbb, hangosabb igyekszik lenni a másikkal, még közvetlen szomszédjánál is.

Ez alól még Lechner, a legkiválóbb sem kivétel, midőn az Operával szemben épített bérháznál (Pártossal közös terv) ugyanúgy figyelmen kívül hagyja az építészeti környezetet, mint az a századfordulóra befejezett Sugárút másik szecessziós épülete, a Párizsi Nagyáruház esetében történt.

Leghamarabb Németországban keresik a kiutat a szecesszió ebből a mindent elborító folyondár-izsalag rengetegéből, egy tisztultabb, egészségesebb építészethez.

A XX. században az építési feladatok is nagyon változnak. Eltűnik a főúri építetető, de hovatovább a polgár lakóháza, bérháza sem a legfontosabb. 1900-ban külföldön „a gépek háza” vezető feladattá válik. Ekkor keresnek a művészek elsőízben garázsok, gyárak, pályaudvarok részére korszerű formaadást. Ekkor készülnek ma már klasszikusakká vált épületeink, köztük Behrens berlini turbinagyára, Perret párizsi garázs (Rue Ponthieu, 1905), Freyssinet Orly-i repülőcsarnoka, Gropius Fagus-Werkeje, Alfeld an der Lainenben (1912). A stílus kialakulásában vezető szerepet kapnak a gyárak igényei.

Franciaországot is megelőzi azonban a század első tizedeiben Németország és Ausztria, ahol az új építészetet nemcsak egyes építészek alakítják, mint Amerikában Sullivan (1856—1924) vagy Franciaországban Auguste Perret (1874—1955) és Tony Garnier (1867—1948). Az új irány legjelentősebb építész a bécsi Josef Hoffmann (1870—1956) és Adolf Loos (1870—1933). Hoffmann puckersdorfi szanatóriumát (1903—1904) a laikus néző mainak tarthatná.

Észak-Németországban A. Messel (1853—1909), H. Muthesius (1861—1927) és P. Behrens (1868—1940) a vezető mesterek. Messel berlini Vertheim áruháza (1890—1904) az első német vázas építkezés, melynek nagy üvegfelületei az amerikai felhőkarcoló-stílusra emlékeztetnek. Muthesius 1907-ben alakítja meg az angol „Arts and Crafts” mozgalom pártját, a „Deutsche Werkbund”-ot. Röviddel ezután bízza meg a berlini AEG-gyár Behrenst a gyár összes építményei, termékei, sőt még grafikai művészi tervezésével (EAG Turbinagyár,

1909). Legnevesebb tanítványa W. Gropius, akinek már említett gyára és az 1914. évi kölni kiállítási épülete a „Werkbund” számára ma is megőrizték frissességüket.

Az építészet új stílusát egy sor bátor és elhatározott építész alkotta meg. Mint Pevsner helyesen állapítja meg: szokatlan fantáziájú és felfedezőképeségű férfiak. Fél évezred múlt el azóta, hogy a gótika helyébe a reneszánsz alkotói valami merőben mást helyeztek. Azóta nem volt az építészetben ilyen forradalom. A modern építészet úttörői azonban még merészebbeknek látszanak, mint a reneszánsz úttörői: Brunelleschi, Alberti, mert azok az antik Róma építészetéhez visszatérést prédikáltak, míg a XX. század úttörő építészeti egy teljesen feltáratlan terület felé indultak el. Feladatukat — ma már világos — a kor állította fel. Az a stílus, amelyet ezek az új utakon elinduló építészeti alakítottak ki, megfelel az új század szociális és technikai adottságainak és követelményeinek. A XX. század a tömegek és a természettudományok százada.

A funkcionális (nemzetközi stílusnak is nevezték) Amerikában kezdődött az 1880—90-es évek chicagói iskolájával. A tárgyilagosság (Sachlichkeit) bizonyos pátozsa keletkezik, melynek legszélesebb megfogalmazását kétségtelenül Le Corbusier francia építész híres proklamációjában olvassuk (1925).

A megoldásra váró feladat felfogásában a XX. század építésze eltávolodik a korábbi építőművészetektől és közeledik a mérnök, a gépkonstruktor hozzáállásához. Az építés anyagaiban is változások történnek. Tudományos technológiai kísérletek alapján nagyiparilag előregyártott anyagok és szerkezetek jelennek meg, amelyeket pontos statisztikai számítások alapján a kézműves eszközök helyett gépesített módon állítanak össze. Az építész célja a tudományos vizsgálatokkal megállapított igények részére belső tér és térkapcsolások teremtése, amelyek az épület külső megjelenését is meghatározzák. Mindez a gazdaságosság szigorú figyelembevételével történik.

A XX. században a szerkezeti részek fejlődése is messze túlhaladta a tartó támasz-rendszert. Az építészet fő feladata minden időben belső terek kialakítása, a terek elhatárolása. E feladata teljesítése közben nem mindig törekszik a szerkezeti rendszer valóságos vagy akár csak szimbolikus bemutatására. A matematikai eljárásokkal számított és új technológiával készített szerkezetek tartó (statikai) szerepe nem mindig közérthető. A vasbeton szerkezetek belső acélmagja úgyis láthatatlan, a vasszerkezetet már csak tűzbiztonsági okokból is takaró burkolattal látják el. A szerkezetek mellé sorakoznak az épület víz-, gáz-, csatorna-, villany-, fűtő- és szellőzőberendezései. Ezeknél sem a szerepük [funkció] érzékeltetése (kandallók, csillárok), hanem tökéletes működésük — rejtett [kritál] fűtés, rejtett világítás — a cél.

A vassal mint építőanyaggal foglalkozik Nagy Virgil, a Fővám téri (1894—1896) és Eskü téri (1897—1903) Dunahidak építészeti részeinek tervezője. Rámutat arra, hogy eddig a vasat elburkolták. „Ilyen burok lehet magában véve szépen és szellemesen tervezett, gyönyörűen részletezett, de nem lesz igaz.” A modernitás egyik jellemzője lesz ez az igazságra való törekvés. A modern építészeti irányzat jelszava alatt természetesen sok művészietlen épület készül most is. Sok a feladat, kevés a művész. A jelszókat olyanok is átveszik, akik az újnak csak az üzleti oldalát és hasznát értették meg, és akiknek kezén a XX.

századi szerkezetek, berendezések külsőséges keretek és eszközök maradnak, anélkül, hogy azokat az elmélyült munka, a művészi odaadás és szeretet belső tüze átfűtené. Ezért nem érezzük sok XX. századi épület művészi hitelét, ezért hat sok új épület túlzottnak. Mintha ezekben is a szecesszió egyénieskedése, feltűnni vágyása előzne meg minden más akaratot.

Ilyen az ítéletünk a magas házakkal túlszűfolt városokról, pl. New Yorkról, ahol csak az utcák derékszögű vezetését rendezték, az épületek magasságának rendezéséről mintha megfeledkeztek volna. Az egymással versenyben álló felhőkarcolók tömege pedig ma súlyos városrendezési nehézségek sorát veti fel.

Az építőművészet, gyökerében megújhódnival, egyre inkább kutatta a stílusokat létrehozó erőket. Nem azt keresi, hogy milyen formákat használtak régen, ami a XIX. sz. művészeti kutatásainak gerince, hanem azt: mi okozta a formák létrejöttét? A század második felének számos új találmánya, anyaga és szerkezete e kor szülöttét érthetően az anyag, szerkezet és technológia felé viszi, azoknak tulajdonít nagy szerepet, visszavetítve a múltba is. E felfogás szerint a szerkezet határozza meg a formát.

Az egymást gyorsan követő rövid életű irányzatok eléggé megmutatták, hogy az építőművészet tartós megújulását csak olyan elvi alapvetéssel remélhetjük, melyet tüzetesen megvizsgáltunk. A modern építészet stílusirányzata a történeti stílusokat mint poros köpenyvet elhajtotta, a gyökerekig kívánt lehatolni, s az építészet megújulását új elvekre alapozta. Ezek: megfelelés az új szükségleteknek (tárgyiasság), az anyag, szerkezet igazsága [konstruktívizmus], az épület célszerű használhatósága [funkcionalizmus].

A XIX. sz.-ban lejátszódott ipari forradalomban készült lakásokat ugyanaz a meg gondolatlanság jellemezte, mint a városképet ebben az időben. Külterületi gyárak, zavaros, rendetlen építészeti környezetben. Ezek ellen az állapotok ellen léptek fel William Morrisék. De az igények, a vásárlók óriási növekedésével a kézművesipari vonalon nem lehetett lépést tartani. Be kellett látni, hogy olyan gyártási eljárásokra van szükség, amelyek a megszorított számú igénylőt kielégítik, és átmentik az anyagszépséget és formaszeregetet is. Mindezt azonban a lakások berendezésének ekkori újtói nem a történelmi formákban képelték el, amelyeknek új előállítási módokkal történő termelése már magábanvéve hazugság a régi eljárásokkal szemben, hanem úgy, hogy azok becsületesek, az új eljáráshoz őszinték, igazak legyenek. Az új igény az embert veszi ismét alapul, annak kívánságaiból indul el. A jó szék a jó ülés feltételeinek feleljen meg, azaz a szék ún. „belső formájának”. Mindezek nem feltételezik mindent, hanem a fémcsöveket és kockatesteket és csőbútort — és vele együtt a modernitást —, ahogyan ezt sokan tévesen látták, hanem ellenkezőleg, az életnek, a természetnek szerves (organikus) formáit követhetik, s ma már egyre inkább követik is (Hatje).

Funkcionalizmus, vagy talán helyesebben célszerűség lett a modern formalkítás fő jelszava. E reformtörekvéseknek a német Werkbund vált előharcosává. A Werkbund minden ipari termék formai kialakítását fontosnak minősítette, nemcsak a lakóházakét, hanem az étkészletét is. Ebben a szecesszió előmunkálataira támaszkodott, mely valamennyi életmegnyilvánulásban, egészen a

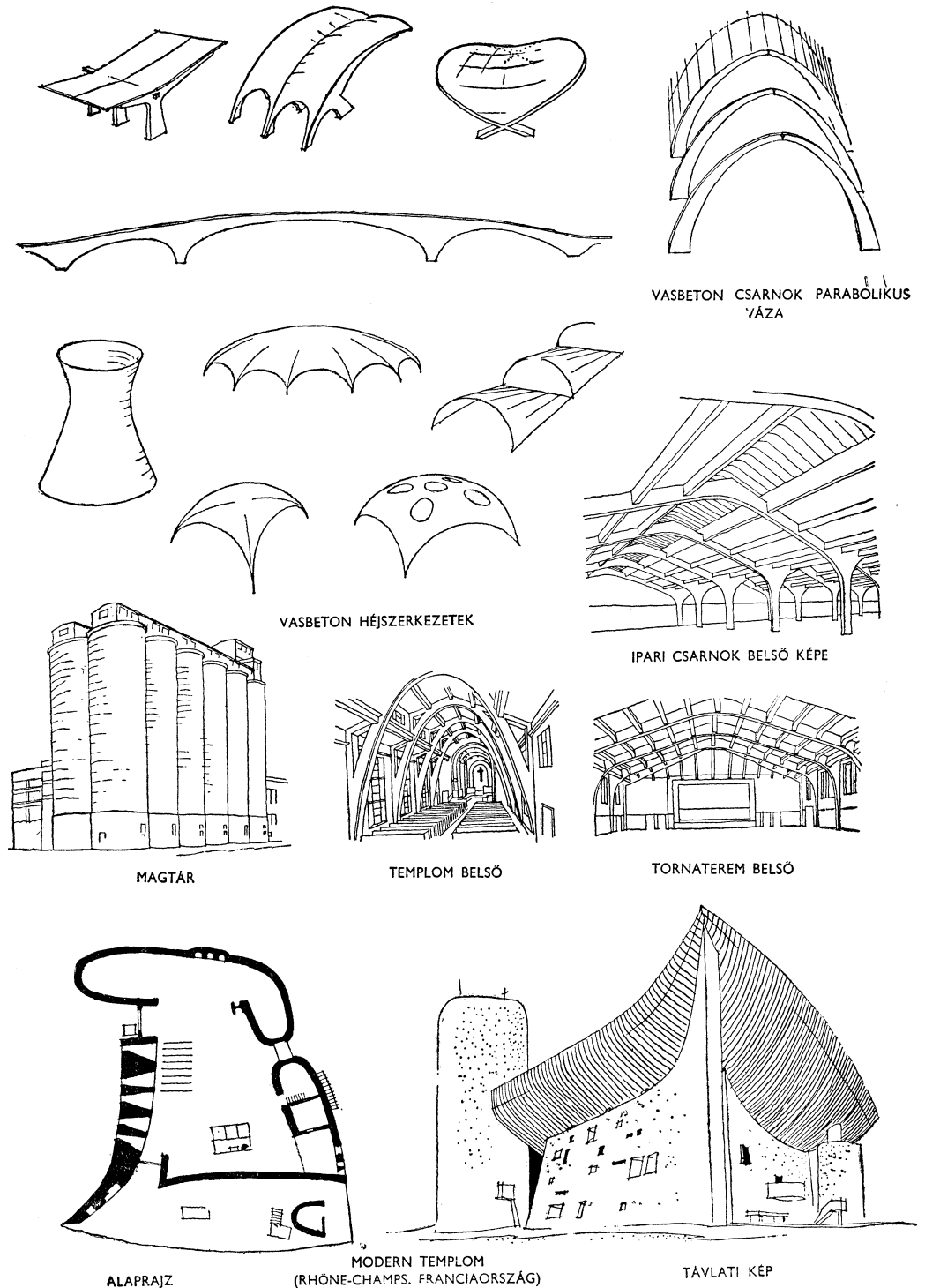

ruházatig, egy új emberi magatartás kialakítására törekedett. A Werkbund nemcsak kevesek számára szánta a művészetet. Rendes minőségű, jó munkákat akart juttatni mindenkinek. A Hatje testvérek hangsúlyozták, hogy a szecesszió emelte a hétköznapokat ünnepnap rangjára. A Werkbund a hétköznapokat olyan környezetben kívánta költöztetni, amely ipari korszak lehetőségeit felhasználja. Felfogása az 1910. évi programja szerint: gyűjtőhelyet képezni mindazok számára, akik az ipari művés munkát úgy tekintik, mint az általános kulturális munka egy darabját. A Werkbund munkáját a Gropiustól 1919-ben Weimarban alapított Bauhaus vette át, mely az építészetet mint a többet összefoglaló művészetet jelölte meg. A Bauhaus a gépi termelés-feltételeket saját esztétikai nevelési programjába állította. Az építőanyagok, és előállításukhoz szükséges eljárások alapos ismerete része volt nevelési célkitűzéseinek. A standardizálás most már nem jelentett rabszolgaságot a gép hatalma alatt, hanem ellenkezőleg, „előfeltétele lett az előregyártott elemek szabad felhasználásának”. A Bauhaus 1933-ban feloszlott. Tagjai, köztük a magyar Moholy Nagy László, Breuer Marcel az Egyesült Államokba vándoroltak ki. Helyesen állapítják meg a Hatje testvérek: „bármily gyakran vádolták Európában a Bauhausot és tanítványait dogmatizmussal, Franciaországban Le Corbusier-t, Hollandiában a de Stijl-mozgalmat, ezeknek valódi küldetésük a szabadság kivívása volt, az építészeti alaprajznak felszabadítása a »stílus«-homlokzat kényszere alól”.

„Szabad tér és a berendezés takarékosága váltják fel az addig zsúfolt belsőt. A XIX. sz. végi zsúfoltság kedvelése helyett — mely a mai szemléletben a régi múzeumokra emlékeztet, és kevés összefüggésben van a használattal — néha már határozott törekvést látunk még a lakások berendezésében is az »üresség művészetére«.”

Az új stílus propagálására alapítja Joseph Hoffmann a *Wiener Werkstätte*-t (1903) és Walter Gropius a *dessau Bauhaus*-t, az azonos célokat valló építészek és művészek társaságát, melynek több jelentős magyar tagja volt, köztük Moholy Nagy László és Breuer Marcel. A modern építészetnek széleskörű irodalma van. Néhányát itt megemlítjük: *Frank Lloyd Wright*: „To My European Co Workers”, *Hendryk Petrus Berlage*: „Gedanken über Stil in der Baukunst” („Studies over Bouwkunst Styl en Samenleving”), *Le Corbusier*: „Vers une Architecture” (1923), „Urbanisme” (1925) „L'Art decoratif d'aujourd'hui” (1925), *Giuseppe Pagano*: „Del monumentale nell'Architettura moderna”, *Lionello Venturi*: „Per la nuova Architettura”, *Richard J. Neutra*: „Amerika”, *Breuer Marcel*: „Wo stehen wir?” A modern stílus kialakulására e munkáknak, valamint az első világháború alatt békében fejlődő országok: Svédország, Hollandia építkezéseinek (itt nem oly döntő a történelmi építészet hagyománya) van legnagyobb hatásuk. A történelmi stílusformákat elhagyják, és tisztán az épület tömegeinek térben való mozgásával, a vízszintesek és függőlegesek változatos hangsúlyozásával és az ablaknyílások ritmusával alakítják épületeiket. A vázas szerkezet révén a tartó és térhatároló elemek — mint a gótikában — most ismét elválnak, és ezzel gyökeresen megváltozik az építészet képe is.

Magyarországon a millenniumot (1896) követő két évtizedben a szecesszió új, szórványos irányzata mellett tovább él a későeklektika (Hauszmann Királyi

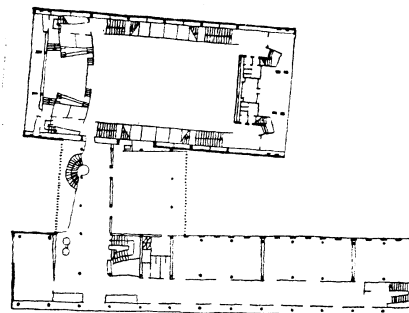

ALAPRAJZ

ÉPÍTŐ-, FA- ÉS ÉPÍTŐANYAGIPARI DOLGOZÓK SZAKSZERVEZETE SZÉKHÁZA (BUDAPEST)

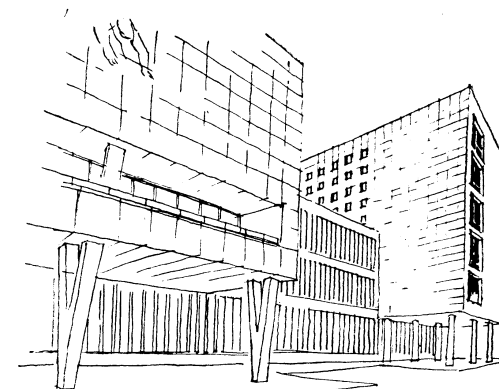

TÁVLATI KÉP

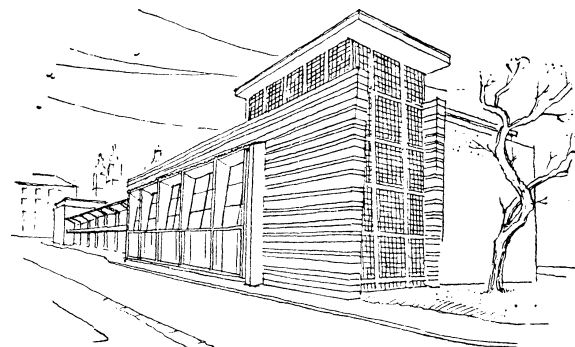

AUTÓBUSZ ÁLLOMÁS  
(ENGELS TÉR, BUDAPEST)

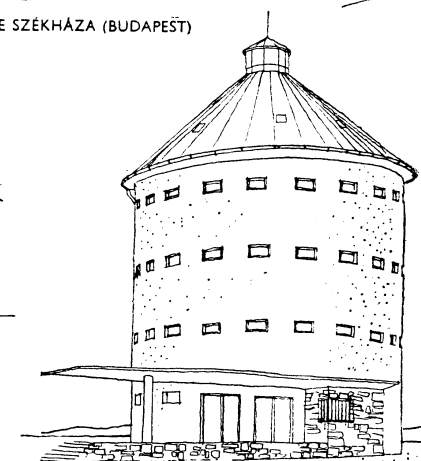

MAGTÁR  
(SOPRONHORPÁCS)

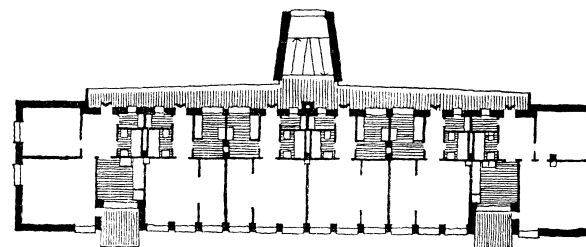

FÜGGŐFOLYOSÓS LAKÓHÁZ ALAPRAJZA  
(CSEPEL)

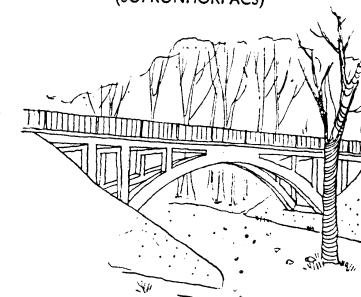

ÜTTÖRŐVASÚT HIDJA

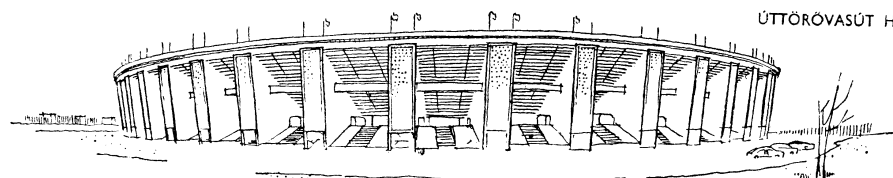

NÉPSTADION  
(BUDAPEST)

palotája), újraéled egy historizálás (Schulek Halászbástya, Steindl Parlamentje).

A későeklektika és szecesszió egyénieskedő, túlhajtottan hatástkereső homlokzatképzése az utcaképek addig meglevő harmóniáját most mintegy egy csapásra széttöri (pl. a Viktor Emánuel-emlékmű Rómában, Sopron, Pécs, Eger új városházai, az Anker-palota a pesti Deák téren, az Országos levéltár épülete a budai várban, a szegedi Fogadalmi-templom). Nem illeszkednek a történelem folyamán szervesen kialakult városképbe, ugyanakkor önmagukban sem egészségesek. A telkeket túlzottan beépítik. Világítatlan, szűk udvarokra néző lakások, szellőztelen, zsúfolt beépítések keletkeznek (Népköztársaság útja stb.), és nem jobb a helyzet a hivataloknál sem (Alpár Nemzeti Bank épülete). A historizálás Magyarországon 1920—1930 táján is tovább él, midőn a vízszintes vonalazás, nyers épülettömegeket, díszítetlenséget hangsúlyozó modern törekvések is megjelennek. De ezeket a Szekfű Gyulától „neobarokknak” nevezett társadalom „neo”-történetieskedő stílusai elnyomják (Petz Szilágyi Dezső téri neogót ref. temploma, Hauszmann—Petz Műgyetem-épületei, Wälder neobarokk egri, Hüttl neoreneszánsz budapesti épületei, Hikisch neoklasszicizmus). A történelmi stílusok e századeleji felmelegítésére tartottuk fenn a „neo”-stílusjelzőt.

Közben tervezik az első „tisztá” házakat — melyeknél azonban még nagyon érezhető a szecesszió „köntös”-problémája. Az antikizálás ugyanis nemcsak az épület külső megjelenésének formaelemi-kérdése, tehát nemcsak „köntös”-kérdés, hanem sok minden egyéb. A hagyomány helyes magyarázata nem lehet tisztán formai. A szemlélet ily egyoldalúsága csakugyan magában rejtette a modernizmus hibáit: a „kockaházak” ridegségét, ami csak a stílus későbbi fejlődésével oldódott fel.

Magyarországon korán látjuk a modern törekvések kifejlődését Lajta Béla építészetében. Budapesti bérházán és üzletházán (V. Martinelli tér 5. 1912) az acélváz szerkezet, az alsó három emeletsor üvegfala, „az épület lábraállítása”, a vízszintes hangsúly, a legfelső emelet visszaugratása, az addig álló ablakok lefektetése, mind olyan kívánalmak, melyek ma is kísértének anélkül, hogy mindig ily harmonikusan sikerülne megoldásuk. Ugyanakkor fehérmázás burkoló téglát használ a homlokzatán és tartós, színálló pirogránit díszítést, melyek enyhe mértékkel húzzák alá a fontos vonalakat (párkány) és a népi díszítményeinkben gyökereznek. Az üzletszekrények, bejáratok nagy üvegfelületeit fémkeretekbe foglalja, és ezeket is igényesen, amellet az épülettel harmóniában oldja meg.

Lajtán kívül is vannak, akik modern tér- és tömegformálásokra törekedtek, és ezzel megelőzték a német és holland úttörőket is. Ilyen a budapesti V. Műnich Ferenc u. 6. (volt Cseh—Magyar Iparbank, Málnai Bélától), a VII. Dohány utcai Újságház (Tolnai Világlapja, Jónás Dávid és Zsigmondtól, 1913), VI. Nagymező u. 5. Újságház (Gyenes és Vajdától, 1913), az V. Engels tér 9—10. (volt Adria-palota, Tóry és Pogánytól, 1914).

Az első világháború utáni neoeklektika nemcsak magyarországi jelenség volt. A két világháború között több visszatartó irányzat is van, melyek ismét történelmi reprezentációs köntöst igyekeznek az épületre ráhúzni, amely az

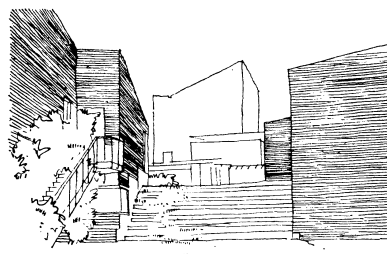

KIS TELEPÜLÉS KÖZPONTJA (ALVAR AALTO TERVE)

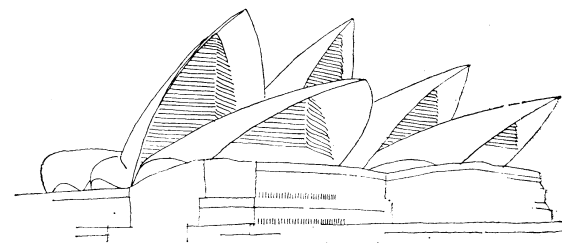

OPERA (JÖRN UTZON TERVE)

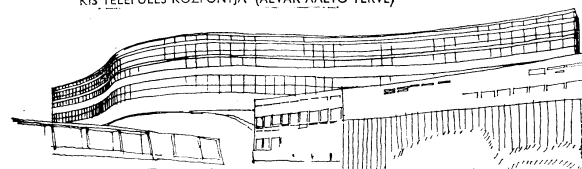

LAKÓTELEP (A. E. REIDY TERVE)



„BALKON”-HÁZAK (SVEN MARKELIUS TERVE)

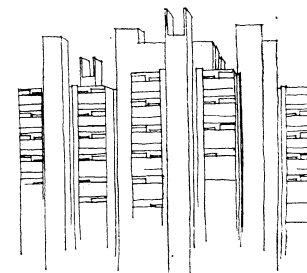

KUTATÓINTÉZET (LOUIS KAHN TERVE)

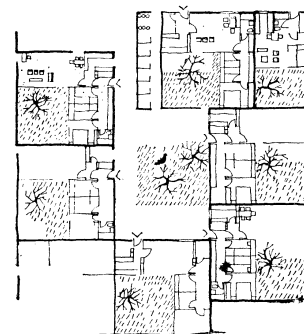

CALSO HÁZAK (TIRIMOS)  
CSALÁDI HÁZAK  
(W. ÉS T. WINDBRECHTINGER TERVE)

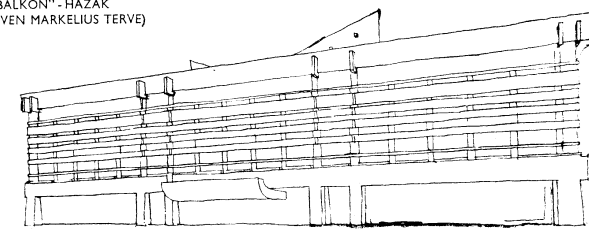

VÁROSHÁZA (KENZŌ TANGE TERVE)

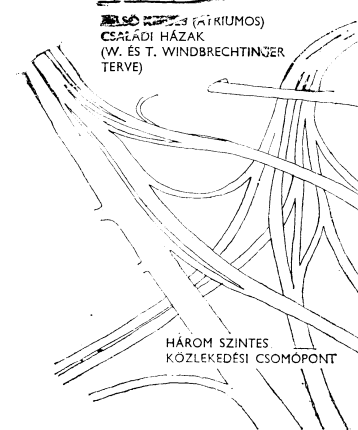

HÁROM SZINTES  
KÖZLEKEDÉSI CSOMÓPONT

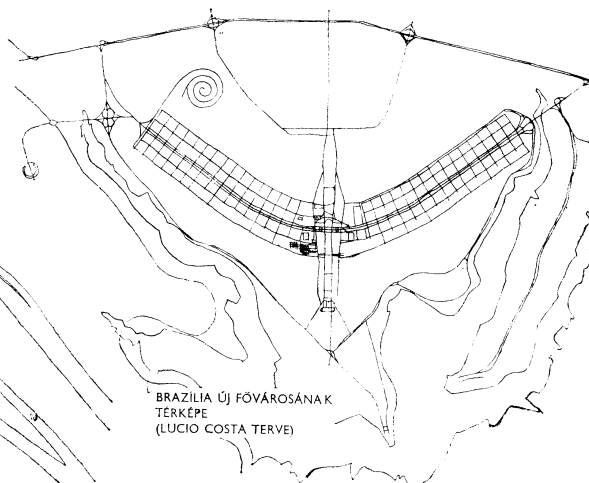

BRAZÍLIA ÚJ FŐVÁROSÁNAK  
TÉRKÉPE  
(LUCIO COSTA TERVE)

átlagpolgár számára könnyebben felfogható, közelebb áll a megszokotthoz is. A kritika az új törekvésekben csak az egyszerűséget emeli ki, ami számára sivárság, a díszítetlenséget, ami ötletnélküliség, és a kabusokban kifejeződő építészet hasonló újszerűségében rejlő egyformaságát hangsúlyozza. Ez az egyformaság ugyan minden új stílusnak velejárója, de e címen az új törekvés most megkapja az internacionalizmus, a nemzetietlen építészet vádját is.

A tárgyalt időben azonban nem mindenki épít az új célok szerint. Van egyidejűen egy történetieskedő stílusirány is, mely ott, ahol nem hatásvadászat a célja, néha nem is sikertelen. A finomabb eszközöket használó dán építészetben például, Koppenhága Rendőrségi épületében (Kampmann, 1925) és a Hornbackhus-ban (Kay Fisker, 1923), valamint a hellerupi Oregard iskolában (E. Thausen, 1924) kellemes épületeket tudott ez a retrográd irányzat is teremteni. Hasonló az eset Svédországban is a stockholmi Koncert-terem (Ivar Tengbom, 1926), Könyvtár (Asplund, 1921). Egészen különös helyen áll Európa századeleji kísérletei között Ragnar Östberg (1866—1945) stockholmi Városháza (1911—1923) szellemes, de mégiscsak eklektizáló épülete, mely tengerparti fekvésével, tömegével, árkádjaival nemcsak szerzője számára jelentette Velence újraélését, de a „szép emlékezet” a szigorú kritikust is elnémítja. Az eklektizáló irányzatnak vannak angol (*London*, Regent-Street, The Quadrant, *Finsburg*, Circus), francia és lengyel példái.

Sokan a gépet tartják századunk legjellemzőbb jelenségének. „Machine takes command” — a gép veszi át a vezetést. Eközben féltő, hogy abban a nagy igyekezetben, amivel a computer helyes betáplálásához szükséges megfelelő paramétereket keressük, csökken a gondolkodási készség, az emberek műveltségének elmélyítésére való törekvés. Bármennyi új irányzat jelent is meg az építészet területén a gépek korszakában, tény, hogy századunk elejének „népi építészetet” jelszávához hasonlóan az a mozgalom sem vezetett célhoz, mely a „gépi építészetet” jelszót tűzte zászlajára.

A modern építészet ellenzőinek legsúlyosabb vádja: a lakógép, kockaház, sivárrá válása — sok esetben igaz volt és még most is igaz. Az építészet olyan tömegét teremtette meg az új, álmodern épületeknek, amelyekből — mint minden más kor sok létesítménye közül — ki kell válogatni a művészi színvonalú alkotásokat. E válogatást illetően sok a vita, mert a mai művészetnek is, mint elődjének is, több a vámszedője, mint az alkotója. Előbbiek számára a modernitás könnyű módot kínált az épület tervezésére. Az új tervek megvalósulva magukon hordták az új stílus legfeltűnőbb jegyeit (kockaház), és ezzel a jó alkotások hitelét is rontották.

A tisztán ésszerűségi és hasznossági okokkal érvelő építészettől, a kocka-alaktól, való megszabadulási törekvések azonban már 1930 táján megkezdődnek. Az építészetben ismét kezdik a korábbi célok megtartása mellett a művészeti szempontokat hangoztatni.

Az emberhez közelebb férközni kívánó új irányzat az *organizmus* (szerves építészet) jelszavát tűzte zászlajára, és a túlzásba vitt matematikai vonatkozások helyett az építészet humánus, emberi vonásainak fontosságát, emberközelségét, emberi arányait hangsúlyozza. E törekvésében az építészet legfontosabb kritériumát, a külső és belső, az épületen belüli, és az épületet körülvevő terekben

látja. Ezek kialakítása, kapcsolatai egymáshoz és az emberhez, az építészet legfőbb sajátossága. 1930-ban a stockholmi kiállítás könnyed épületei (G. Asplund) sok hívet szereznek az új irányzatnak. Wright 1930 utáni épületein az acéltagok megmutatására törekszik. Az 1929. évi barcelonai Világkiállítás német pavilonja egészen feloldott épület (Mies van der Rohe), fényezett acéltartók közti üvegfal, keskeny fehér vasbeton-tetővel, sötétzöld márvány és travertin mésző burkolattal.

Az új európai irányzathoz immár Itália klasszikus emlékekkel teli földjén is sok fiatal csatlakozik. A Párizsi Világkiállítás pavilonja (Piacentini és Pagano, 1937) és a firenzei középkori S. Maria Novella templom mellé épített főpályaudvar (G. Michelucci és társai, 1936), Sabaudia települése, a római egyetemi város (1936) ezt az új állásfoglalást, egyszerű tömböket, és a szép anyagok örömteli felhasználását hozzák.

A stockholmi Krematórium (Asplund 1935—40), Danwiks Klippen (Backström és Reinius 1945—48) magasházak lakótelepe Stockholm mellett az 1930-ban kezdődött folyamat továbbfejlődései, melynek végén találjuk Piero Luigi Nervi (szül. 1891) épületeit, a firenzei Stadiont (1930—32), a Repülőcsarnokot (Orbetello, 1938), a 95 m fesztávú kiállítási csarnokát (Torino, 1948—50).

A modern építészet úttörői kevesen voltak. Amikor Charles Edouard Jeanneret tanácsára (később Le Corbusier néven vált világhíressé) de Mandrot asszony a svájci la Sarraz-ban összehívta a modern építészet első nemzetközi tanácskozását (Congrès Internationale d'Architecture Moderne — CIAM), ez nem volt tömeggyűlés. E megmozdulás kezdetben mindössze három tucat embert számlált, és még az 1947. évi bridgewateri találkozás résztvevői is elfértek néhány autóbuszban. A mozgalom kisszámú, de lelkes és kiváló építészeinek, köszönhető az irányzat gyors terjedése világszerte. Le Corbusier Amerikában, tanítványai Japánban, Gropius Angliában és Amerikában, tanítványai az angol nemzetköziség tagállamaiban találkozva Corbusier tanítványaival terjesztik az új irányzatot. Az új célokat Le Corbusier írásai fogalmazzák meg a világ számára. Legismertebbé vált műve: *Vers une architecture*. Nem veti el a régiek gondolkodását az építészetről, ellenkezőleg, abból indul ki, hogy a múlt történelmi stílusainak mindig volt a korukat tükröző, megfelelő korszerű technológiájuk. Ha mi felhasználjuk mai építészetünkben a mi mai technikánkat, akkor korunk szempontjából éppen olyan jó architektúrát kapunk, mint amilyen az athéni Parthenon volt a maga idejében. Későbbi könyveiben azt is kifejti, hogy bármilyen modern és technológiai megalapozottságú legyen is az építészet, annak az ember kell elsősorban szolgálnia, hiszen az ember számára jelent födelet, aki a történelem előtti kor óta csak néhány hüvelykkel nőtt nagyobbra, csak egy kicsivel lett értelmesebb, és majdnem ugyanúgy alá van vetve a természet fontos törvényeinek, Tibet fennsíkjain és a Halál völgyében egyaránt. A víz, amit az ember iszik, még mindig H<sub>2</sub>O, akár forrásból, akár vezetékből jön, ugyanazt a levegőt lélegzi be, melynek összetétele egész Földünk légtérében állandó maradt. A szemek is azonosak maradtak, amelyek a stonehengeket, a Parthenont, vagy a gótikus katedrálisokat nézték. Vagyis a modern építészet is éppen olyan emberi építészet, amilyen régebbi korok építésze volt, legfejlebb bővült a mondanivalója és többféle kifejezési lehetősége van. Ha feladott néhány elemet — mint például

a naturalisztikus díszítés — amelyeket bizonyos korokban kedveltek, csak azért tette, hogy kezeit szabaddá tegye új elemek alkalmazására, — mondja R. Banham, a modern építészet egyik legkiválóbb méltatója. Alapvető a tartalmat (funkciót) illetően az emberi cselekvéshez alkalmas környezet létrehozása, formai (esztétikai) szempontból pedig olyan szép terek alkotása, amelyek elegendő nagyok ahhoz, hogy az ember járkálhasson bennük. Valamennyi eddigi korszak nagy építészete meg tudta teremteni e két szempont egységét. Ez érvényes volt a Parthenon egyszerű tetővel fedett tömegére, a rheimsi Katedrális bonyolult szerkezetére, Mackintosh glasgow-i művészeti iskolájára, és a St. Louis-i „Climatrion”-ra egyformán.

A mai építészetet természetesen nem könnyű elemezni, sem szintézisét megadni, éppen mivel új felfogásról, módszerről, új fogalmakról van szó. És tény, hogy sok olyannal találkozunk, amelyek nem hasonlítanak az előző korok módszereihez. De éppen ami új, és ami specifikus, annak a magyarázata, meghatározása a nehéz, és ezekkel kapcsolatban zajlanak a modern építészeti úttörőinek a vitái egészen napjainkig. A régi jelszavak, mint amilyen: „A forma követi a funkciót”, vagy „az anyag igazsága”, ma már semmire se jó, és a figyelem az új kívánalmakat (funkciókat) kielégítő, új szerkezeti metodikák felé fordul. Az új formák felől az új térfelfogás felé. E négy tényező egyike sem elegendő azonban önmagában annak az igazolására, hogy mi is a jó és az új a modern építészetben. De ha az említett tényezőket külön-külön megvilágítjuk: funkciót, formát, szerkezetet és teret, — végülis tudunk annyit, hogy megítéljünk egy modern épületet.

Mintegy húsz évig uralkodott az a felfogás, hogy a modern építészet formáit kizárólagosan azok a funkciók határozzák meg, amelyeket ki kell elégeítenie. „A modern építészet funkcionális: ami azt jelenti, hogy egy sereg gyakorlati kívánság kielégítéséből született...” (Doesburg). A legjelentősebb alkotók többsége azonban már ekkor állította, hogy a funkcionalizmus előtérbe helyezése egymagában nem elegendő. Bizonyos, hogy az új építészet egyik alapját az új, illetve megváltozott szükségletek jelentik. A történelmi századok alatt az építészeti tárgyában: lakás, kastély, vár, templom, kolostor, hosszú ideig aránylag kevés változást látunk. Annál gyökeresebb, sokrétűbb és gyorsabb a változás a mi századunkban. A nagy átalakulás során közvetlen környezetünk is megváltozik. Le Corbusier odáig viszi gondolatmenetét, hogy a változást a következőkben összegezi: „A ház nem más, mint lakógép.” E szélsőséges kifejezését nagyon sokan félreértették, és ezt a modern építészet ellenlábasai alaposan ki is használták. Le Corbusier értelmezésében a gép fogalom csak annyit jelentett, hogy a tömeges méretűvé vált házépítést századunkban olcsóbbá lehet tenni, — mint gépi termeléssel előállított terméket — és hasonlóan az ipari gyártás egyéb termékeihez új fejlesztési lehetőséget hordoz. Az építészet gyárilag éppoly könnyen kiszámíthatóvá válik, mint az ugyancsak tömeges méretűvé vált autógyártás. De talán abban is hasonlóságot mutat a géppel, hogy a modern ház éppolyan jól és ésszerűen kíván alkalmazkodni a szükségletekhez, mint amaz. Le Corbusier az, aki éppen a tervezés és kivitelezés bizonyos alapvető egységekre bontását és ennek alkalmazhatósága érdekében a görögök óta használt „építészeti egységet” újra tanulmányozni kezdi, és az emberi szervezet felépítéséből általa levezetett ún. *modular* tervezési rendszert vezeti be.

Ezzel a „gép-korszakban” ismét fontossá lett az ember, ahogyan azt a modern építészet központjának a *Bauhaus*-nak magyar származású filozófusa, Moholy Nagy László is hangsúlyozta kifejtve, hogy az ember a végcél, és nem a termék, és mindenben a biológiai szempontoknak kell vezérelniük.

Az új *formakeresés* a kubista és futurista képzőművészeti irányzatok mellett megtalálható az első világháború után tevékenykedő építészeti körökben is. Az orosz Malevics, Lisitzky, a holland Doesburg vagy Mondrian kocka-alakú épülettömb terveit mindenféle díszítés tagadása, bizonyos „keresett egyszerűség” jellemzi. Az 1927. évi Weissenhof kiállításon meglepően hasonló jellegzetességeket mutató tervek jelentkeztek; a Gropius, Mies van der Rohe, és Le Corbusier épületterveiben megmutatkozó meglepő egységet, internacionalista stílus elnevezéssel illették (Barr). Ez is egyik gyakran hangoztatott megőrzés lett később a modern építészet követőivel szemben. Ellenhatásaként egy tudatos, *nemzeti* architektúra keresése jelentkezett, jó példája ennek a brazil, Lucio Costa riói művelődésügyi minisztériumának épülete. De ha vannak is szembeszökő különbségek abban, ahogyan a finn Alvar Aalto, vagy az amerikai Kahn vagy más neves modern alkotók a mai építészetet értelmezik, annak formai megjelenésében kétségtelenül felismerhetően megnyilvánul bizonyos XX. századi, internacionális jellege.

Harmadik említett fő tényezője a modern építészetnek a szerkezet. Ebben merőben új lehetőségeket hoztak az új anyagok, főleg a vasbeton. Nagy repülőgép- és árucarnokok, hidak, mérnöki feladatai vezettek olyan technikai felfedezésekhez, amelyek nem maradhattak hatástalanok az építészetre sem. A francia Perret vasbeton templomától Hennebiquet, Freysinnet, Maillart francia mérnökök és az olasz Nervi új konstrukciói egyre szélesebb skáláját tárták fel az új lehetőségeknek, megszületett Felix Candela kozmikus sugárzás-pavilonja (Mexikó, Egyetem). A parabolával új térelem jött létre, ami azóta is egyre jobban terjed, feloldva a korábbi túlzottan kvadratikusan elemekből készült architektúra szerkezetet. Mindehhez vehetjük természetesen azt a festői hatáskeresést, és egyben új monumentalitásra törekvést, ami a korábbi kifejezetten szerénységre, hangsúlyozott egyszerűsége igyekvő alkotók szemében szentségtörés lett volna. Ez már szinte a modernség zászlajának elhagyása. Mégis éppen a modernitást ért legnagyobb következetességgel küzdő vezéralaknál, Le Corbusier-nél látjuk, a kezdetben és még sokáig, mintegy 30 éven át következetesen és csakis így tervezett nyers, egyszerű kúbusok mellett feltűnni a híres ronchamp-i kápolnát, a chandigari-i minisztériumi épületeket és a marseilles-i nagy lakóházat, a maguk sajátosan oldott homlokzataival, változatos nyílás-ritmikájukkal, festői mélységeivel, tetőivel, és a kontúrrajzok kiemelt hangsúlyaival.

Végül a negyedik tényezőhöz értünk, a *térhez*. Vannak, akik az építészeti tér felfedezését teljesen a XX. század vívmányának tartják, és a történelmi korszakokban csak a belső tér iránti érzéket ismerik el. Hivatkoznak a római fürdők belső terének pompájával szemben külsejük egyszerűségére (Banham), vagy a gótika impozáns belső tér alakítására. Szerintünk e kérdést nem egyszerűsít-hetjük ennyire le. A görögöknél, sőt az egyiptomiaknál is megjelenik az előcsarnok — a pronaosz — az oszlopos előudvar, az épület körüli oszlopos folyosók. Ezek pedig, mintegy közvetítői a külső térnek és a belsőnek. Térbelileg átmene-

tet jelentenek a fedett, de az oszlopsor felé nyitott tornácok, a fedett, és zárt oldalfalakkal határolt belső tér és a nyitott, fedetlen külső — övező — tér között. Emellett éppen az épületet övező külsőtér alakításában, tudatos szervezésében, nem tehetünk le nagy eredményeket olyan téregyüttesek mellé, amilyeneket a történelmi építészet produkált, akár az athéni Akropolisz, akár a római Campidoglio, a Piazza Navona, vagy Párizs nevezetes terei.

De a modern építészeti jellemzői e legfontosabbjára — hiszen az építészet téralakító művészet — éppen a ma megvalósulóban levő új rendezések, új épület-együttesek adnak különösen biztató példákat. Gondolunk itt azokra az emberi mértékű és intimitású városrészekre, amelyek egyes történelmi városrészeken gyalog-városrészeiben megvalósultak, mint: Rotterdam, Stockholm, Coventry, S. Malo, vagy például Párizs újjáépítésének tervei. Gondolunk olyan átrium-házak településekre, amilyenek a Commonwelth-ben, Afrikában épültek és számos itáliai példára. Üdvözölhetjük azt az egyre erőteljesebbé váló mozgalmat, amely felfedezi az ember és környezete építészeti-természeti kapcsolatának értékét és bírálja azokat a hibákat, amelyeket az építések éppen e fontos kapcsolat figyelmen kívül hagyása következtében követtek el. A hibák kijavítására újabban egyre nagyobb figyelmet és anyagiakat fordítanak.

A modern építészeti stílus nemcsak formai megoldásokat keres, de foglalkozik egészségi okokkal, hangoztatja azt, hogy az egészséges épület, lakás, munkahely minden ember jogos szociális kívánsága, nem lehet egyesek kiváltsága. Az épület tájolása, a bejutó napsütés mennyisége, a szellőzés lehetősége elsőrendű feladatokká válnak, a tömegtagolás, térformálás most is fontos építőművészeti szempontjai mellett.

Az építészeti feladatok ismét óriási mértékben nőnek: sportlétesítmények, uszodák, versenypályák, csarnokok, hangárak, nézőterek, garázsok, irodaházak, szociális célú épületek, a napközi otthonok, fürdők, kórházak, üdülők, szállodák, hangverseny- és más előadótermek, filmszínházak mellett a régi feladatok megváltozott tartalmának megfelelő új épületek. És van számos új: televízió adó, atomreaktor stb.

A századfordulón kezdett kialakulni a városokkal kapcsolatban is olyan fel fogás, mely azokban is művészeti alkotást látott. A város ilyen esztétikai képét tartja szem előtt Sitte úttörő munkássága. Később mások elsősorban a szociális, egészségügyi, közlekedési stb. szempontok városi érvényesülését keresik. A város funkcióját is mélyebben vizsgálják, és közben itt is keresik a sok műszaki-gazdasági természetű probléma megoldása mellett a modern nagyvárosban hovatovább elvesző ember szempontját. Mi is lehet annak a véleménye a városról, aki számára épült?

A görög város lakosság száma 5—7000 fő volt. Arisztotelész még azt kívánta, hogy minden polgár legalább látásból ismerje az összes többi polgárokat. Lehet azonban, hogy e határ, mely eredetileg a biztonsági érzés növelését célozta, és később a görög élet minden irányában, erkölcsi, értelmi és esztétikai, valamint társadalmi síkon hatott, nem volt érdektelen a művészetek kifejlődésében sem.

A városközösségi egységek a települések növekedésével együtt megnöttek, ma a városrendezők 25 000 főben látják lakosaik körülbelüli számát. Az ilyen egységek a nagyvároson belül is kialakultak, ahogyan pl. Budapesten beszéltek

a Krisztinaváros, Lágymányos, Víziváros, Vár, Tabán, Józsefváros, Ferencváros, Lipótváros, Belváros más-más jellegzetes közösség-egységeiről.

Visszatérve a tárgyalt korszak városépítésére, meg kell állapítanunk, hogy a magyar későeklektika építészetének jellemző hibáival szemben vannak pozitív értékei is. Helytelen az a szélesen elterjedt ítélet, mely csak a városok zsúfolt és egészségtelen beépítését hajlandó meglátni, és megelégedezik arról, hogy sok nagyarányú építészeti gondolat valósult meg ekkor. Ilyen példák a Budai várkert dunai foglalatja (Ybl Várbaránya), a Sugárút (Népköztársaság u.) nagyarányú vezetése és lezárása, a Halászbástya mély lépcsőzete, az Országház árkádsora és dunai lépcsőzete, melyeknél az építészeti programadás is új — tágabb lépéteket kapott.

Az elektikus időköt követő korszakot Magyarországon egy sereg városrendezési kezdeményezés jellemzi, amelyek azonban mindig csak első lépések maradtak. A szabályozásoknak a magántulajdonjogi korlátozások túlságosan szűk keretet szabtak. A kevés nagyobb arányú kezdeményezés, ami volt, az is hamar elakadt. (Budapest, Madách út stb.). A legújabb évtizedben jelentős lépések történtek e téren is (Komló, Dunaújváros stb.), és az építések részéről egyre nagyobb feszítőerővel jelentkezik a megfelelő józan laktűrűség megtartása mellett a városi fellazításának gondolata, és az egyforma beépítés unalmával szemben a változatos építés kívánalma. Ez a beépítés alaprajzi és magasságbeli elrendezés változatosságára, a város festőiségére törekszik, benne a ma leggyakoribb szabadonálló 3—5 emeletes sorháztól kezdve a középmagas és magas házakig, a „pontház” beépítést, és az egységesen telepített „átriumházak”-ig.

Közben a falu addig töretlen egységű építészeti képe most felbomlóban van, tönkreteszi a „városias”-ház utánzata. Itt gyors beavatkozásra van szükség.

Nem könnyű és hálátlan feladat a XX. század sokirányú építészeti törekvéseiről számot adni, példákon bemutatni őket. Hiszen kiválogatásuk már bizonyos állásfoglalást rejt, s megítélésük nem mentes a kortárs elfogultságától.

A modernitás említett fő irányai, hangoztatott eszmei tartalma mellett ismét és ismét felbukkannak a történelmi stílusformálások mozgó erői. Vala mely régi gondolat megint erőrekap, mint pl. a „kifejezés sajátosan nemzeti formája”, amint — Wright amerikai építész beton-indián kísérleteihez hasonlóan — Medgyaszay István keresett nálunk vasbetonszerkezetek számára népies köntöst, és valami különös társítással, Lechnerhez, nála is 1930 utáni épületein indiai, sőt távolabbi ázsiai: kínai tetőidomok jelennek meg. (Mátraháza Turistaház, Bp. XI. Budaörsi úti, XII. Kiss János altábornagy utcai bérházak, volt Baár Madas gimnázium). Ismét mások valamelyik divatjamúlt történelmi stílust elevenítik fel, vagy motívumait használják, ahogyan az Hikisch Rezső épületein megfigyelhető (Bp. III. Bécsi úti bérházak, 1920), vagy amint az 1950—1955 táján újra jelentkeznek.

Tanulságosan követhetők a XX. sz. építészeti iránykeresései nemcsak különböző építések felfogásában, hanem egy-egy építész életművén belül is. Így látjuk ezt Györgyi Dénes finom munkáiban, a debreceni Déri Múzeum a budapesti Közraktár utcai Szövetkezeti Székház, a Főváros Elektromos Művei V. Honvéd utcai és II. Attila körüti (Bugát u. sarok) bérházaiban.

A modern építész nagyobb egységekben gondolkodik. Az ember életét a gépesített és belterjes mezőgazdaság, automatizált ipar, az ország népgazdasága, a szomszédos népekkel való kulturális, gazdasági viszonyban és sok más kapcsolatában nézi, és ily átfogó képben látja. A településszerkezetek, műemlékek történeti keretét igényli, és mindezeket festői természetkapcsolással, tájbehelyezéssel igyekszik összeegyeztetni. A természetet nagy üvegfalakkal felnyitott épületébe mintegy bevezeti, az elzárkózás határai, a „kerítések” leomolnak. A lakás, gyár, iroda, hangversenyterem praktikus igényeinek helyes kielégítése az építészet döntő feladatává válik, és a művészet gazdagításának törekvése a még célszerűbben elrendezett lakás, a még jobban szűrt levegőjű, még egészségesebb műhely, a naposabb vagy árnyékosabb iroda, a még inkább hangszigetelt, kitűnőbb rezonanciájú zeneterem felé halad.

A nyílászáró szerkezetekben nagy üvegfelületek és préselt acél-, bronz- és alumíniumkeretek jelennek meg, hő- és hang-gátak, légnedvesség- és hőfokszabályozó berendezések, személy- és teherliftek, fürdő és egészségügyi felszerelések. Az épületek gépészeti berendezése egyre nagyobb arányokat ölt.

Az eklektika történelmi stílusokból felelevenített mozaikburkolatai, műmárványai helyébe sima csempe- és faburkolatokat, fűjt vízüveg- és olaj védőrétegeket, égetett kemény padlót (metlachi lap), gumi és linóleum lemezt és öntött hézagmentes azbeszt, cement és újabb összetételű műanyag burkolatokat látunk. Az előcsarnokok, lépcsőházak és más közös helyiségek hangsúlyosabb kiképzésénél fényezett kőlapburkolatokat, üveget (hajlított, csiszolt stb.), a kovácsolt vas mellett színes fémeket (alumínium, nikkal, bronz) látunk.

A királyi várpalota, kastély, kúria, székesegyház, templom épületfajtáiban még egykor éles tagozódás elmosódott a modern építészetben. Kislakásokat tartalmazó sorház és óriás befogadóképességű népstadion, kis kamaraszínház vagy nagy kórház, műhely, egyszerűbb vagy összetettebb irodaépület azonos művészi és mesterségbeli igénnyel készülhet.

A betonépítés új szerkezeti lehetőségei, az antik tartó- és gerendaszerkezet feloldása, az építészeti terek új, íves és torz héjakkal történő határolása, az állítható napellenzőkkel (brise soleil), az eltolt szintű lakásokkal és sok más, ma alkalmazott eszközzel beállt új lehetőségeket csak a legutolsó években és csak kevés építész használta ki teljesen.

Pedig a fenti utak azt jelentik, hogy a megbízások tömegessé válása, sőt a tervezői kollektívák egyre népesebbé válása, az építő gépek és az előregyártott elemek állandó sokasodása mellett újraéled az individuális tervezés is, és ezzel feleletet kap a széles tömegek — szerintünk jogos — kritikája, amely az első világháború idején keletkezett és még az 1930 körül dívott építészeti stílust is élesen bírálja. E bírálat igaz volt a léleknélküli modoros utánzatoknál, vagyis az álmodern épületek nagy többségénél. Nem mindig volt azonban ez az ítélet igazságos. Ezt ma már az objektív ítélet inkább megállapíthatja, mint 25 év előtt.

A szintén sokat hallott „nemzetközi stílus” kifejezés az építészetben értelmetlen. A mai építészet legfőbb feladata egy új életformát közvetíteni, amely mi korunkból adódik, és amelyet a mai életünk kíván. A mai építész nemcsak egy épületért érez felelősséget, hanem az étellel szemben is, annak alakításáért is. Feltétlenül összefügg ez egy szociális felelősség érzetével, és az ebből folyó

erkölcsi magatartással. Ha tehát a mai feladatokat összegezzük, azok nem jelölhetők csak formajegyeket feltűntető „stílus”-sal.

A „skatulya”-stílus megnevezés itt is csak ugyanaz a gúnyos értelmezés, mely az új szokatlansága, érthetlensége miatt más, azóta rég elismert stílusoknak is kijárt. De az elnevezés nemcsak gúnyos, hanem jellemző is, mert a kocka és kockacsoport az 1930 körüli építészeti számára éppoly tipikus, mint a csúcsív a XIII. század építészetére. Az 1930-at követő évek építésze azonban elfordul már a kubizmustól — egy lazább és átlátszóbb alkotás javára. Erre az irányra már aligha lehet a skatulya-stílus kifejezést alkalmazni. Az új építészeti első szakaszában jogos volt a hidegség, merevség vádja. Gyakran az embertelenség szemrehányása is megalapozott volt, azonban, ahogyan Giedion írta könyvének címlapjára: „A mechanizálódás veszi át a vezést” („Mechanisation takes command”).

A mechanikus szemléletet szerintünk az ötletesnek és értelmesnek kell egyensúlyban tartani. A túl komoly, rendezett, logikus felépítés merevségét néha a logikaellenesnek kell feloldania, az egyforma sakktábla rácsa, vagy ma divatos kifejezéssel rasterje gépi unalmából nem szabad a mai technika adta szerkezeti akrobatika másik végletébe esni, amire a brazil építészetben látunk mai példákat. (Pampulha-templom, Niemeyer, 1943).

Amerikában Frank Lloyd Wright volt megindítója az építészet egy újabb irányzatának, melyet organikus építészetnek neveztek el azóta. Ez az organikus építészet az ún. szabad terven alapul. Korunk szociális szükségletei általában nem kívánnak nagyhatású építészeti, sokkal inkább a munkahely és a dolgozók otthonának gondosabb megoldását. A belső válaszfalak már nem szolgáltak teherhordásra, vékonyak lehettek, hajlíthatók és szabadon mozgathatók. Ez megteremtette a lehetőségét annak, hogy a belső tereket összekössék, és a XIX. század számos, elaprózott kis kubusát egyesítsék. Párhuzamos az azzal is, hogy most már végleg elvetették azt, hogy az acél- és vasbetonváz tiszta épületszerkezetek külsejükben úgy jelenjenek meg, mint valami évszázados tömör kőfalú épület.

Még az átlag-házakban is kezd összeolvadni a lakoszoba az ebédlővel és a dolgozóval — írja az organikus építészet egyik szószólója, az olasz Zevi —, a bejárat csökkentett, hogy a lakoszobának több teret adhasson, a háló keskenyebb lesz, kiszolgáló tereket terveznek, hogy több légteret biztosítsanak a család fő tartózkodási helyének, a lakoszobának. Ez a törekvés a tömeges előállítású lakásépítésben is megnyilvánul, de a szabad terv természetesen igazi lehetőségeit az önálló, rugalmas beosztású épületekben éri el. Mindezekhez igyekszik felhasználni az építészet történetének legjobb hagyományait: a térfűzést, a könnyed szerkezeteket, a jó anyagokat és szép kivitel, a tájbaállítás, a fénytelítettséget, a megnyílt és természet felé, és nem zárkózik el, úgy mint elődje, a funkcionalista mozgalom, a társzművészetek bevonásától.

Az átlagos szemlélő számára persze nem könnyű feladat a modern építészet helyes bírálata, mert elsősorban feltűnő formajegyét látja, és ebben bizonyos „egyformaságot”, amit mindjárt unalmasnak, művésztelennek ítél. Ezt az egyformaságot városaink álmodern épületei okozzák, melyekben az új mozgalomból vajmi kevés a szellemi tartalom, de valamennyinek megjelenésére jellemző



a szokványos külső, és az, hogy mindenáron keresi a „szabadságot a dekorációtól”.

A funkcionista építészeti irányzatra úgy a tengeren túl, mint Európában, erősen hatott az ipari fejlődés, az új technikai eljárások és a szociális szükségletek kiszélesedése. Ezért hangsúlyozta az építészet hasznosságát, gyakorlati célját (funkció), és hirdette a „ház az átlagember számára” jelmondatát, ezzel a tipizált, névtelen épületet. Az organikus építészeti irányzatot, melyet Amerikában Wright, kontinensünkön Aalto képviseltek, és nyomukban oly sok tehetséges, fiatal építész, a funkcionista programnál sokoldalúbb célok kielégítésére törekszik. Nemcsak a hasznosságot, a technikai célszerűséget tartja szem előtt, keresi az utat az emberi kifejezésére.

A funkcionizmus forradalmi újítás volt az építészettörténetben. Kifejlesztésének húsz-huszonöt esztendeje alatt sikerült elterjesztenie a funkcionista-realista gondolatot, egy már túlságosan megmerevedett, és sokszor felmelegített történetieskedés helyett. E jelentős szolgálata közben azonban veszélyt is rejtett magában: feladatának túl mechanikussá, matematikussá válását, mellyel vitathatatlanul, változhatatlanná merevült a funkcionista irányzat maga is.

Természetes visszahatásként jelentkezett tehát az organikus mozgalom, mely az építészet funkcióját és technikáját ma már kezében tartja, de nem mint célt, hanem mint eszközt, az ember méltóságának, személyiségének, gondolatainak új kifejezésére.

Az organikus építészet nem keresi a kockát, nem is ellenzi. Mindenféleképpen azon van, hogy az embert szolgálja, az embert fejlessze ki, életének változataiban, a számos új lehetőség között, anyagi és szellemi szükségleteiben. „Az organikus építészetnek az emberi mérték az alapvető törvénye — mondja Zevi —, mely elutasít minden épületet, mely az emberen uralkodik vagy tőle független.”

Vonatkozik ez természetesen nemcsak az egyedi építészeti objektumokra, hanem az emberi településekre, városaink korszerűsítésére elsősorban.

A múlt század a településszerkezetet is megoldatlanul hagyta ránk, a város körül terjedő perifériáival, mely a területet felaprózta és a tájat szétrombolta. A szociális és az esztétikai szempontok szintézisének kezdetét talán a J. P. Oud által tervezett rotterdami munkáslakótelep jelentette (1919—20). A mai építészet egyik fő feladata a város emberibbé tétele. Az 1951. évi CIAM kongresszus a városközpontokkal foglalkozott, hangsúlyozta ennek emberi léptékét. A görög i. e. V. sz.-i városközponti tér sohasem ismétlődik meg többé a történelemben. Pedig milyen alkalmas volt a nép számára. Giedion rámutatott arra, hogy ma Amerikában sehol nem talált egy teret, ahol egyszerűen tartózkodhatott volna, ahol pihenni, kissé kikapcsolódni lehetne.

Sokak szerint a mai építész szervező szerepe a legfontosabb, az, hogy a szakemberektől szállított elemeket egy művészi művé [Kunstwerk] állítsa össze. Az építészettörténetben a térkapcsolás, szerkezetek, látásmód fejlődésének bemutatása fontos.

A tér mellett nagy szerep jut a felületeknek is. Az óriás-felületek döntő formaelemekké válnak (R. Hood és társai 1931—39). A felület legkövetkezősebb kihasználója Giedion szerint a svájci hídépítő R. Maillart. A Genf melletti

Arve-híd (1936—37) a legfejlettebb példája a sík és hajlított lemezekből összetett szerkezeteknek, amely a régi formaképzéstől teljesen idegen, és mégis szép hatása. Pedig a múlton iskolázott szemtelenség tulajdonképpen el kellene borzasztania. Azonban — tegyük hozzá — ugyanúgy nem borzasztja el a „közönség-ízlés”-ben tájékozott szemtelenség, mint egy áramvonalas autó sem, sőt tetszik neki. A híd tehát már megszabadult a kötöttségektől, az autót, mozdonyt, vagonot, a keresztvezésművelés utcsomópontok modern kiképzésén is csak álmélkodik ez a szemtelenség, de nem utasítja el. Elfogadja a telefont, frigidaire-t, és más egyszerű, zárt formában alakított használati tárgyat, amelyeknek sem aranyozását nem igényli, sem azt, hogy rózsakorszorúkat vagy levélfüzereket díszítsék.

Az 1947. évi CIAM (Építészeti nemzetközi konferenciája) megbeszélésein már felvetődött a kérdés, meddig követhető a közönség, a publikum megnyugtatására, és mennyire kellene arra törekedni, hogy az alkotók saját lelkiismeretüket és látásukat kövessék. Ezt a problémát I. M. Richards, az „Architectural Review” szerkesztője így válaszolta meg: az építész olyat alkothat, amit maga jónak tart, és reméli, hogy a közönség idővel megbarátkozik vele.

Az építészet magatartásában ma egyre nagyobb szerepet kap a tér, mely a többi művészet között az építészetnek legsajátosabb alkotóeleme. Ezért a tér fejlődéséből, különböző korokban az építészetben játszott szerepéről, a tér felfogás különbségeiből vezetjük le az építészet fejlődését (Zevi), mint olyan háromdimenziós tényezőből és feltételből, mely más művészetben nem található olyan mértékben, céllal s olyan jellemző erővel, mint az építészetben.

Napjainkban az építészetnek újfajta szemlélete keletkezik, mely azt használhatóságában, tartós kivitelében, szellemes berendezésében, tájjal alkotott kapcsolatában, a település városképi és történeti viszonylatában nézi és bírálja. Ezek lesznek döntőek az ember lakását, műhelyét, irodáját tartalmazó épületekben és kultúráját, szórakozását szolgáló közösségi, a szocialista társadalmat reprezentáló épületekben egyaránt.

#### Példák

Franciaország Toulouse Bellevue, Internat (C. Montagné), Poissy Villa Savoye (1929—31. Le Corbusier), Párizs Svájci Kollégium az egyetemi városban (1930—1933. Le Corbusier), Cité de Refuge (1929—1933. Le Corbusier), Avenue de Versailles 42. bérlőház (1934—1935. J. Ginsberg), Ville d'Avray villa (A. Lurcat), St. Denis templom (A. és G. Perret), Le Raincy templom (1922—1923. A. és G. Perret), Párizs Pleyel-Koncertterem (Auburtin), Úszócsarnok (Bonnier), továbbá Freyssinet, Steven, Roux-Spitz építészeti művei. Ronchamp Notre Dame du Haut kápolna (1950—1955. Le Corbusier), Marseille Nagy lakóház (1947—1952. Le Corbusier), Párizs Unesco-székház (1955—1958. M. Breuer, H. Zerfuss, P. L. Nervi), Párizs Federation Nationale du Bâtiment (1951. R. Gravereaux—R. Lopez—J. Prouvé).

Svájc Zürich Műegyetem Gépműhely (O. R. Salvisberg), Technológiai Intézet (1947). Basel Városi kórház (1945. H. Schmidt—H. Bur), Zürich Doldertali többlakásos villák (1935—1936. M. Breuer—A. és E. Roth), Lausanne Prilly-i lakótelep (M. E. Haefeli—W. M. Moser), Schwarzenburg Schwannbach-híd (1933. R. Maillart).

Svédország Stockholm Városi könyvtár (1920—1928. G. Asplund), Skogs-Krematorium (1935—1940. G. Asplund), Új városháza (R. Östberg), Högilad templom (I. Tengbom), Vaestberga (Stockholm mellett) lakóház (1939. Backström—Reinius), Stockholm Gazdasági Kollektív Háza (S. Markelius), Söholm Kis lakóház (1950. A. Jacobsen), Stockholm Gröndal lakótelep (1944—1945. S. Backström—L. Reinius).

Finnország Helsinki Parlament (E. Saarinen), Kauttua munkásházak (1938. A. Aalto).

Viiipuri Városi könyvtár (1927—1935. A. Aalto). Paimio Tüdőszanatórium (1929—1933. A. Aalto). Söyñätsalo Községháza (1951—1952. A. Aalto). Helsinki Nemzeti Nyugdíjintézet székháza (1952—1956. A. Aalto). Helsinki Nemzeti színház kisháza (1956. K. és H. Sören).

Hollandia Amszterdam Új Tőzsde, Hilversum Városháza (W. M. Dudok, 1928—1932), iskola (W. Dudok), vágóhid (W. Dudok), fürdő (W. Dudok). Rotterdam — Lijnbaan, lakó- és üzletházak (1953. I. H. van den Broeck—J. B. Bakema és tsai), Hilversum Joilard szálló (1935—1937. J. Duiker és B. Bijvoet).

Dánia Aarhus egyetemi diákok kollégiuma (1932. Fisker—C. F. Möller—P. Stegmann), Kopenhagen Hoje-Socborgi lakóház (1949—1951, P. E. Hoff—B. Windinge), Klampenborg Bellaviste lakótelep (1933. A. Jacobsen), Suholm Fogazott sorház (1950. A. Jacobsen). Kopenhagen Jespersen irodaház (1956. A. Jacobsen), Roedovre Városház (1954—1956. A. Jacobsen).

Olaszország Cesenatico gyermeküdülő (G. Vaccaro), Ivrea munkásházak (1941. Pollini Figgini), Róma Accademia della scherma (1935. Constantini), Pozzuoli Casa Olivettinogednyeg (1956. L. Cosenza). Róma Termini pályaudvar (1947—1950. M. Castellazzi és tsai), Legnano Helikoterápiai gyermeküdülő (1937—1938. E. Peressuti és tsai), Cesenatico Üdülő épület (1938. G. Vaccaro). Como Népház (1932—1936. G. Tezzagni), Róma Sportszarnok (1958. P. L. Nervi). Milano Pirelli székház (1955—1958. G. Ponti—A. Danuse—A. Fornaroli—P. L. Nervi—E. dell'Orte—A. Roselli—G. Valtolina). Milano Olivetti-palota (1954. G. A. Bernasconi—A. Focchi—M. Nizelli). Messina Kiállításépület (1952. V. Pantano).

Anglia Richmond (Yorkshire) középiskola (1940. D. C. Hall). Wandsworth Alton Estate lakótelep (1954—56. H. Bennett—L. Martin).

Szovjetunió Moszkva Lenin-mauzóleum (1927—1930. A. V. Szecsuszjev).

Németország Köln-Marienburg lakóház (D. Boehm), Hamburg Chile-Haus (F. Höger). Alfeld a. d. Leine Fagus-művek (1912—1914. W. Gropius—A. Meyer). Köln Werkbund-kiállítás (1914. W. Gropius—A. Meyer). Chemnitz (Karl Marx Stadt) Schocken áruház (1927—1928. E. Mendelsohn). Német kiállítási épület Barcelonában (1929. Mies van der Rohe). Dessau Bauhaus (1925—1926. W. Gropius). Berlin-Siemensstadt Lakótelep (1929. W. Gropius). Berlin Interban bérházak (1957. O. Niemeyer, A. Aalto és mások). Frankfurt a. Main lakó- és üzletház (1956. O'Apel—é. Brande), továbbá W. Preis, B. Taut, A. Behrens, E. Fahrenkamp, H. Poellzig, W. Gropius, Tessenov, Salvisberg művei.

Ausztria Linz dohánygyár (P. Behrens—A. Popp). Hermesskeil templom és kolostor (C. Holzmeister).

Csehszlovákia Prága Áll. nyugdíjintézet (1932—1934. J. Havlicek—K. Honzik). Dolni Mechlupy vegyészeti gyár (J. Fragner). Tatra „Morava” üdülő (B. Fuchs). Brno Vesna leányiskola (1930. B. Fuchs—J. Polašek).

Magyarország modern stílusú épületei időrendi kialakulásuk sorrendjében. Budapest IX. Üllői út Iparművészeti Múzeum (1893—1897. Lechner Ö.), XIV. Vorosilov út Földtani Intézet (1898—1899. Lechner Ö.), V. Rosenberg házaspár u. v. Postatakarékpánztár (1900. Lechner Ö.). VII. Lenin körút 11. New York biztosító (1891—1895. Hauszmann A.), ma Hungária Kávéház, XI. Műszaki Egyetem Központi épülete (1903—1909. Hauszmann A.), VIII. Rákóczi út 25. Színművészeti Főiskola (Schmahl H.), V. Felszabadulás tér 1., 2., 3. v. királyi bérházak (Korb és Girgl), 5. v. Belvárosi Takarékpánztár (ma Építéstudományi Intézet Schmahl H.), V. Szabadság tér Tőzsde (1905. Alpár I.), Nemzeti Bank (1905. Alpár I.). Kecskemét Városi bérház, ún. „Cifra-ház” (1902. Márkus G.). Veszprém Színház (1908. Medgyaszay I.). Sopron Színház (1909. Medgyaszay I.). Budapest VI. Paulay E. u. Üttörő színház (1908. Lajta B.), VIII. Rákóczi u. 18. v. Erzsébetváros Takaréék (mai Gázművek, 1911. Lajta B.), VIII. Vas u. Kereskedelmi iskola (1910—1912. Lajta B.), V. Martinelli tér 5. bérház és üzletház (1911—1912. Lajta B.), XIV. Állatkert épületei (1908—1912. Kós K.—Zrumezky D.), V. Cukor u. iskola (Reischl K.), VII. Gorkij fasor ref. templom (1913. Árkay A.), V. Kossuth L. u. 19. Astoria szálló (1913. Hikisch R.), V. Münnich Ferenc u. 6. v. Cseh—Magyar Iparbank (1912—1913. Málnai B.—Haász Gy.), V. Deák tér 2. v. Adria palota, mai Főkapitányság (Pogány M.—Tőry E.—W. Kvasnicka), VII. Rottenbiller u. v. MABI-kórház (1934. Hültl D.), VII. Akácfa u. v. BSZKRT-székház (Walder Gy.). Eger Korona-szálló (Wälder Gy.), Győr Gyárvárosi r. k. templom (Árkay A.). Balatonboglár r. k. templom (Kotsis Iván). Budapest II. Városmajori r. k. templom (Árkay B., Margitsziget Nemzeti Sportuszoda (1930. Hajós Á.), V. Honvéd u. Elektromos Művek bérházak (1930. Györgyi D.), V. Vadász u. „Üvegház” (Kozma L.), V. Cukor u. bérház (Kiss T.). Veszprém új országúti híd (Folly R.), Lotz utcai lakóház (1933. Molnár F.). Budapest II. Mártírok útja, Május 1. mozi, ún. „Atrium”-

ház (1935—1936. Kozma L.), V. Régi posta u. 13. (Kozma L.), V. Szép u. 3. bérház (Lauber L.), XII. Kékgolyó utcai bérház (1935. Nyíri I.—Lauber L.), VII. Dob utca Közlekedési és Postaügyi Minisztérium (1938—1939. Rimanóczy Gy.), v. Erzsébet központ, ma Közlekedés és Postaügyi Minisztérium (1938. Rimanóczy Gyula), VII. Fiúmei úti OTI baleseti kórház (1936. Gerlóczy Gedeon), III. Bécsi úti Árpád Gimnázium (1933. Hidasi Lajos—Papp Imre), Vas- és Fémipari Kutatóintézet (Szendrőy Jenő—Lauber László). II. Pasaréti út Ferences templom és kolostor (1933—1934. Rimanóczy Gy.), V. Fő u. 68. v. Ipari Anyaghivatal (Janáky I.), XII. Svábhegyi ún. „Gyopár” szálló (1941. Fischer J.), V. Szabadság tér v. Pénzüntézet Központ, mai Kohó- és Gépipari Minisztérium (1937—1940. Nyíri I.—Lauber L.), Ferihegyi repülőter épületei (1942—1947. ifj. Dávid K.—Mondok László), II. Mechwart tér Statisztikai Hivatal (1948—1949. Juhász J.), Csepel munkásszálló (Dávid K.). Budapest II. Duna parti pontház (Németh P., Szilágyi J., Scultéty J.), XIV. Népstadion (1955. Dávid K., V. Engels tér Autóbuszállomás (1952. Nyíri I.). Csepel Függőfolyosós lakóház (Gádos L.), Zápor utcai pontházak (Vidos Z.). Budapest XIII. Élmunkás tér lakóházak (Schall J.—Piszes I.), Harmat utca lakóházak (Pál B.—Kiss F.). Albertfalva lakóházak (Schall J.). Tatabánya lakóházak (Fleischl Gy.—Etelka-Major M.), Megyei Tanács-háza (Scultéty J.), Győr új lakóházak (Schall J.), Sztálin úti lakóépület (Lakatos K.). Budapest XIV. Építő- Fa- és Építőanyagipari Dolgozók Szakszervezeti Székháza (Gádos L.—Perényi I.—Preisich G.—Szrogh Gy), XI. Agrártudományi Egyetem (Lauber L.—Szendrői J.), IV. Újpest, SZTK rendelőintézet (Kiss F.), kispesti SZTK rendelőintézet (Hidasi Lajos). Kecskemét SZTK rendelőintézet (Schall J.—Hegedűs B.—Winkler O.), Debrecen Egyetem, Kór- és Élettani Intézet (Kiss F.), Irodaház (ifj. Molnár P.—Malomsoky J.). Szolnok Irodaház (Rimanóczy Gy.). Csepel Irodaház (Szrogh J.), Tűzoltóaktanya (Bajnay L., Virágh P.). Túrkeve Típus lakóházak (Névery T.). Pétfürdő Lakások (Callmayer F.). Hortobágy Juhodály (Farkasdi Z.). Csipkésút Csikótelep (Öry L.). Hajdúnánás malom (Szabó A.). Sopronhorpács Magtár (Novák E.). Hejőcsaba Cementgyár (Poddányi I., Simonffy Gy., Zug J., Márton B.). Mecsek 2 Völgyhíd (Bölcskei E.). Nyíregyháza Dohányfermentáló (1949. Rimanóczy Gyula), Újpesti SZTK rendelőintézet (1948—1949. Kiss Ferenc), Budapest Szinkron műterem (Gádos L.). Mezőkövesd, Gabonatarház (1949. Szabó Á.), Debrecen Gördülő csapágy-gyár (1952—1953. Fűzér István—Hermány István), Debrecen pályaudvari felvételi épület (Kelemen L.). Orosháza Magtisztító (1956. Emödy Attila—Salamon István), Budapesti Gyógyszerárugyár, raktárépület (1958. Juhász J.), Fót Gyermekváros (1958—1959. Reischl Péter), Budapest VIII. József krt. 86. bérház (1957. Csics Miklós).

Az építészeti stílusokról bőven írnak az általános művészettörténeti művek. Öröndetes számos csoportjukból mindegyik kötetet haszonnal forgathatjuk, a bennük található illusztrációk miatt. Eppen ezért az újabb kiadványokat inkább ajánljuk, amelyek fejlettebb nyomdatechnikával, szép fényképekről készültek. Majd mindegyik nagy összefoglaló művészettörténeti mű, lexikon és enciklopédia, sok építészeti stílusadatot tartalmaz, mint a szépen illusztrált *Propyläen Kunstgeschichte* (Berlin, 1925), az *Enciclopedia Italiana* (Róma, 1937) a *The Pelican History of Art* (1945) kötetei és a *Larousse* francia kiadó művészeti kiadványsorozatai.

Magyar nyelven legegységesebben összefoglaltak a budapesti műszaki egyetem építészettörténeti tanárainak, docenseinek, tanársegédeinek munkái, melyekre — főleg azok rajzi részében — mi is nagymértékben támaszkodhattunk. Ilyen művek: *Kotsis Iván*: Az olasz renaissance építőművészet alaklata (Bp. 1927), *Kotsis Iván*: A közép-európai renaissance építőművészet alaklata (Bp. 1927), *Kotsis Iván*: Az olasz renaissance építőművészet homlokzati és térrendszerei (Bp. 1930), *Csányi Károly*: A középkori építőművészet formái (Bp. 1940), *Kardos György*: Ókori építészettörténet (Bp. 1951 rotapr.), *Kardos György*: Újkori építészettörténet I. (Bp. 1953. rotapr.), *Kardos György*: Újkori építészettörténet II. (Bp. 1953. rotapr.), *Rados Jenő*: Építéstörténeti összefoglalás (Bp. 1951. rotapr.), *Major Máté*: Középkori építészettörténet (Bp. 1952. rotapr.), A társadalomfejlődés, a gazdasági alap és a társalművészetekkel való összefüggések szempontjaiból is kitűnően összefogott, sok új adatot tartalmazó mű: *Major Máté*: Építészettörténet (Bp. I. 1954. II. 1955. III. 1960), valamint *Major Máté*: Építészet és társadalom (Bp. 1953). Erre vonatkozóan lásd még *Molnár Erik*: A magyar társadalom története (I., II. Bp. 1949). Jó hasznát vettük *Lübke, Wilhelm*: Geschichte der Architektur (Leipzig, 1886), *Mihajlov B. P.*: Architektur (Grosse Sowjet-Enzyklopädie német nyelvű kivonata, Berlin, 1951), *Maczenski, Zdzislaw*: Elementy i detale architektonicze (Warszawa, 1956), *Ravazzini, Giacomo*: Dizionario di architettura (Milano, Hoepli, é. n.), *Jahn, Johannes*: Wörterbuch der Kunst (Stuttgart, 1953), *Szentkirályi Zoltán—Détsky Mihály*: Az építészet rövid története (Bp. 1956), *Lechner Jenő*: Az építő-

művészet kis tükre (Bp. 1940) c. általános műveknek. A legátfogóbb és egyben legújabb, nem túl terjedős építészettörténeti összefoglalás 600 kitűnő képpel, *Pevsner, Nicolaus*: Europäische Architectur von den Anfängen bis zur Gegenwart (München, 1957. Angolból ford.). *Joedicke, Jürgen*: Geschichte der modernen Architektur (Stuttgart, 1958), *Giedion, Sigfried*: Architektur und Gemeinschaft (Hamburg, 1957), *Richards, J. M.*: An Introduction to Modern Architecture (Penguin B. 1959), *Rados Jenő*: Magyar építészettörténet (Bp. 1961). A magyar építészet szépen illusztrált könyve.

Az épületek egész együtteseit, az utca, tér, városkép vonatkozásait *Gantner, Joseph*: Grundformen der europäischen Städte (Wien, 1928), *Doxiadis, K. A.*: Raumordnung im griechischen Städtebau (Berlin, 1937), *Bunyin, A. V.—Iljin, L. A.—Poljakov, N. H.—Sklarikov, V.*: Városépítés (Moszkva, 1945). *Gerkan, Armin von*: Griechische Städteanlagen (Berlin, u. Leipzig, 1924), *Genzmer, Felix*: Stadtgrundrisse (Berlin, 1911), *Krompecher (Korompay) György*: A városi főterek kialakulása (Bp. 1940), *Sitte, Camillo*: Der Städtebau nach seinen künstlerischen Grundsätzen (Wien, 1952) és *Pogány Frigyes*: Terek és utcák művészete (Bp. 1954), valamint *Pogány Frigyes*: Belső terek művészete (Bp. 1955), továbbá *Junghanns, Kurt*: Die Deutsche Stadt im Frühfeudalismus (Berlin, 1959), *Keyser, Erich*: Städtegründungen und Städtebau in Nord-Westdeutschland im Mittelalter. Der Stadtgrundriss als Geschichtsquelle (Remagen, 1958), *Rauda, Wolfgang*: Raumprobleme im Europäischen Städtebau (München, 1956), *Rauda, Wolfgang*: Lebendige Städtebauliche Raumbildung (Berlin, 1957), *Gerő László*: Magyar városképek (Bp. 1953), *Granasztói Pál*: Város és építészet (Bp. 1960), *Perényi Imre*: A városépítés története (Bp. 1961), *Preisich Gábor*: Budapest városépítésének története (Bp. I. 1960). c. szépen illusztrált művekben találjuk meg részletesen és fejlődésük menetében.

Felhasználtuk a műemléki topográfiák készítői számára összeállított útmutatók anyagát is, köztük a Múzeumok és Műemlékek Országos Központja (*Dercsényi Dezső* szerkesztésében): Útmutató a topográfiai munkához (Bp. 1952. rotapr.), *Pogány Frigyes—Horler Miklós*: A műemlékek nyilvántartása (Bp. 1953. rotapr.), *Gerő László*: Útmutató a topográfiai munka vár-anyagához (Bp. 1953. rotapr.) című műveket.

Egy-egy ország építészetére vonatkozóan az alábbi műveket használtuk: *Rzjanyin, M. I.*: Pamjatnyiki ruzszkovo zodsesztva (Moszkva, 1950), *Szuhov, D. P.—Razov, D. V.—Csinyjakov, A. G.*: Ruzszkoje zodsesztvo (Pamjatnyiki architekturni) (Moszkva, 1953. I—VI. köt), *Zachwatowicz, Jan*: Architektura Polska do polowy XIX. wieku (Warszawa, 1952), *Völckers, Otto*: Deutsche Hausfibel (Leipzig, 1937), *Delogu, Giuseppe*: Italienische Baukunst (Zürich, 1946), *Gibbert, Frederick*: The Architecture of England (Kingston-on-Thames, 1946), *Mencl, Václav*: Onze cents années d'architecture en Tchécoslovaquie (Praque, 1957), *Chatterton, Frederick*: English Architecture at a glance (Aberdeen, 1946).

A különböző stílusfejezetek tárgyalása során az általános összefoglaló műveken kívül a következő munkákat használtuk: *Lübke—Semrau*: Die Kunst des Altertums (Stuttgart, 1899), *Breasted, J. H.*: Geschichte Egyptens (Wien, 1936), *Kardos György—Major Máté*: Ókori építéstörténet (Bp. 1951. rotapr.),

Szilágyi János: Aquincum (Bp. 1956), Wulf, Oskar: Die altkristliche und byzantinische Kunst (I., II. Berlin, 1914), Goyau G.—Chéramy, H.: Das Antlitz des christlichen Roms (Genf, 1926), Lübke—Semrau: Die Kunst des Mittelalters (Stuttgart, 1905), Coumont, M. A. de: Abécédaire a rudiment d'archéologie (I., II. Caen, 1869), Violett-le Duc, E.: Dictionnaire raisonné de l'architecture française (Paris, 1875, I—X. köt.), Lambert, Elie: Le style gothique (Paris, 1943), Gruber Karl: Das deutsche Rathaus (München, 1943), Burckhardt, Jacob: Az olasz renaissance műveltsége (Bp. 1945), Friedrich Lóránd: A villaépítés fejlődése (Bp. 1939), Wüsten, Ernst: Die Architektur des Manierismus in England (Leipzig, 1951), Pica, Agnoldomenico: Nuova architettura del mondo (Milano, 1938), Roberto Paue: Architectura e. Arti. Figurative (Venezia 1948), Nicolaus Pevsner: An Outline of European Architecture (London, 1942), Mumford, Lewis: Technics and Civilization (Routledge, 1934), Gropius, Walter: The New Architecture and the Bauhaus (London, 1935), Pevsner, Nikolaus: Pioneers of Modern Design. From William Morris to Walter Gropius (London, 1936), Roth, Alfred: Die neue Architectur (Zürich, 1940), Sartoris, Alberto: Gli elementi dell'architettura funzionale (3. kiad. Milano, 1941), Williams—Ellis, Clough: The Adventure of Building (London, 1946), Zevi, Bruno: Storia dell'Architettura Moderna (Milano, 1950), Zevi, Bruno: Towards on Organic Architecture (London, 1950), Thieme-Becker: Allgemeines Lexikon der Bildenden Künstler von der Antike bis zur Gegenwart (37. köt. Leipzig, 1907—1950), Gibberd, Frederic: Town Design (London, 1953), Giedion, S.: Space, Time and Architecture (3. kiad. Harvard, 1954), Wright, Fr. Ll.: An american architecture (New York, 1955), Hrauda, Wolfgang: Raumprobleme in Mitteleuropäischen Städtebau (München, 1956), Kidder—Schmith, G. E.: Sweden Builds (London, 1957), Richards, J. M.: An Introduction to Modern Architecture (London, 1957), Zevi, Bruno: Come vedere l'architettura (Roma, 1957), Aloï, Roberts: Nove Architecture a Milano (Milano, 1959), Hitchcock, H. R.: Nineteenth and Twentieth Centuries Architecture (Penguin Books, 1958), Muratori, S.: Studi per una operante storia urbana di Venezia (PALLADIO, 1960. évf. III—IV. sz.), Beazley, Elisabeth: Design and Detail of the Space between Buildings (London, 1960), Chadwick, George, F.: The Works of Sir Joseph Paxton (London, 1961), Banham, Reyner: Theory and design in the first machine age (London, 1960), Benevolo, Leonardo: Storia dell'architettura moderna (Bari, 1960), Kidder-Smith, G. E.: The New Architecture of Europe (Pelican Books, 1962), Rados Jenő: Magyar építészettörténet (p., 1961), Hatje, Gerd und Ursula: Knaurs Wohnbuch (München—Zürich, 1961), Summerson, John: Georgian London (Penguin Books, 1962), Quitsch, Heintz: Die ästhetischen Anschauungen Gottfried Sempers (Berlin, 1962), Le Corbusier: An die Studenten — Die „Charte d'Athènes“ (Hamburg, 1962), Benevolo, Leonardo: Una introduzione all'architettura (Bari, 1962), Clark, Kenneth: The gothic revival (London, 1962), Sullivan, Louis: The autobiography of an idea (New York, 1962), Pevsner, Nikolaus: Europäische Architectur (München, 1963), Blake, Peter: Le Corbusier, Architecture and Form (Penguin Books, 1963), Bell, Quentin: Ruskin (London, 1963), Mumford, Lewis: The Highway and the City (New York, 1963), Mumford, Lewis: Sticks and Stones (New York, II. kiad. 1955), Mumford, Lewis: From the Ground up (New York, 1963), Mumford, Lewis: The City in History

(New York, 1963), Wright Fr. Ll.: The future of architecture (New York, 1963), Robson-Scott, W. D.: The literary background of the gothic revival in Germany (London, 1963), Pahl, Jürgen: Die Stadt im Aufbruch der perspektivischen Welt (Berlin—Frankfurt/Main, Wien, 1963), Hirschcock, H. R.: The architecture of H. H. Richardson, and his times 1838—1886. (Massachusetts—London, 1966), Sullivan, Louis: Kindergarten chats and other writings (New York, 1968), Hamlin, Talbot: Forms and Functions of Twentieth Century Architecture (I., II. New York, 1952), Zevi, Bruno: Saper vedere l'architettura (Róma, V. kiad. 1956), Summerson, John: Georgian London (Pelican, B. 1962), Pevsner, Nikolaus: Wegbereiter moderner Formgebung (Hamburg, 1957), Banham, Reyner: Theory and Design in the First Machine Age (London, 1960), Banham, Reyner: Guide to Modern Architecture (London, 1962), Hatje, Gerd und Ursula: Knaurs Wohnbuch (München—Zürich, 1961), Kaesz Gyula: A bútorstílusok (Bp. 1962).

Egy-egy ábrát vettünk át Schiavo, Armando: Villa Doria Pamphily (Milano, 1942), Löffler, Fritz: Das alte Dresden (Dresden, 1955), Schneider, Alfons Maria: Die Hagia Sophia (Berlin, 1938), Sedlmayer, Hans: Die Entstehung der Kathedrale (Zürich, 1950), Magyar Építészet c. folyóirat 1945—1955, Forum v. folyóirat (Amszterdam 1955. évf.), Le Corbusier—Jeanneret: Oeuvre complète de 1910—1929. (Zürich, 1930), Le Corbusier—Jeanneret: Ihr gesamtes Werk von 1929—1934 (Zürich, 1935), Kozma, Ludwig: Das Neue Haus (Zürich, 1941), Hilbers-eimer, Ludwig: Grossstadt Architektur (Stuttgart, 1927), Gerő László: A római Santo Stefano Rotondo, a magyarok nemzeti temploma (Bp. 1944), Gerő László: Megelőző műemlékvédelem (Bp. 1950), Junghanns, Kurt: Die Deutsche Stadt im Frühfeudalismus (Berlin, 1959) c. munkákból.

A magyarországi építészeti anyagából a Fülep Lajos által szerkesztett A magyarországi művészet története c. munka tartalmazza a legújabb eredmények kitűnő értékesítését és rendszersbefoglalását. Román kori része Dercsényi Dezső gótikus része Gerevich László, reneszánsz része Balogh Jolán, barokk fejezete Garas Klára munkája. Sok adatot ellenőriztünk Genthon István: Magyarország művészeti emlékei I-II c. munkájából (Bp. 1960—61). A szerzők fejezeteikhez bőséges irodalmat is adnak. E munkán kívül az alább felsorolt irodalmat használtuk: Kardos György: Magyar építéstörténet (Bp. 1954. rotapr.), Gerő László: Magyar építészet — a XIX. század végéig (Bp. 1954), a kastélyokra vonatkozó anyag Rados Jenő: Magyar kastélyok (Bp. 1939), a várakra Gerő László: Magyarországi városépítészet (Bp. 1955), a különböző építészeti korokra Gerevich Tibor: Magyarország román kori emlékei (Bp. 1938), Balogh Jolán: A magyar renaissance építészet (Bp. 1953), Zádor Anna—Rados Jenő: A magyar klasszicizmus építésze (Bp. 1943), Rados Jenő—Zádor Anna: A magyar klasszicizmus (Bp. 1953), Kardos György: Magyar klasszicista építészet (Bp. 1953) c. könyvek felhasználásával készült. Bőséges építészeti anyagot talál az olvasó a XIX. század magyar építészetére Ybl Ervin: Ybl Miklós (Bp. 1957) és Rados Jenő: Hild József (Bp. 1958), Zádor Anna: Pollack Mihály (Bp. 1960), Kismarty Lechner Jenő: Lechner Ödön (Bp. 1961) építészeti életéről és munkásságáról készült monográfiákban.

Végül egy-egy ábrát vettünk át: Genthon István: Az egeri Líceum (Bp. 1955), Héjj Miklós: Visegrád (Bp. 1957), Csatkai Endre: Sopron és környéke műemlékei

(Bp. 1953), *Horler Miklós*: Budapest műemlékei I. (Bp. 1955) c. művekből.

A népi építészettel nem foglalkoztam, mert az építészet történeti stílus-korszakainak alakulásában játszott szerepe máig tisztázatlan. Ezen felül a falu településének, szerkezetének kialakulása, a népi épület fajtái (lakóház, kamra, ól, nyárikonyha, szállás stb.) alaprajzi, szerkezeti fejlődése (csak a falat tekintve: kő, téglá, vályog, vertfal, faváz, boronaház stb.), a tetők számos fajtái szerint) és a felépítés tagolása, az alkalmazott ékítmények szerint egyedül Magyarországon területén is oly sokrétűek, hogy önálló feldolgozást igényelnek. Hiányzik még az általános fejlődéssel való összevetésük is. Ilyen igényű tudományos munkát a Magyar Építőművészek Szövetsége kezdett meg, hogy a hiányzó adatfelvételt széleskörű gyűjtéssel pótolhassa. Vö. *Tóth János*: Népi építészetünk hagyományai (Bp. 1961).

A fényképek közül Leningrád klasszicista épületfényképét *Rados Jenő* professzornak szíveségéből közlöm, a görög anyag saját fényképem.

E helyen mondok köszönetet *Borsos László* építésznek könyvem lektorálásával végzett munkájáért és sok kitűnő tanácsáért, a rajzi táblák egyenletes folthatású összeállításáért *Sedlmayr János* építésznek. Végül köszönöm a Gondolat Kiadó segítségét, és mindazokét, akik a könyv kiállításában közreműködtek.

# N É V M U T A T Ó

acélváz 150  
Adam-stílus 114  
aedikulás kiképzés 133, 136  
agyagtégla 11  
ágyútorony 64  
akantusz, akantusz-fej 18, 29  
akro-polis, polis 22  
akrotéria 21  
álboltozat 16  
al frasco, al secco 80  
altemplom 50  
amfi-prosztilosz 19  
amfiteátrum 35  
angol klasszicizmus 114  
antik épületagozatok 80  
apszis 51  
aquaeductus 26  
áramló stílus 68  
architráv I. hevedergerenda  
arkád 40, 77, 79, 80, 87  
armírozás 64  
atlasz 94  
átrium 35  
attika I. mellvéd  
avargyűrű 38  
autóbusz állomás 151  
  
ballusztrád I. kőbábos korlát  
barbakán 67, 72  
barokk terek, épületek 91, 93, 97  
barokk stílus 76, 90  
bástya 82, 88  
Bauhaus 150  
bazilika 36, 37, 43, 50  
bazilikás elrendezés 28  
bécsi barokk 98  
béllet 52, 53  
belsőtoronyos várak 54, 57

bencések 58  
biedermeier stílus 116  
bizánci oszlopfej 43  
bizánci stílus 40  
bizánci templom 41  
boltív 27  
boltmező 30  
boltozat 12, 27  
boltsüveg 52  
borda 52  
buleuterion 24  
  
Campanille I. harangtorony  
cardo 32  
castrum 35  
cella 18  
cella trichora 38, 39  
célszerűség 154  
centrális I. központos  
chinoiserie 103  
Churiqueresk-stílus 98  
circus 26  
ciszterciák 58, 60  
classical revival 116  
Contra-Aquincum 35  
copf-építézet 108, 109, 110, 111  
cour d'honneur I. diszudvar  
curia 26

csarnok-elrendezés 22, 27  
csarnok-templom 69, 70  
császárfórumok 35  
csavart oszlop 94  
csegelyes kupola 41  
csehsüveg-boltozat 94, 95  
csiga-dísz (voluta) 94  
csillagboltozat 68  
csúcsív 6, 65

decumanus 32  
délnémet-barokk 98  
diadalív 27  
dipterosz 19, 20  
díszítmény 8  
díszudvar 86  
dob 41, 82  
dómépítő műhelyek 63  
dongaboltozat 27, 50  
doric revival 116  
dór oszloprend 18, 21  
dromosz 12

echinusz l. párnatag  
eklektikus építészet 132, 133, 134, 135  
Elisabethan and Jacobean style 86  
ellipszis 95  
emlékoszlop 27  
emléktemplom 36  
empire 114  
empora 40, 51  
enfilade l. teremsor  
entázis l. sudarasodás  
építési feladat 6  
építőanyag 6  
erdélyi reneszánsz 88  
erőváz 68  
esztergomi műhely 10  
exedra (fülke) 32

falfűtés 32, 35  
falipillér (lizéna) 54  
falszoros 72  
farkasverem 57, 72  
favázás ház 64  
fej 12, 68  
félgömb kupola 27  
felhőkarcoló 143  
fényigényesség 128  
l. Ferenc stílus 86  
feston 78  
fiatorony (fiálé) 66, 83  
fiókboltozat 40  
fiókos donga 94, 95  
fiókos gömbkupola 93  
fogsordísz 25  
fogrovat 136  
fórum 26, 51  
főhajó 36, 47  
francia barokk 96, 101  
francia klasszicizáló irányzat 98  
funkció 126  
funkcionalizmus (célszerűség) 147  
futókutya-dísz 25  
függönyíves ablakok 68  
füles bástya 87  
fülke 30, 32

fürdő 35, 143  
fűrészfog 56

Geison l. korona  
geometrikus városalaprész 143  
gerenda 11, 12  
gipszdíszítmény 84, 130  
Georgian period 116  
golyvázás 102, 114  
gótikus ablakok 75  
gótikus bordaprofilok 69  
gótikus építészet 63  
gótikus ívfornák 65  
gótikus lakóház 67  
gótikus templomok 65, 69  
gótikus ülőfülkék 67  
gótikus városháza 67  
görög díszítmények 25  
görögkereszt alaprajz 41, 81  
görög korintuszi oszloprendek 25  
görög lakóház 21  
görög városkép 24  
Grassalkovich (gödöllői) típus 102  
groteszk 78, 128  
gyám 68  
gyöngysordísz 25

hajó, főhajó 28  
halászbástya 137  
halhólyag 73  
hálóboltozat 68, 69  
hálómintájú fal 30  
halszálkásfal 30  
harangtorony 38, 43  
hatsüveges keresztboltozat 65  
hattyúnyak 94, 95  
háromkrélys alaprajz 39  
héjszerkezet 149  
hellenista klasszicizmus 116  
hellenisztikus művészet 35  
hermák 94  
heveder 52  
hevedergerenda 18  
hevederív 94  
hexasztiolos peripterosz 19  
hipetrális csarnok 12, 28  
historizmus 114  
hosszhajó 35  
hugenotta-barokk 108  
hypocaustum 35

ikerablak 59  
illuzionisztikus festés 80  
in antisz 19  
inkrusztáció (falburkolat) 42  
insula (bérház) 26  
ipari csarnok 145

iskola 141  
ívsoros párkány 56

Jón oszloprend 18, 23  
Jón prosztiolos templom 23  
Jugendstil 114

lakóház 94, 95  
kalathosz l. kosár  
kanellura 12  
kápolnakoszorú 49, 50, 65  
kapusoros 54  
kaputorony 54, 67  
kariatidák 136, 23  
Karoling reneszánsz 46  
kartus (csavartcsigás díszítés) 86  
karzat 47  
kastély 82, 87, 93, 95, 97  
katakomba 36, 37  
katedrális 63  
kazamata 83  
kazetta 84  
kehelyfejezet 54  
keletelés 50  
képszék 18, 19  
kerengő 50  
keresztboltozat 27  
keresztelőtemplom 36  
kereszthajó, keresztház 38, 47, 51  
keresztkupolás templom 42  
kereszttrózsák 70  
keresztvirág 72  
kert, kertépítészet 7, 95  
későelektika 136, 137, 138  
kettős teremsor (enfilade) 96  
kilencosztású tér 42, 43  
királyi műhely 54, 58  
kis-metropolis 43  
kisázsiai kőépítésmód 40  
klasszicizmus 96, 112, 113, 115  
klasszikus épületek 117, 119, 121  
kockaház 150  
kollonnád 96  
kolostor-boltozat 94  
kolostor kapucsarnok 47  
kompozit oszloprend 29, 30  
konstruktivizmus 147  
konzol l. gyám  
koraelektika 132, 133, 134, 136  
korakeresztény ablakok, oszlopok 39  
kóré 18  
korintuszi oszloprend 18  
korona 21  
koronázó párkány 82  
kórus körüljáró 50  
kórusnégyezet 49

kosár, kosárfejezet 18, 43, 54  
kosárgörbe, kosárív 94, 95  
kőbábo mellvéd 82  
kőborda 68  
körseletív 96  
körtefog 69  
kötegpillér 56, 59, 68  
kötetlen beépítés 145  
kötött rendszerű terek 52  
középkori királyi várpalota 67  
középkori terek 55  
középkori városalaprész 71  
központos alaprajz 36, 82  
központos épület 20, 36, 82  
kréta-mykénei művészet 16  
krital fűtés 146  
kupola 27, 28, 81, 95  
kúszólevél 70  
kváderek 54

láb, lábpat 12, 27  
Lajos stílusok 96  
lakóház 19, 31, 60, 64, 67, 77, 101, 113, 127,  
133, 149  
lakótornyok 54, 56, 57  
latinkereszt alakú bazilika 50  
limes 32  
lombard—román stílus 38  
lovagvárak 66

magasház 143, 145  
magyar barokk 101  
majolika 78  
manierizmus 86  
masztaba 11, 13  
Maximilián stílus 128  
meander-dísz 25  
megaron ház 18, 19  
mellékajó 36, 47  
mellvéd 78  
mérnök (Masswerk) 68  
mérnök-építész 128  
metopa 18  
modern építészet XX. sz. 139, 143, 145,  
149, 151, 153, 154  
modulusz 18, 21  
monolit 12  
mozaik padlóburkolat 30  
mustrás festés 70  
múzeum 141  
műrom 128

négyezeti torony 44, 46  
négykaréjos alaprajz 39  
neobarokk 152

neoelektika 152  
neo-stílusok 152  
népstádion 151  
nőtt város 26, 61  
nyílt tetőszék 37  
nyugati toronypár 51

obeliszk 14  
odeion 24  
oktasztalos peripterosz 19  
olasz barokk 96  
ó-olasz bástya 83  
ónémet-stílus 126  
ókeresztény centrális templom 39  
ókeresztény tértípusok 39  
opeion 28  
opisztodomosz 18  
opus spicatum l. rakott fal  
opus incertum l. öntött fal  
opus reticulatum l. hálómintájú fal  
óraíves párkány 103  
óriás-oszloprend 82  
organikus építészeti 154, 158, 159  
oromzat 18, 28, 114, 129  
oroszlánoszlop 117  
orrtag 69, 72  
országsház 135  
oszlop-fejezetek: 56, 59  
oszlop és ívzet római rendszere 28  
oszloprend 18  
oszlopszék 29, 30  
oszloptípusok 15  
osztrák (bécsi) barokk 98  
öntött fal 30  
öntött vas 127, 128, 130, 136

padlófűtés 32, 35  
pálmafejezet 15  
palatium 52  
palota 12  
panneau 98  
papiusz-fejezet 15  
párnatag 20, 21  
párkány 56, 59  
párta, pártázat 88  
pavilon-rendszer 126  
pécsi műhely 58  
perisztílium 14, 31  
peripterosz (külső oszlopsor) 14  
perpendicular 68  
pilaszer 82  
pillér, pillérváz 11, 145  
pillérköteg 59  
pilon 12  
piramis 11, 15  
pódium 26

polichromia 18  
pontház 156  
portikus 114  
posztamens l. oszlopszék  
prahellén művészet 16  
praeromán kockafejezetek 47  
praeromán oszlopfők 47  
praeromán templomalaprajzok 45, 47  
pronaosz 18  
protestáns-barokk 98  
protoreneszánsz 75  
prosztílosz 19  
pseudeo peripterosz 19, 20  
purifikálás 125  
putto 78, 97

rácsminta 94  
raszterosz homlokzat 145  
régence, XV. Lajos stílus 38  
reneszánsz ablakok 79  
reneszánsz díszítések 80  
reneszánsz építészeti 75  
reneszánsz épületek 77, 79, 81, 83  
reneszánsz oszlopfők 79  
reneszánsz városi terek 77, 81  
reneszánsz városi terek és erődítések 83  
repülő borda 68  
restaurálás 125, 126  
rocaille (kagylódisz) 98  
rokokó 98  
római diadalív 27  
római dór oszloprend 29  
római fórumok 33  
római íves-gerendás rendszer 29  
római kupola 28  
római lakóház 31  
római keresztboltozat 52  
római párkányok 31  
római tábor 32  
római település  
római vízvezeték 27  
román ablakok 59  
román alaprajzi típusok 51  
román keresztboltozatok 51, 52  
román stílus 44, 46, 46  
román templomok 53  
román triforium 59  
romantikus építészeti 125, 127, 129  
rondella 67  
rózsaablak 6  
rusztika 136

Sachlichkeit 147  
saroklevél 54  
Sándor klasszicizmus 116  
sgraffito 66  
síregyüttes 11, 12

síremlékek  
Skaterinszkij stílus 146  
stílus nélküli stílus 142  
stílus pluralizmus 132  
Stadion 24  
stukkó 82  
sudarosodás 12

szabad építészeti 139  
szabályos alaprajzú várak 72  
szabályos városalaprajzok 85  
szakkarai lépcső-piramis 12, 13  
szalagfonatos mellvéd 99  
szamárhátív 65  
szecesszio 141, 142, 144  
szemöldök párkány 78  
szentélykörüljáró 50  
sziklasír, sziklatemplom 12  
szimmetria 82  
színes építészeti 12  
szívlécdísz 25  
sztoa 21, 24

tagozódás 8  
táj, tájkert 8  
támasz 11  
tambur 41, 42  
támiv, támpillér 66  
társadalom 6  
tartó 11  
távlat 80  
teherhárító ív 52  
telepített város 26, 61  
templom 12

tengelykereszt 32  
terem-templom 64  
térformáló művészet 28  
természet 8  
tetőszerkezet 38  
timpanon 18, 114  
toszkán oszlopfő 99  
toszkán oszloprend 30  
törpearkád (törpegaléria) 56, 59  
treillage (rács-munka) 94  
triglif 18  
tudorív 67

udvar 28, 36  
Új művészet (liberty) stílus 142  
ülőfülke 67, 72  
üvegbeton 145  
üzletház 143  
vállkő 42  
váralaprajzok 67  
vasbeton szerkezetek 149  
vestibulum 31  
vigadó 129  
villa 28  
voluta l. csiga

Werkbund 150  
Wiener Werkstätte 150  
„Wilk”-telepek 46

záradék 52  
zárókő 70, 73

# TARTALOM

Bevezetés	5
Egyiptomi építészet	11
Görög építészet	16
Római építészet	26
Ókeresztény építészet	36
Bizánci építészet	40
Praeromán építészet	44
Román építészet	49
Gótikus építészet	63
Reneszánsz építészet	75
Barokk építészet	89
Copf építészet	106
Klasszicista építészet	110
Romantikus építészet	123
Eklektikus építészet	130
A XX. század építésze	138
Irodalom	164
Mutató	169



Kiadja a Gondolat, a TIT Kiadója. Felelős kiadó a Gondolat Kiadó igazgatója.  
Felelős szerkesztő: Köte Sándorné. Műszaki vezető: Kálmán Emil. Műszaki szerkesztő: Károlyi Gábor. A borító és kötéstervezés Gáll Gyula munkája. Megjelent 12500 példányban, 15,4 (A/5) ív + 16 oldal melléklet terjedelemben.

Ez a könyv az MSZ 5601—59 és 5602—55 szabványok szerint készült. ■■■■■

72/2217. Franklin nyomda, Budapest. Felelős vezető: Vértes Ferenc igazgató. ■■■■■