

# URBANISZTIKA I.

2015. harmadik előadás

DR. KOVÁCS PÉTER

# A TELEPÜLÉS ALKOTÓELEMEI

## A TELEPÜLÉSI SZÖVET

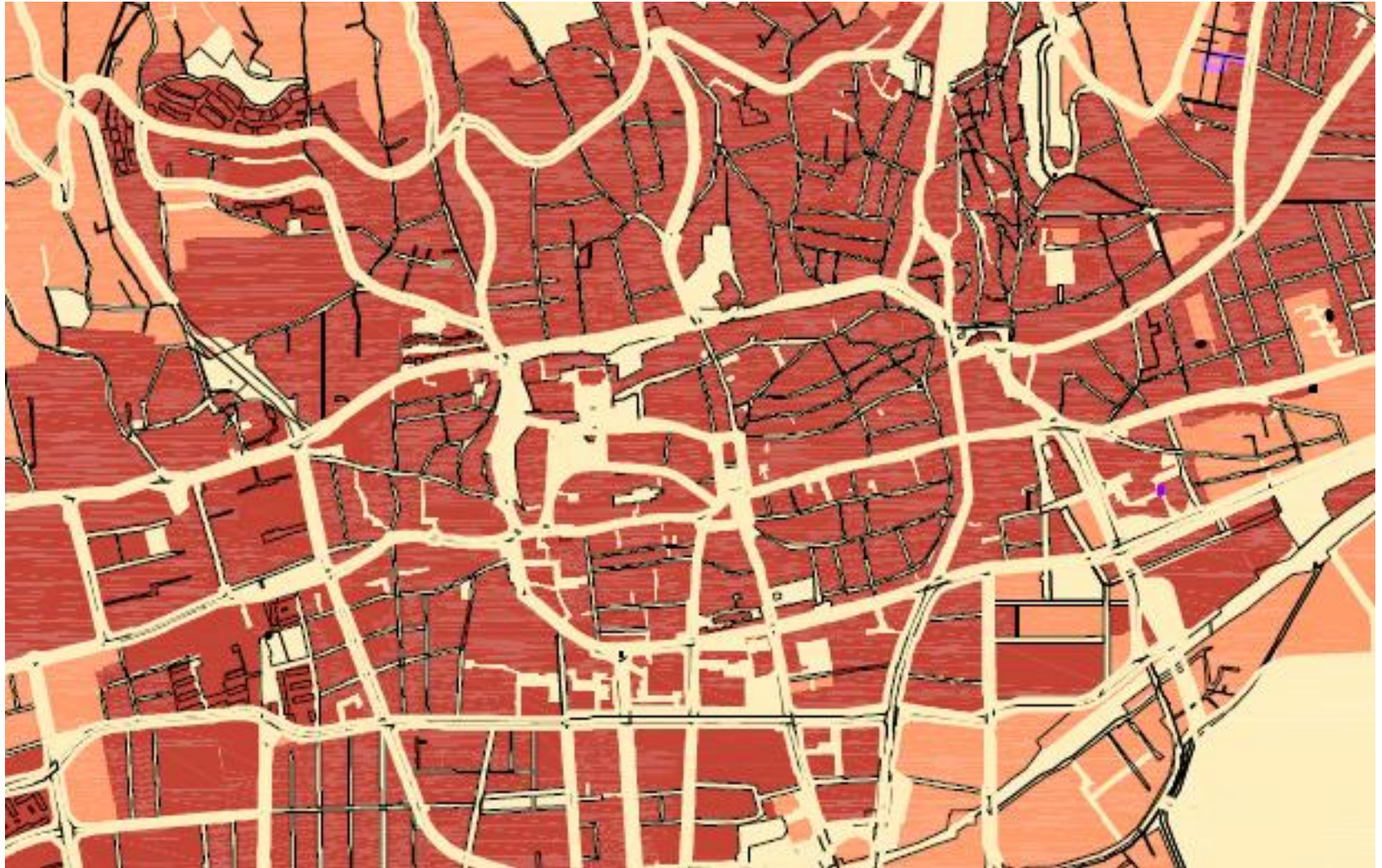

# A TELEPÜLÉS ALKOTÓELEMEI

## A TELEPÜLÉSI SZÖVET





# A TELEPÜLÉS ALKOTÓELEMEI

**UTAK HÁLÓZATA**

**TÖMB**

**TELEK**

**ÉPÜLET**





# A TELEPÜLÉS ALKOTÓELEMEI

## UTCA

- MINDENKI ÁLTAL SZABADON HASZNÁLT TÉRSZÖVEDÉK RÉSZE
- A KÖZLEKEDÉS,
- A VÁROSI ATMOSZFÉRA SZÍNTERE.



# A TELEPÜLÉS ALKOTÓELEMEI

## LÉGTÉRARÁNY

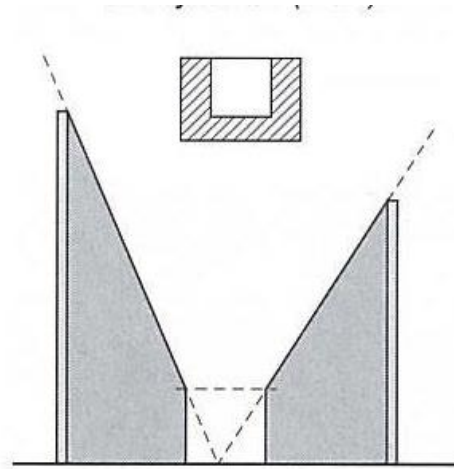

**1:1**

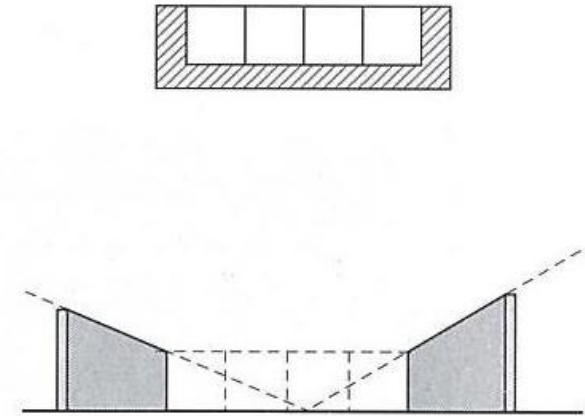

**1:4**

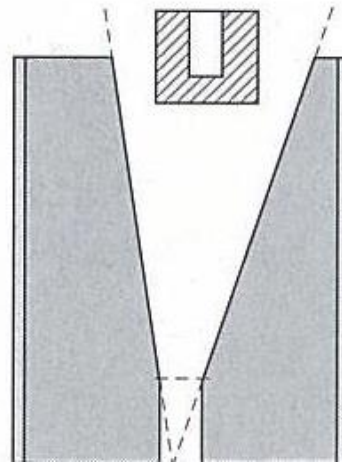

**2:1**

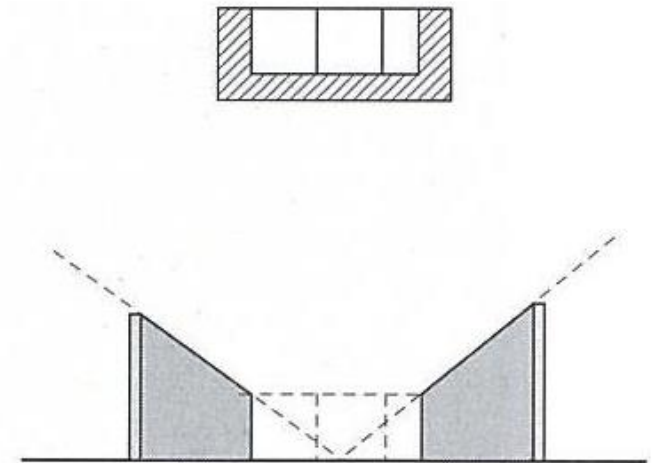

**1:2,5**

# A TELEPÜLÉS ALKOTÓELEMEI

## HELYI KÖZÚTHÁLÓZAT ÚTKATEGÓRIÁI

### **KÜLTERÜLETI KÖZUTAK**

FŐÚT, AUTÓÚT, AUTÓPÁLYA

### **BELTERÜLETI KÖZUTAK**

ELSŐRENDŰ FŐÚT, MÁSODRENDŰ FŐÚT, GYŰJTŐÚT,  
KISZOLGÁLÓ- ÉS LAKÓUTAK

### **KERÉKPÁRUTAK**

### **GYALOGUTAK**





# A TELEPÜLÉS ALKOTÓELEMEI

## HELYI KÖZÚTHÁLÓZAT ÚTKATEGÓRIÁI

### **GYŰJTŐÚT**

A TELEPÜLÉS LAKÓ ÉS KISZOLGÁLÓÚTJAINAK FORGALMÁT ÖSSZEGYŰJTVE VEZETIK A TELEPÜLÉS FŐÚTHÁLÓZATÁRA.



# TELEPÜLÉSSZERKEZET

## GYŰJTŐÚT (16-22M)

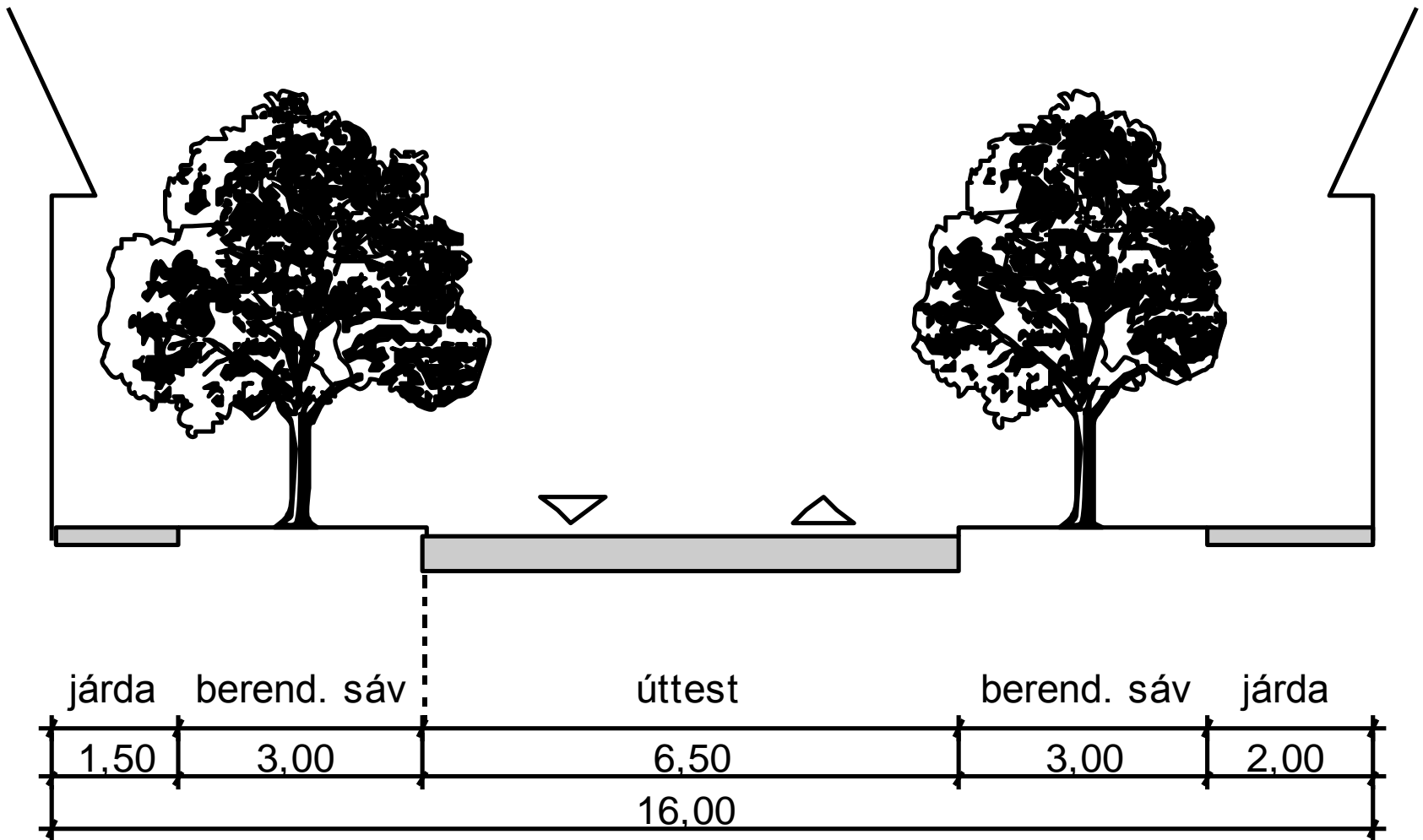

# A TELEPÜLÉS ALKOTÓELEMEI

## HELYI KÖZÚTHÁLÓZAT ÚTKATEGÓRIÁI

### **KISZOLGÁLÓ- ÉS LAKÓÚT**

A TELEPÜLÉSEK BELTERÜLETÉN A LAKÓFUNKCIÓT ILLETVE AZ ATTÓL ELTÉRŐ FUNKCIÓJÚ TERÜLETEKET KISZOLGÁLÓ KÖZUTAK.





# TELEPÜLÉSSZERKEZET

## LAKÓÚT (8-12M)

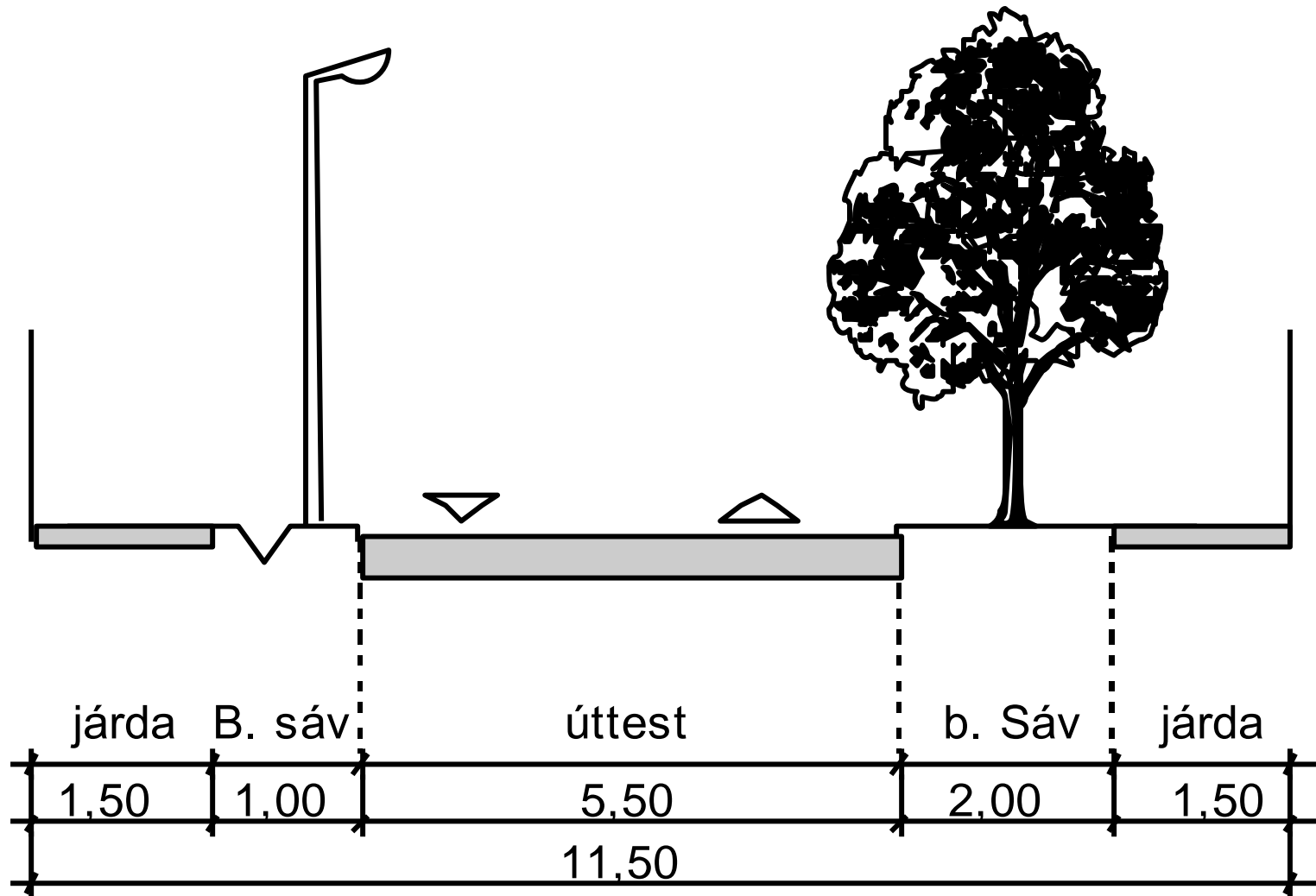

## KERÉKPÁRUTAK

- kerékpársáv **1,25 m (min 1,0 m)**,
- kerékpárút **min. 1,0 m/kerékpár**,
- közös gyalog- és kerékpárút **2,75 – 3,5 m.**

# TELEPÜLÉSSZERKEZET

## KERÉKPÁRSÁV

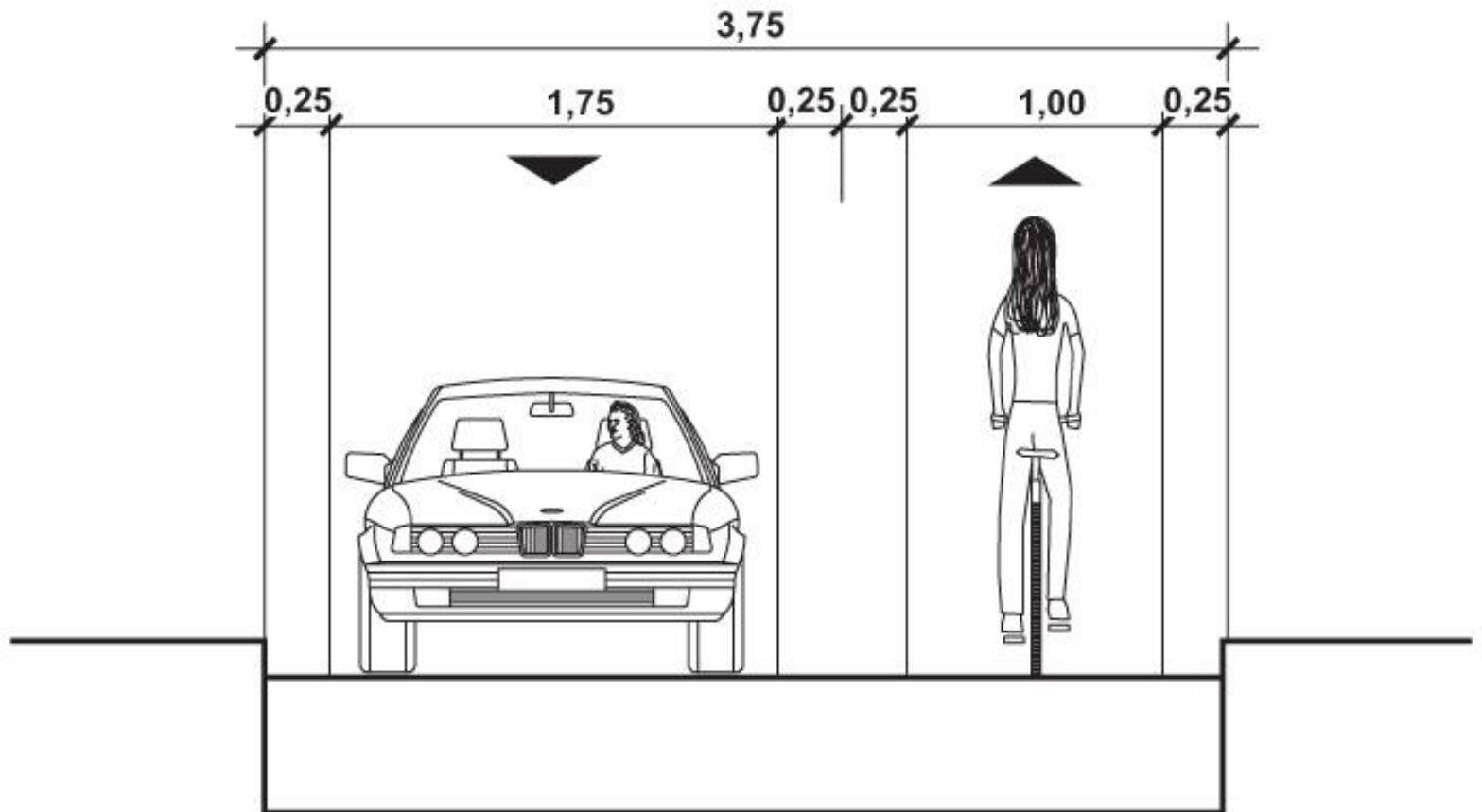



# TELEPÜLÉSSZERKEZET

## KERÉKPÁRÚT

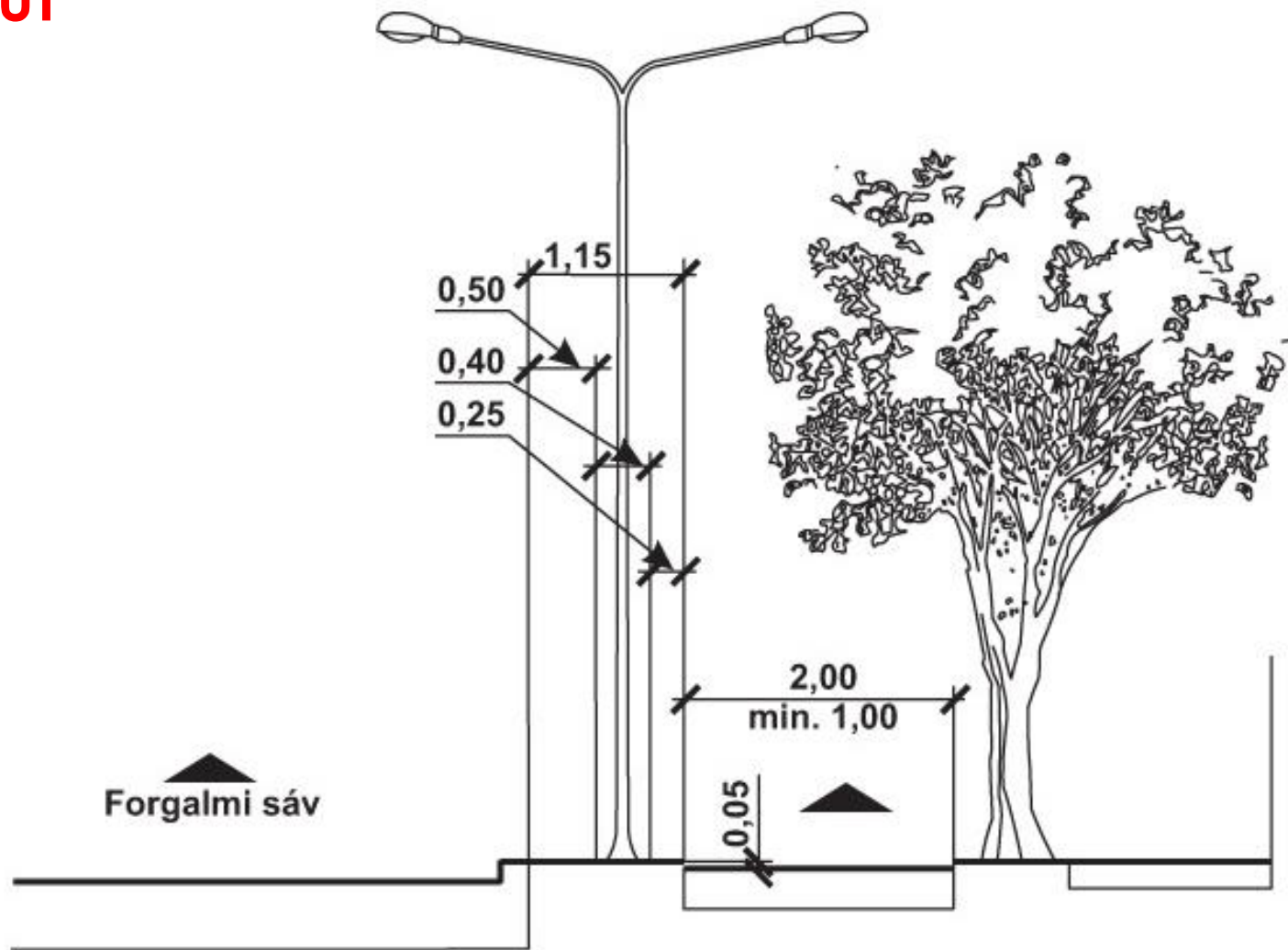

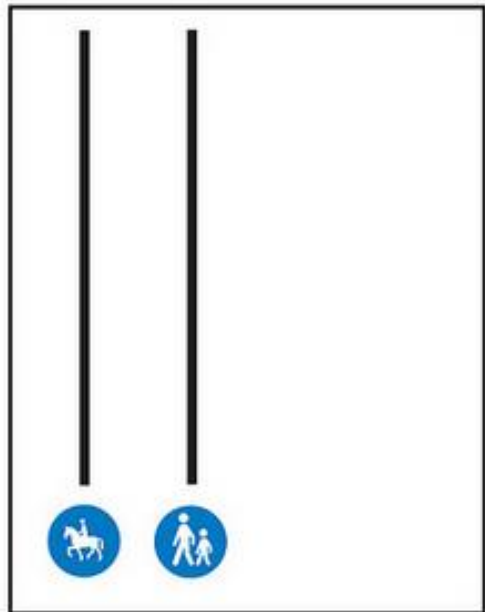

1800

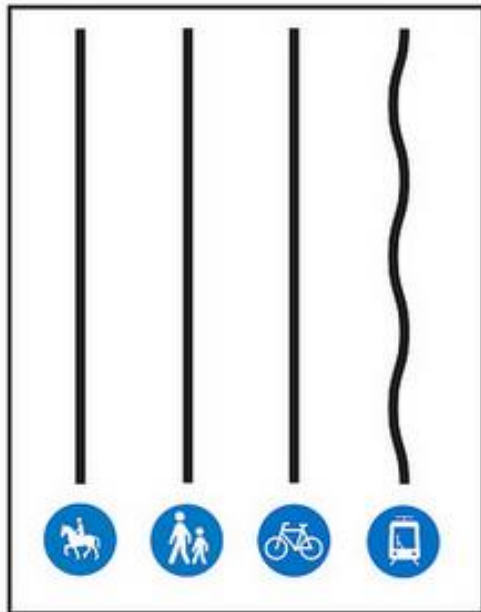

1900

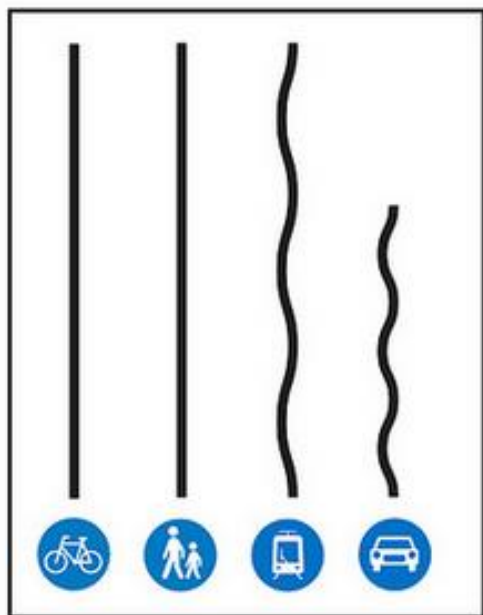

1920

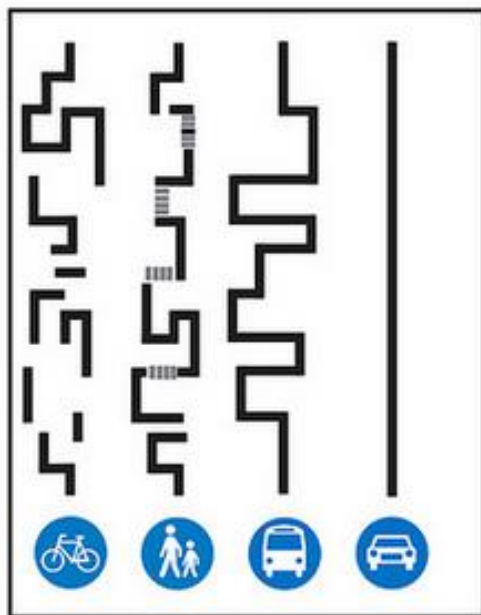

1950 - present

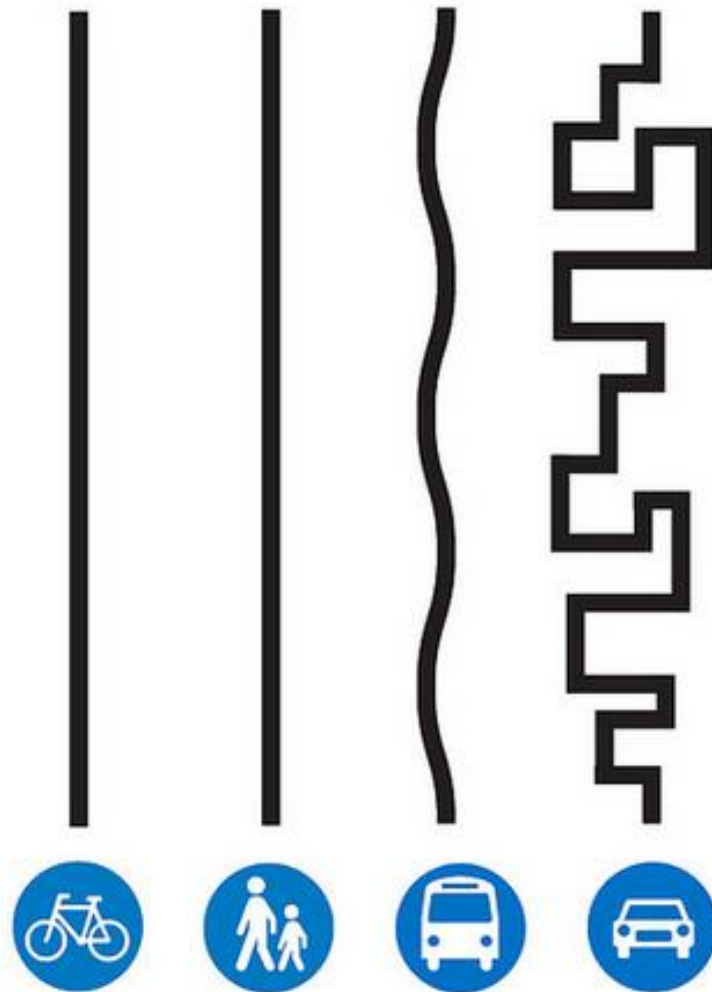

COPEN  
HAGEN  
IZE  
EU

# KOPPENHÁGA





# KOPPENHÁGA



# KOPPENHÁGA

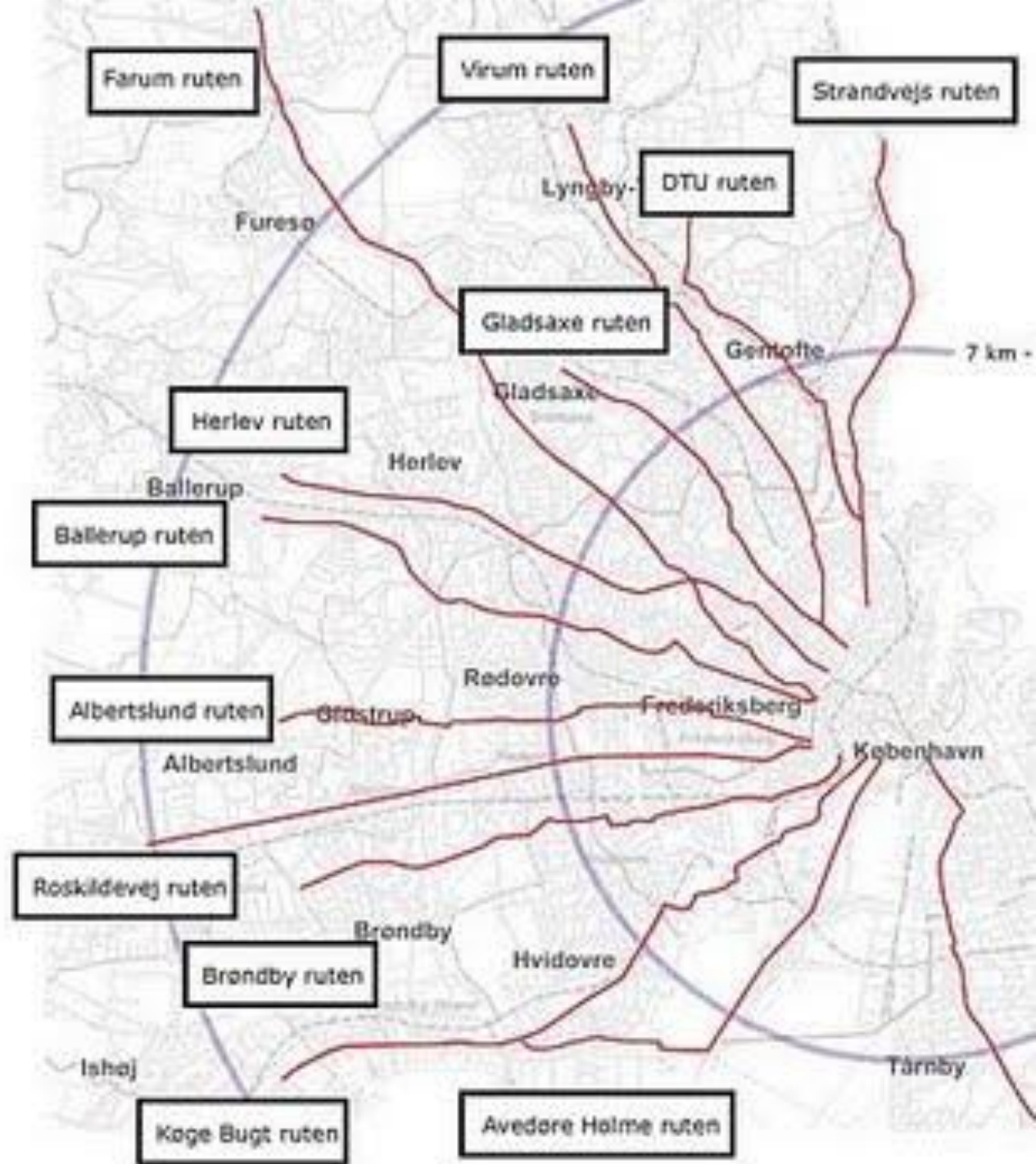



# KOPPENHÁGA





# KOPPENHÁGA



# KOPPENHÁGA





# KOPPENHÁGA



# KOPPENHÁGA

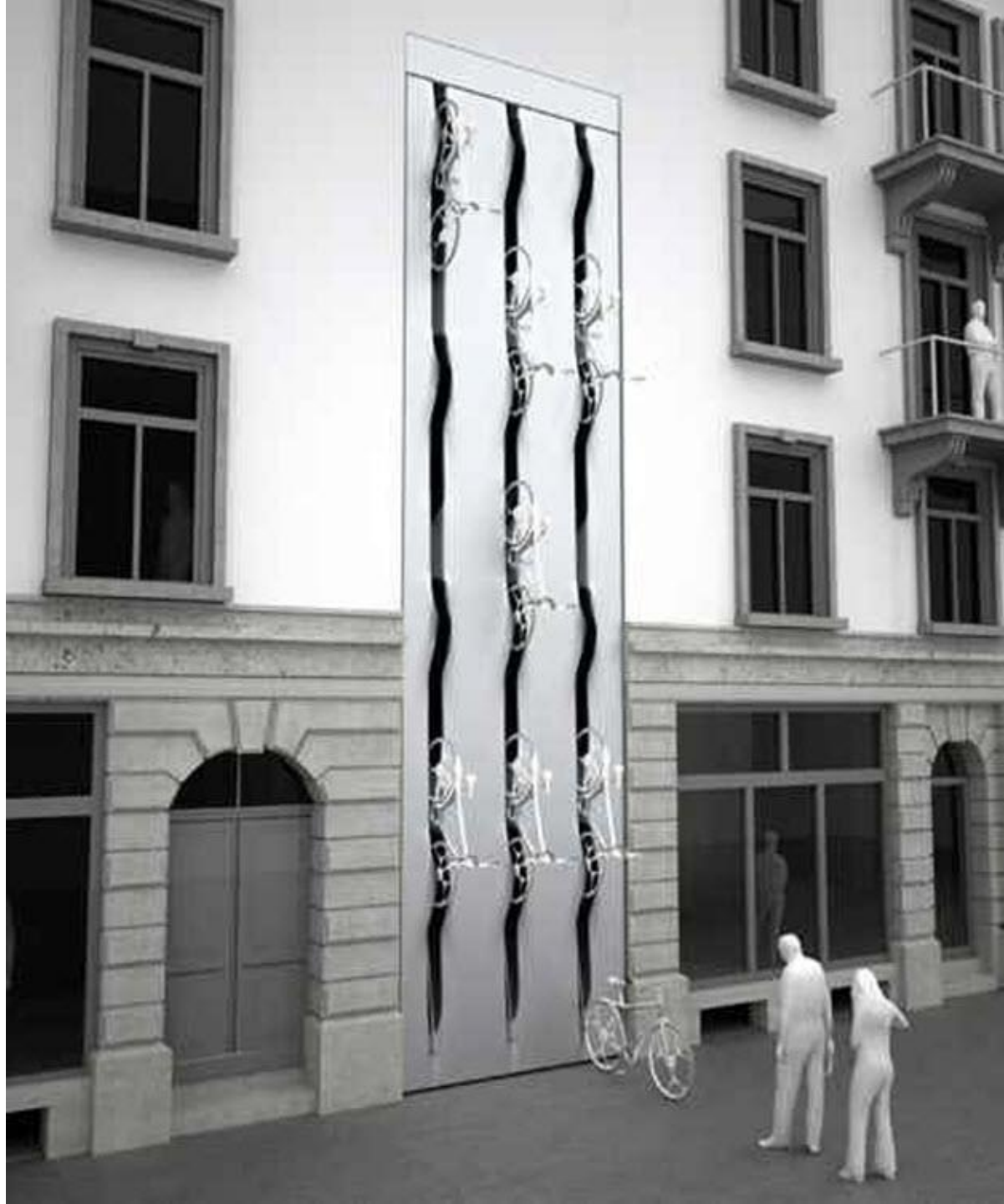



**KOPPENHÁGA:**

<http://www.youtube.com/watch?v=aVR0PJF6gRA&feature=channel>

**AMSTERDAM:**

<http://www.youtube.com/watch?v=hRrA-Zq9iqs&feature=channel>

**New York magasvasút:**

<http://www.ted.com/talks/view/lang/hu//id/1182>

# TELEPÜLÉSSZERKEZET

## GYALOGÚTAK, JÁRDÁK

- Járdák szélessége **min. 1,5 m**  
(vagy ennek egész számú többszöröse)
- nagyobb forgalmú utak mellett **min. 3,0 m**  
(Falak, kerítések, korlátok esetén oldalakadály távolság tartandó)
- Önálló gyalogutak szélessége lehetőség szerint **min. 3,0 m**

# TELEPÜLÉSSZERKEZET

## GYALOGÚTAK, JÁRDÁK

a)

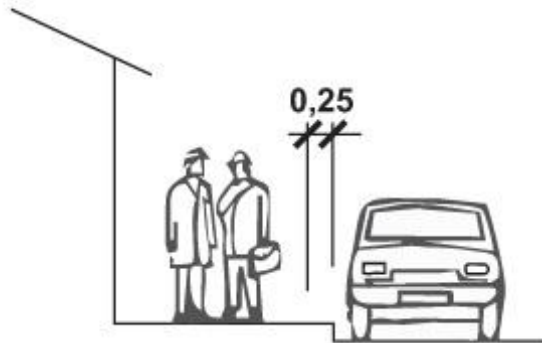

oldalakadályok (épület, kerítés, fal)  
hosszirányú parkoló jármű

b)

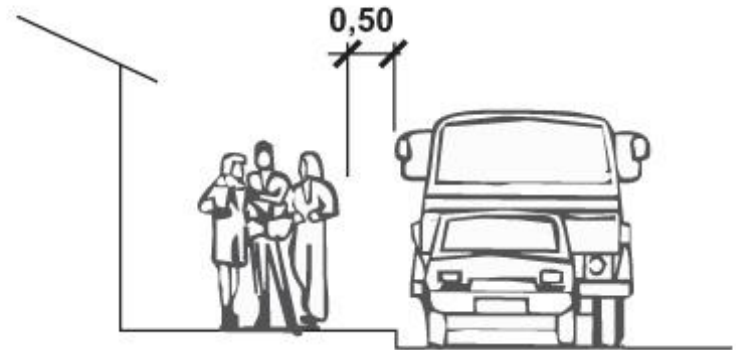

nagyforgalmú úttest széle

c)

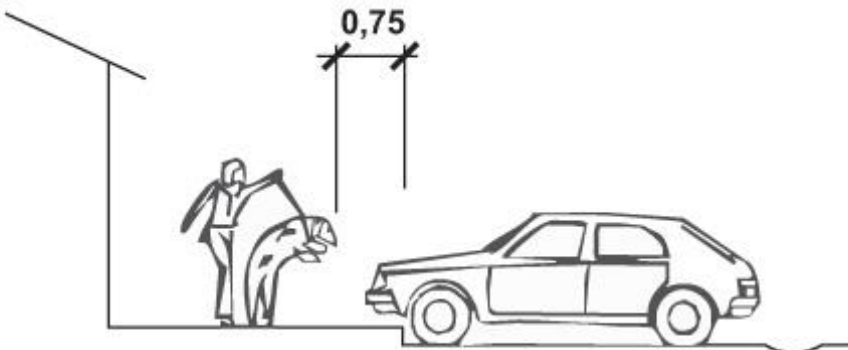

ferdén vagy merőlegesen parkoló jármű "belógása"

d)

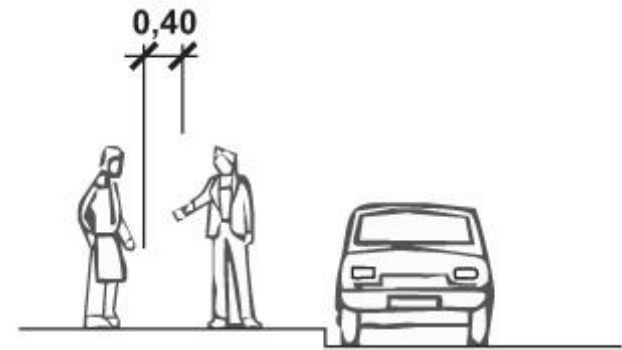

találkozásnál szükséges "pszichológiai távolság"

# TELEPÜLÉSSZERKEZET

## GYALOGÚTAK, JÁRDÁK

e)



kirakatok előtti terület

f)

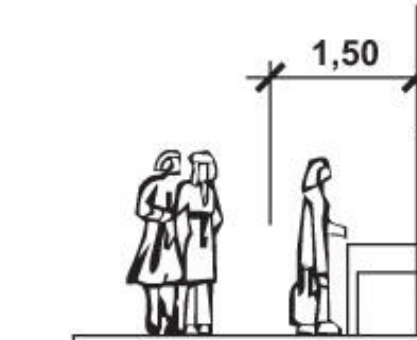

üzletek előtti vitrinek, árusítóhelyek

g)

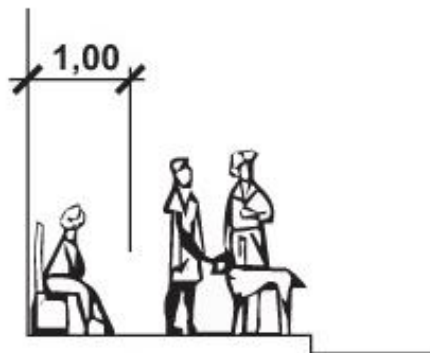

pihenőhelyek

h)

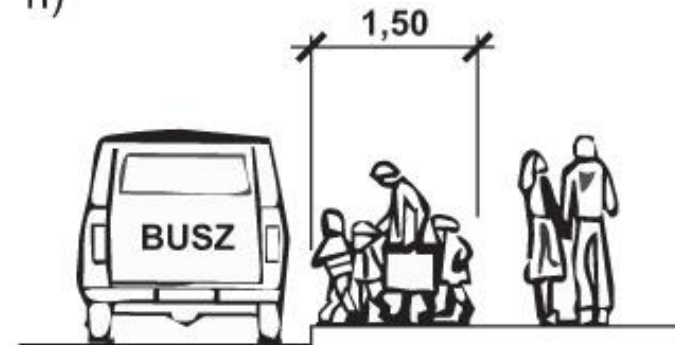

megállóhelyek

# TELEPÜLÉSSZERKEZET

## FORGALOMSZERVEZÉS ALAPELVEI

A FORGALOM SZÉTVÁLASZTÁSA térben és időben

A FORGALOM FOLYAMATOSSÁGA

A FORGALOM HOMOGENIZÁLÁSA

A KÖRNYEZETI ÁRTALMAK CSÖKKENTÉSE





# A TELEPÜLÉS ALKOTÓELEMEI

## ALAKTAN

**KÖZ, SIKÁTOR**

**PASSZÁZS**

**ÁRKÁD**

**SZABÁLYTALAN-**

**SZABÁLYOS UTCÁK**



# A TELEPÜLÉS ALKOTÓELEMEI

## ALAKTAN

KÖZ, SIKÁTOR

**PASSZÁZS**

ÁRKÁD

SZABÁLYTALAN-

SZABÁLYOS UTCÁK



# A TELEPÜLÉS ALKOTÓELEMEI

## ALAKTAN

KÖZ, SIKÁTOR

PASSZÁZS

ÁRKÁD

SZABÁLYTALAN-

SZABÁLYOS UTCÁK



# A TELEPÜLÉS ALKOTÓELEMEI

## ALAKTAN

KÖZ, SIKÁTOR

PASSZÁZS

ÁRKÁD

**SZABÁLYTALAN-**

**SZABÁLYOS UTCÁK**

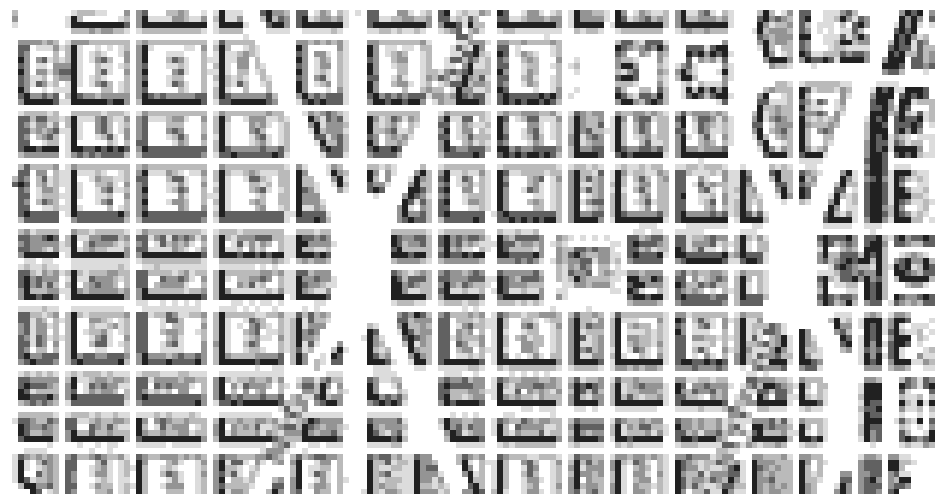

# KÖZTEREK ALAPRAJZI TÍPUSAI

TÉRFALAK ALAPRAJZI ELRENDEZÉSE SZERINT:

**KISZÉLESEDŐ UTCÁK TEREI**

ÚTELÁGAZÁSOK TEREI

SZABÁLYTALAN ALAKÚ KÖZTEREK

SZABÁLYOS ALAPRAJZÚ KÖZTEREK

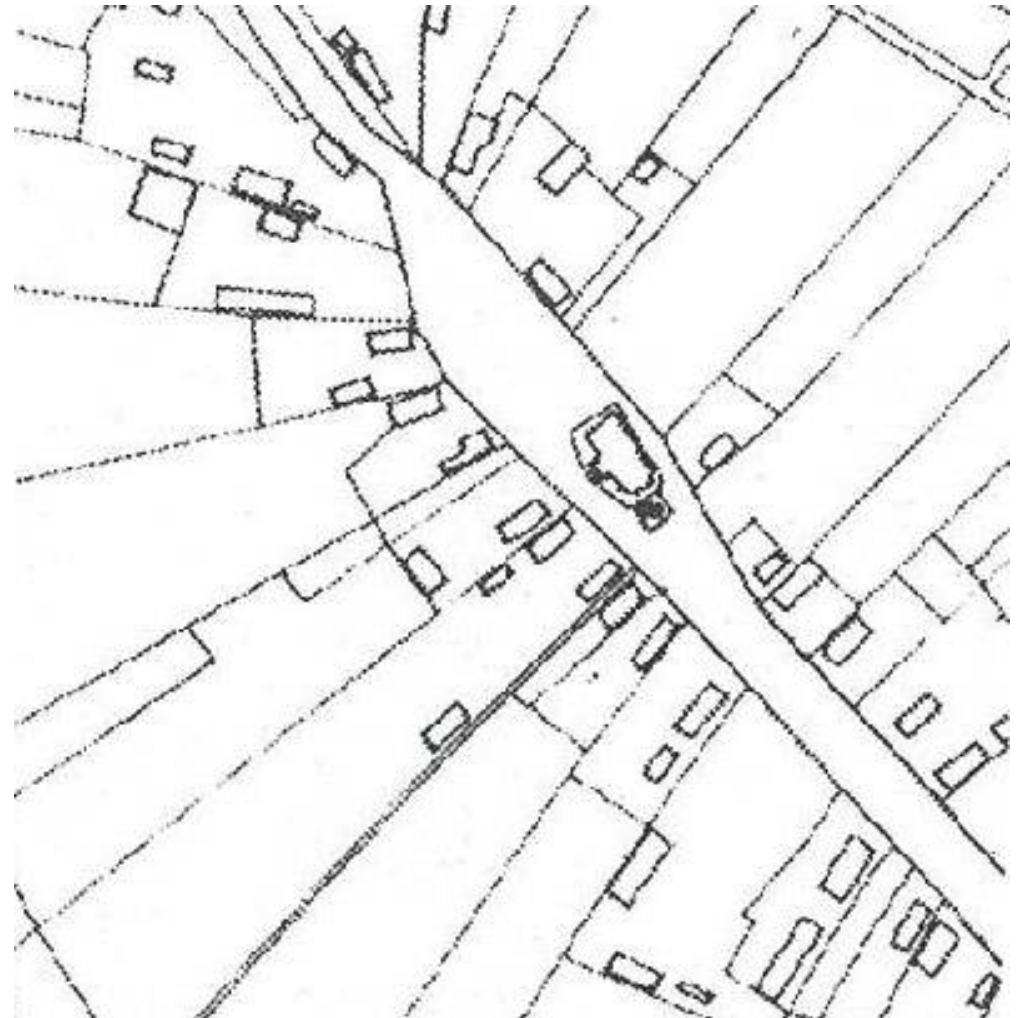



# KÖZTEREK ALAPRAJZI TÍPUSAI

KISZÉLESEDŐ UTCÁK TEREI

ÚTELÁGAZÁSOK TEREI

SZABÁLYTALAN ALAKÚ KÖZTEREK

SZABÁLYOS ALAPRAJZÚ KÖZTEREK

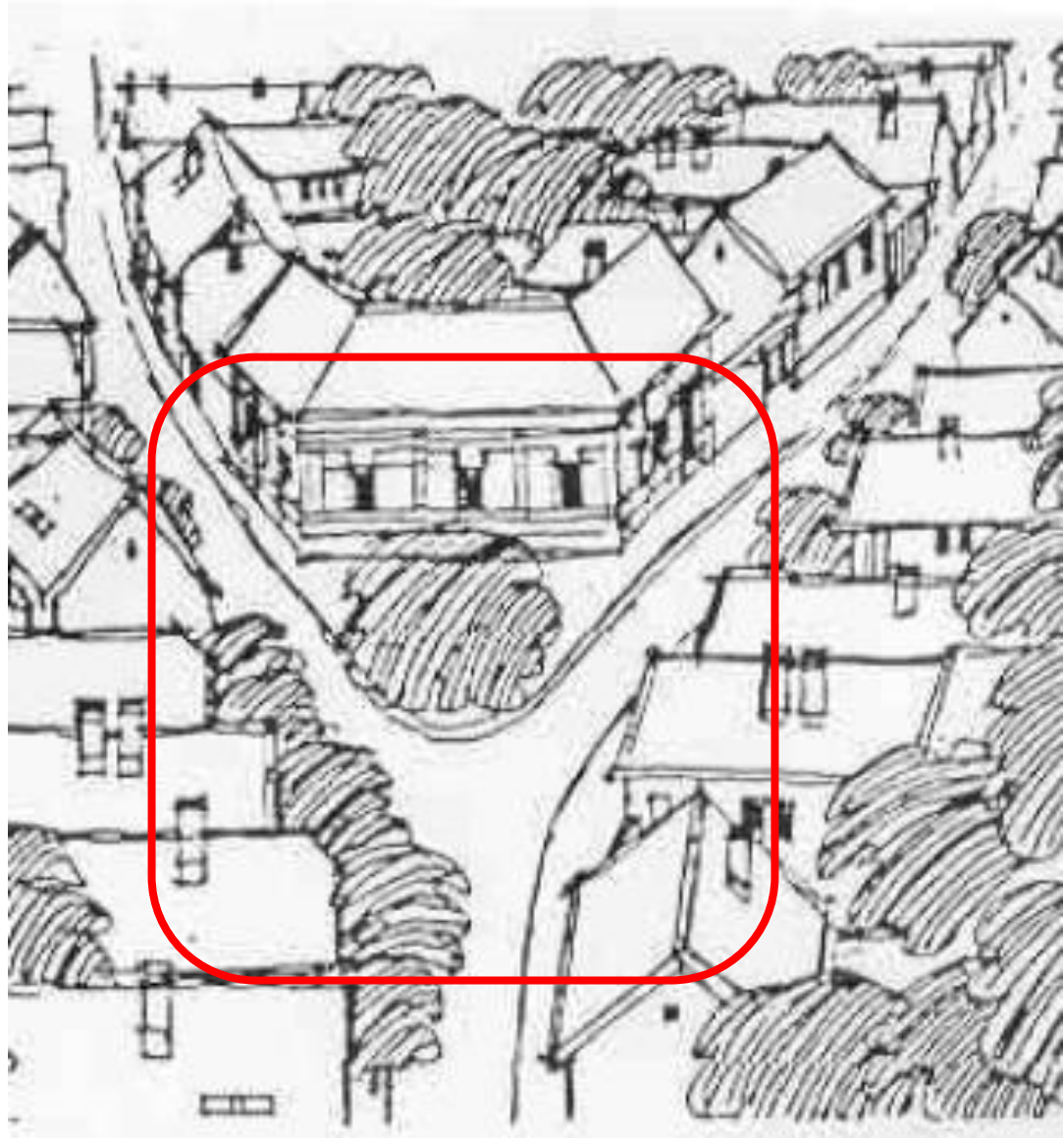

# KÖZTEREK ALAPRAJZI TÍPUSAI

KISZÉLESEDŐ UTCÁK TEREI

ÚTELÁGAZÁSOK TEREI

SZABÁLYTALAN ALAKÚ KÖZTEREK

SZABÁLYOS ALAPRAJZÚ KÖZTEREK



Budapest, Kálvin tér



# KÖZTEREK ALAPRAJZI TÍPUSAI

KISZÉLESEDŐ UTCÁK TEREI

ÚTELÁGAZÁSOK TEREI

SZABÁLYTALAN ALAKÚ KÖZTEREK

SZABÁLYOS ALAPRAJZÚ KÖZTEREK



# KÖZTEREK ALAPRAJZI TÍPUSAI

KISZÉLESEDŐ UTCÁK TEREI

ÚTELÁGAZÁSOK TEREI

**SZABÁLYTALAN ALAKÚ KÖZTEREK**

SZABÁLYOS ALAPRAJZÚ KÖZTEREK

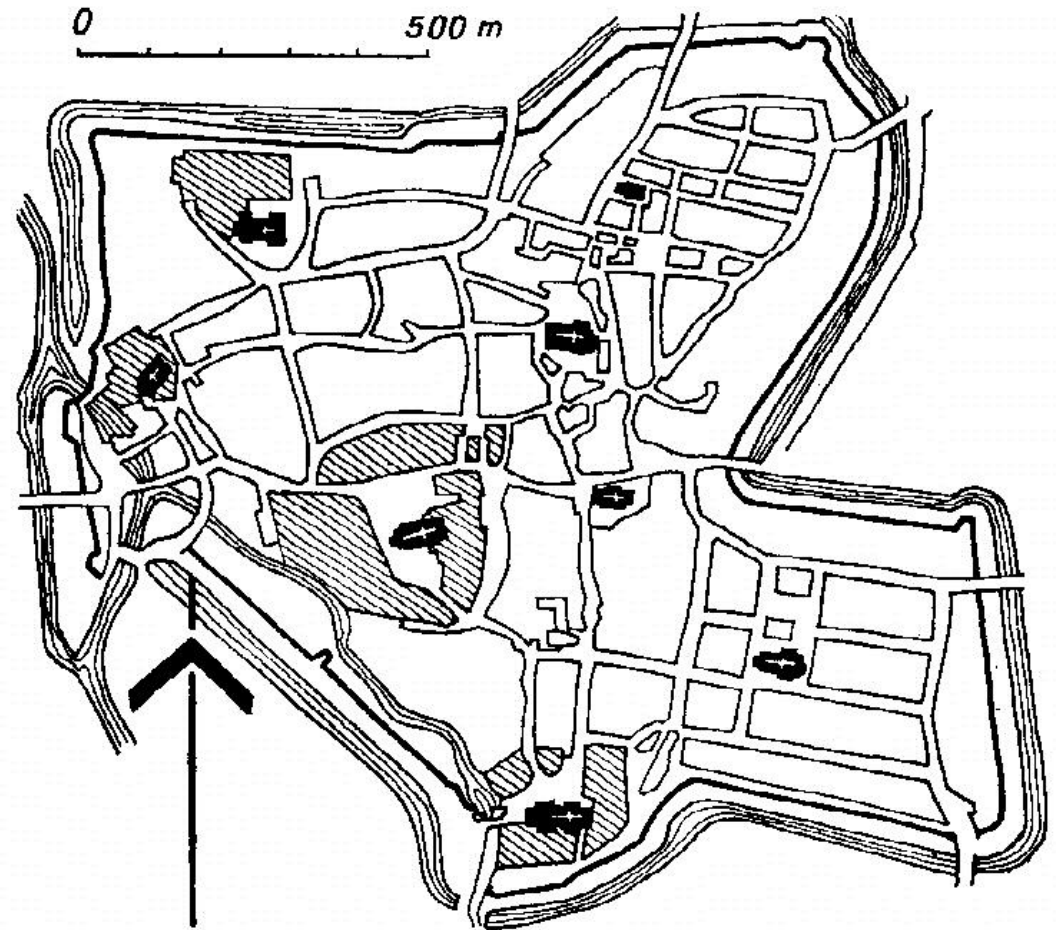



# KÖZTEREK ALAPRAJZI TÍPUSAI

KISZÉLESEDŐ UTCÁK TEREI

ÚTELÁGAZÁSOK TEREI

**SZABÁLYTALAN ALAKÚ KÖZTEREK**

SZABÁLYOS ALAPRAJZÚ KÖZTEREK

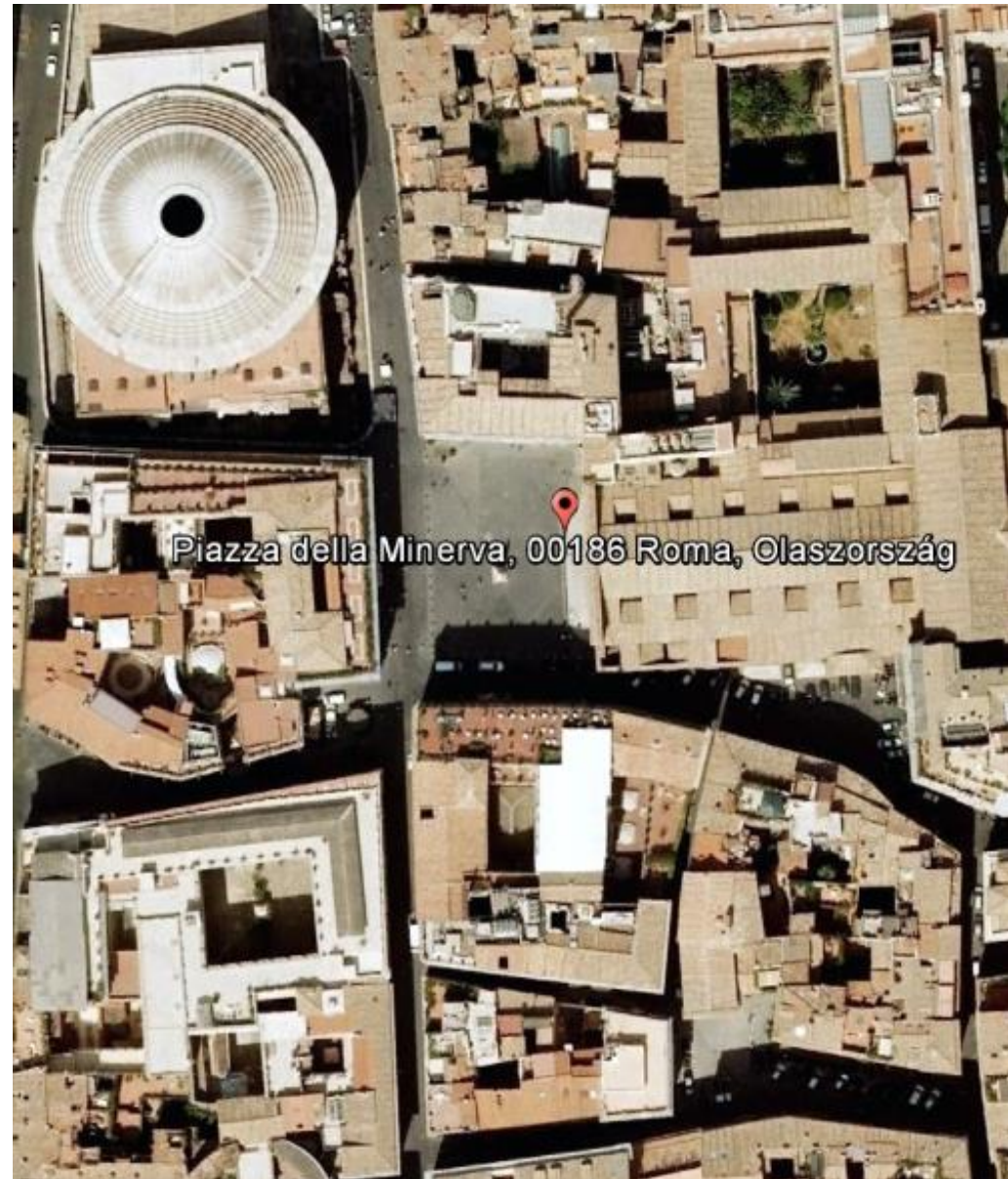



# KÖZTEREK ALAPRAJZI TÍPUSAI

KISZÉLESEDŐ UTCÁK TEREI

ÚTELÁGAZÁSOK TEREI

**SZABÁLYTALAN ALAKÚ KÖZTEREK**

SZABÁLYOS ALAPRAJZÚ KÖZTEREK

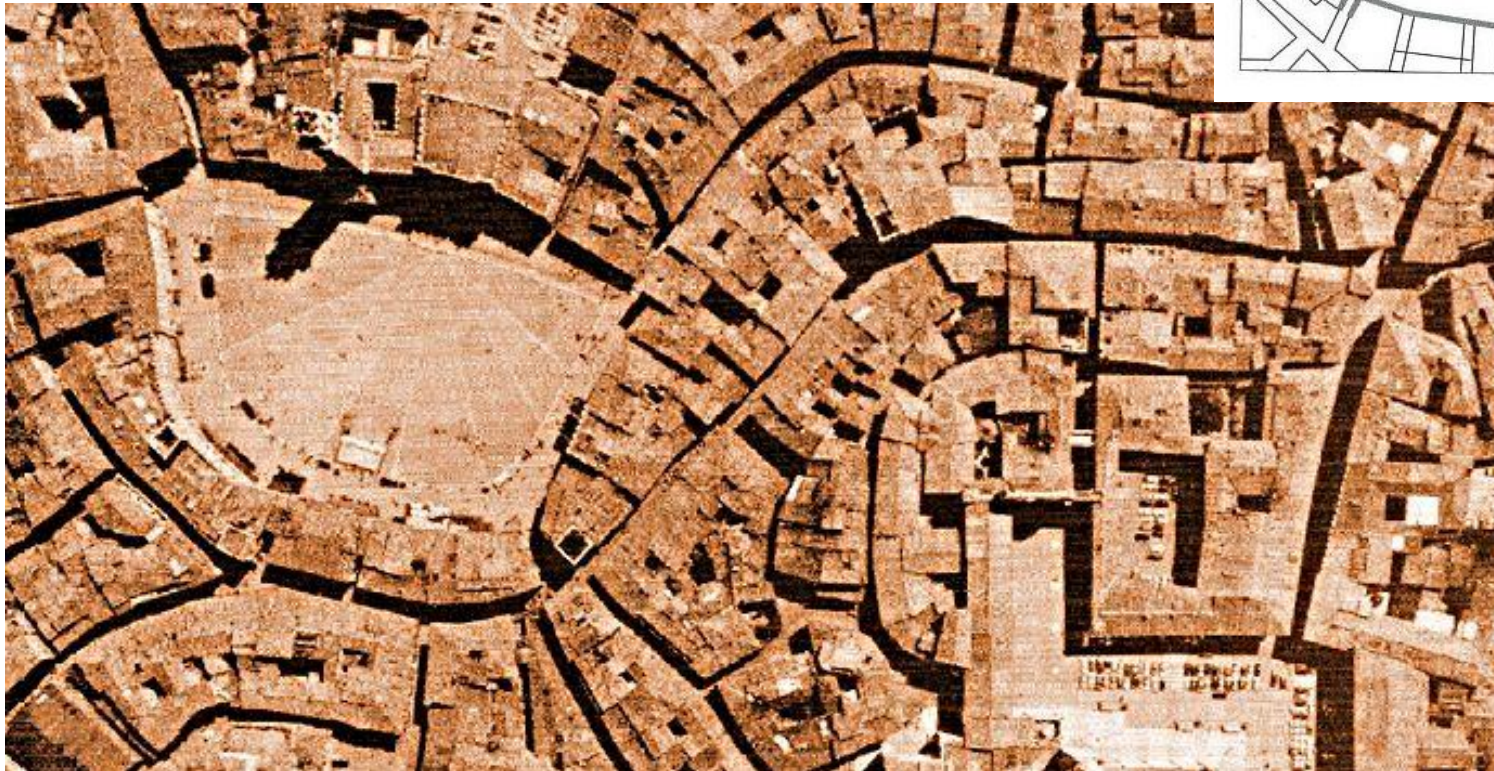
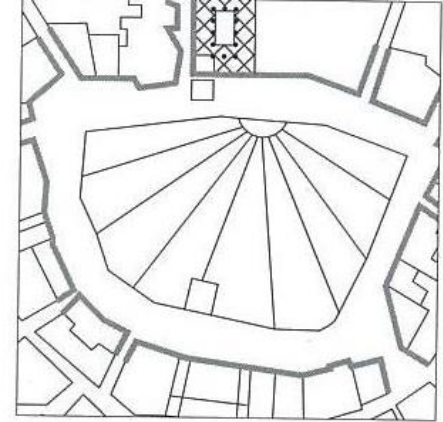

Siena, Campo

# KÖZTEREK ALAPRAJZI TÍPUSAI

KISZÉLESEDŐ UTCÁK TEREI

ÚTELÁGAZÁSOK TEREI

SZABÁLYTALAN ALAKÚ KÖZTEREK

**SZABÁLYOS ALAPRAJZÚ KÖZTEREK**

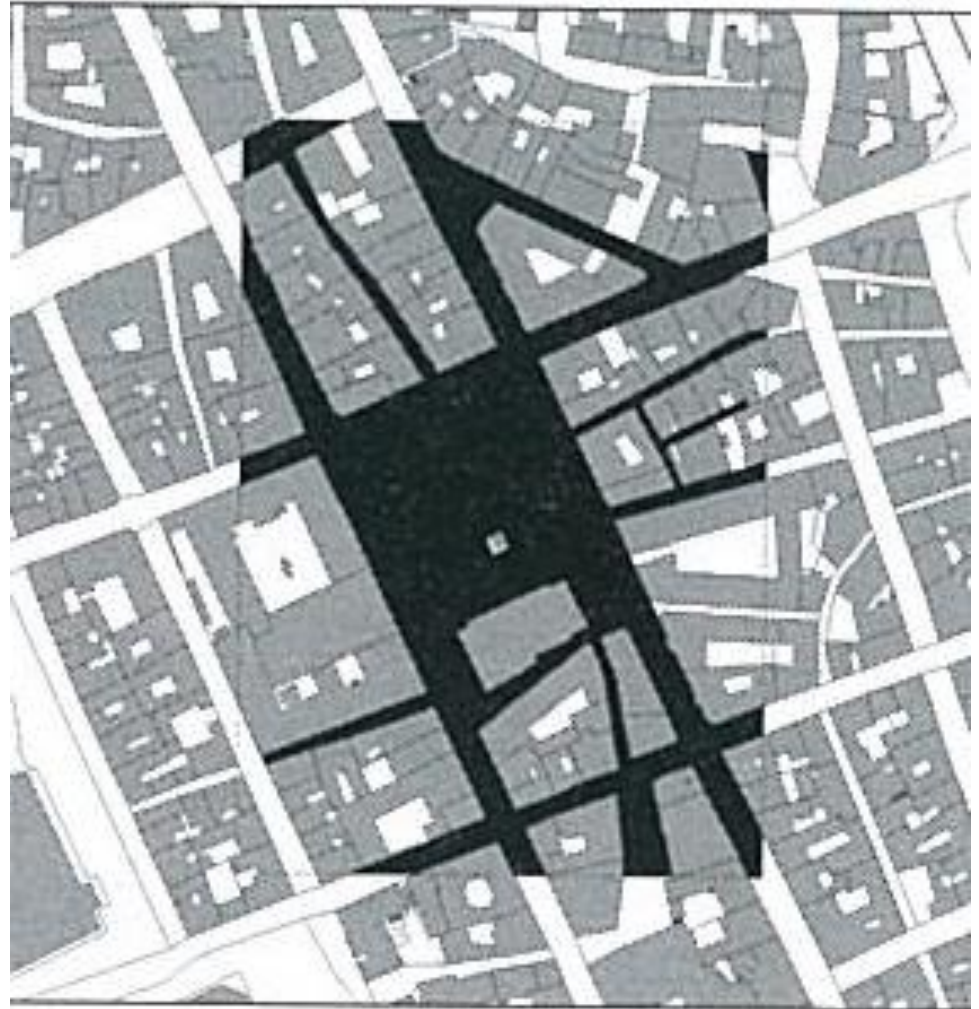
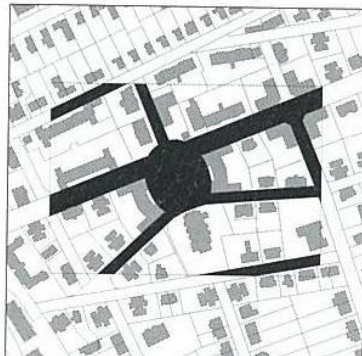
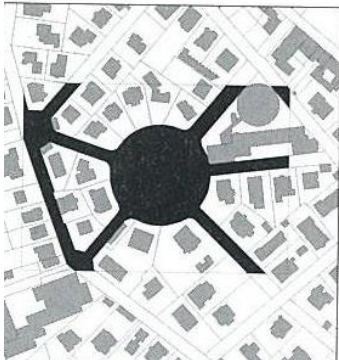



# KÖZTEREK ALAPRAJZI TÍPUSAI

KISZÉLESEDŐ UTCÁK TEREI

ÚTELÁGAZÁSOK TEREI

SZABÁLYTALAN ALAKÚ KÖZTEREK

**SZABÁLYOS ALAPRAJZÚ KÖZTEREK**



# KÖZTEREK ALAPRAJZI TÍPUSAI

KISZÉLESEDŐ UTCÁK TEREI

ÚTELÁGAZÁSOK TEREI

SZABÁLYTALAN ALAKÚ KÖZTEREK

**SZABÁLYOS ALAPRAJZÚ KÖZTEREK**





# A TELEPÜLÉS ALKOTÓELEMEI

UTAK HÁLÓZATA

**TÖMB**

TELEK

ÉPÜLET

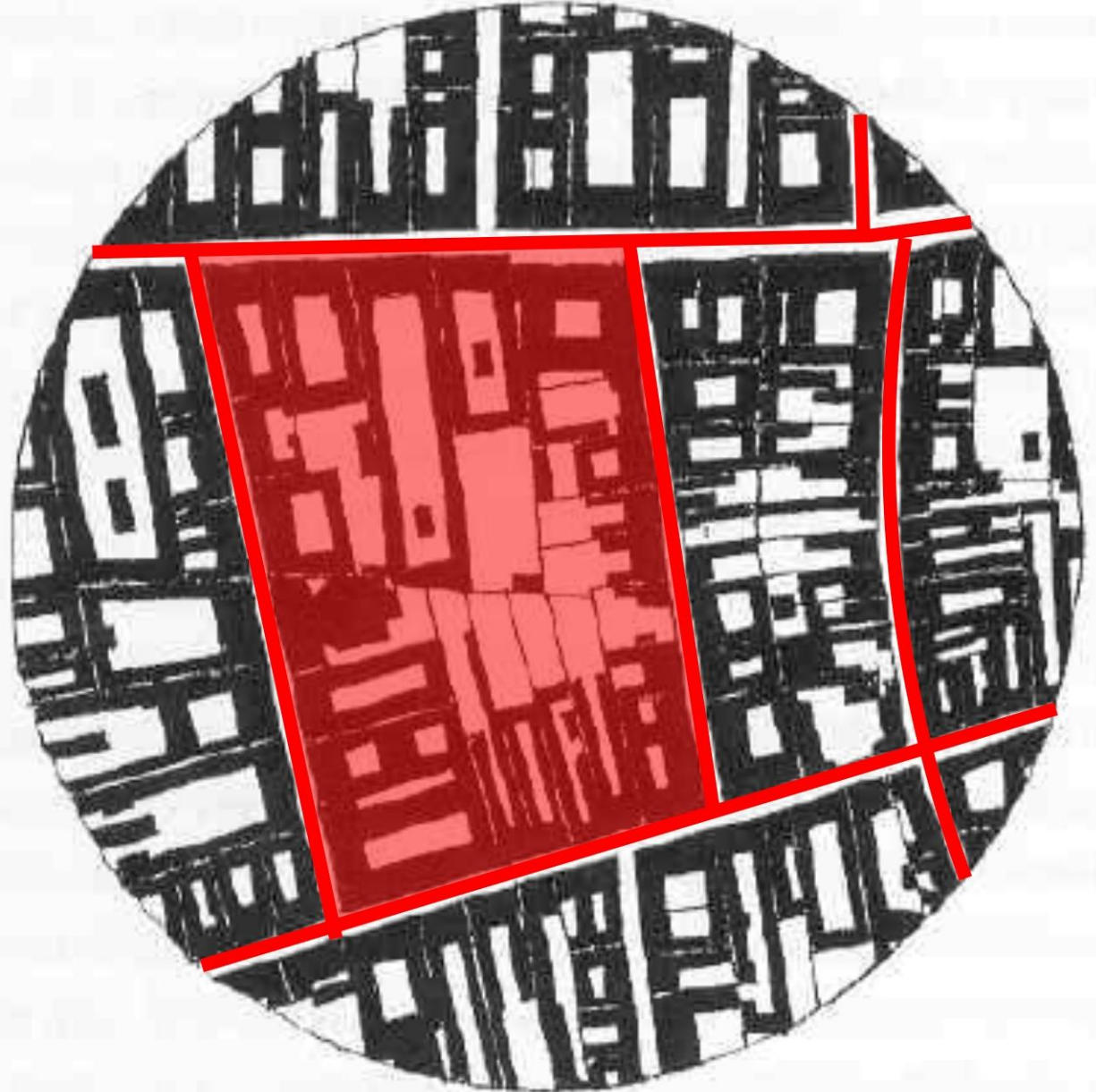

# A TELEPÜLÉS ALKOTÓELEMEI

## TÖMB





# TELEPÜLÉSSZERKEZET

## TÖMBFELTÁRÓ RENDSZEREK

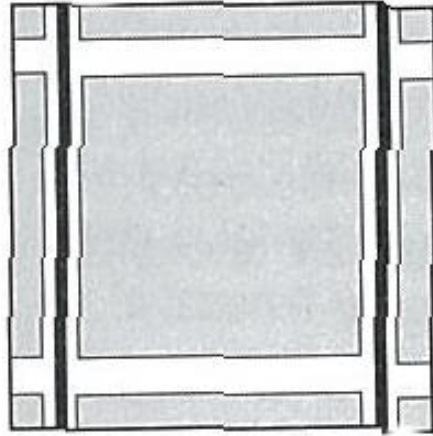

KÜLSŐ KISZOLGÁLÁS

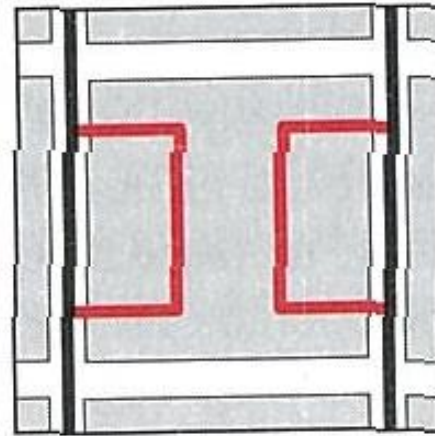

HUOKRA SZERVEZETT KISZOLG.

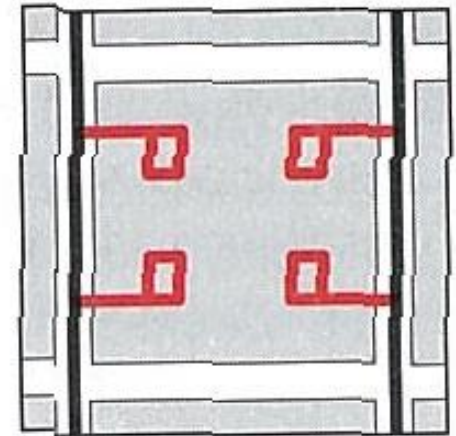

ZSÁKUTCÁS SZERK.

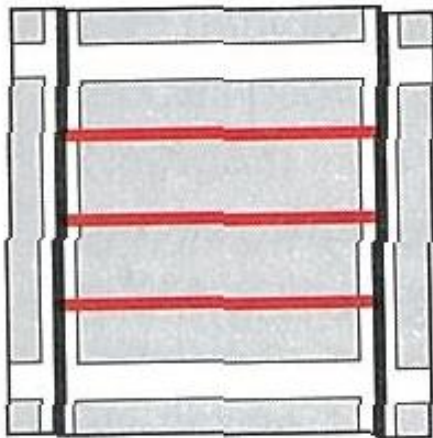

ÁTMENŐ LAKÓUTCÁS

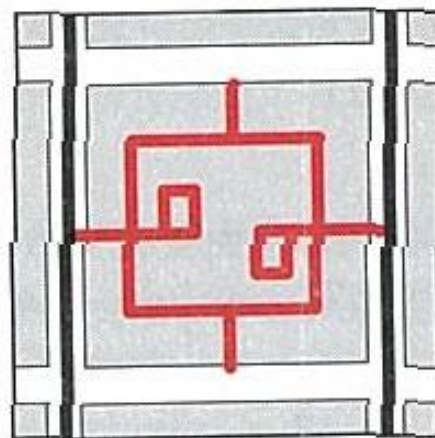

BELSŐ GYŰRŰRE SZERVEZETT.

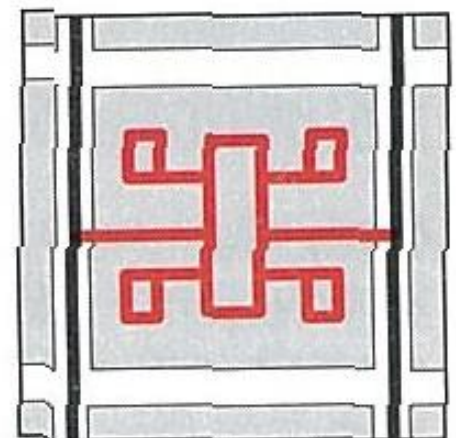

KP.-I FELTÁRÓ BELSŐ GYŰRŰ

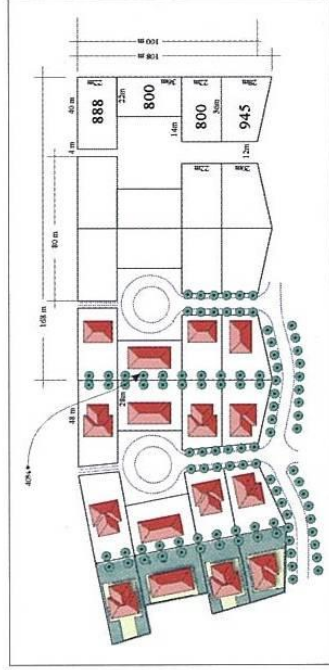

1. változat

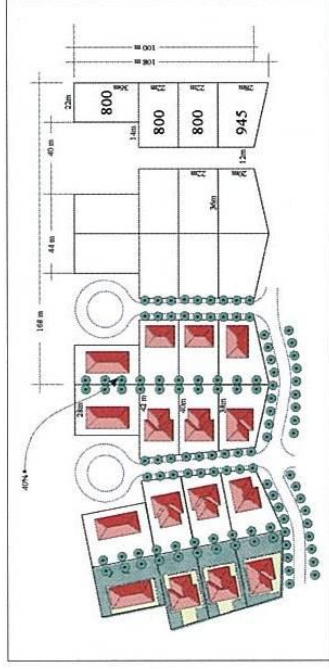

2. változat

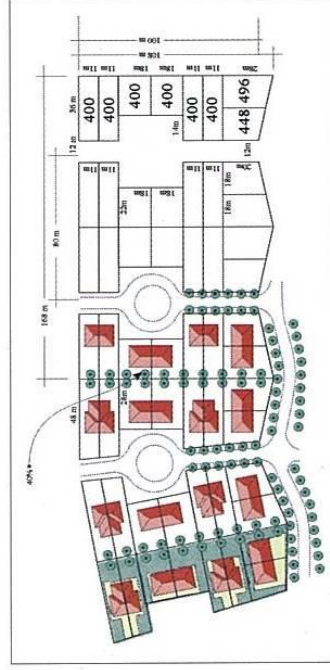

3. változat

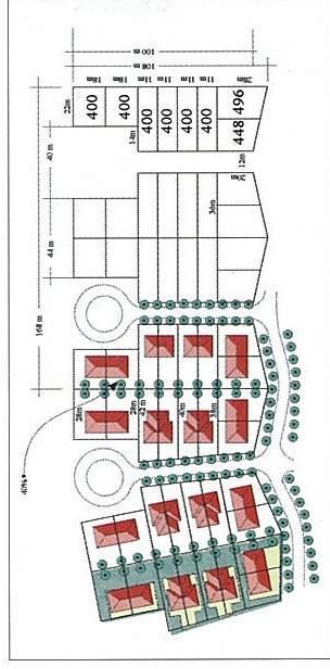

4. változat

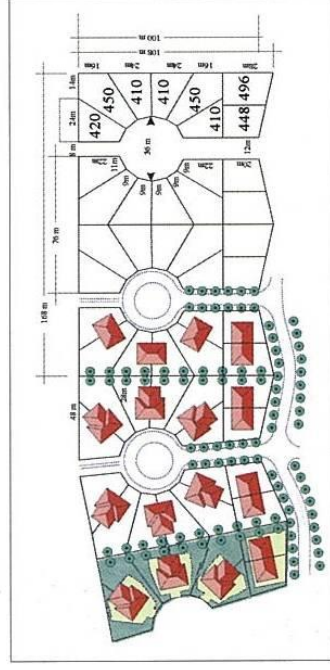

5. változat

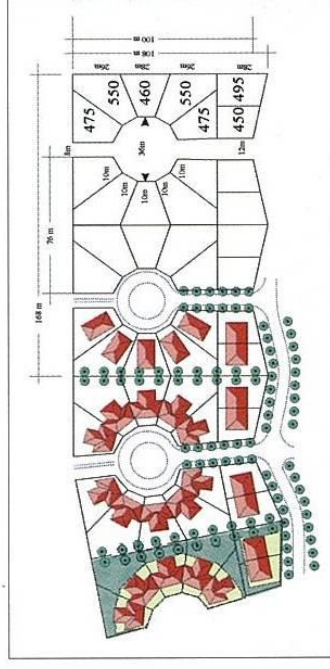

6. változat

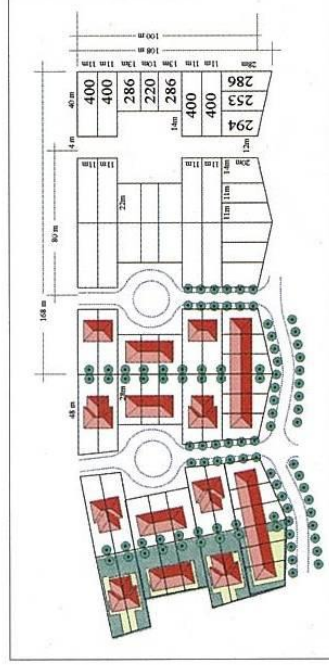

7. változat

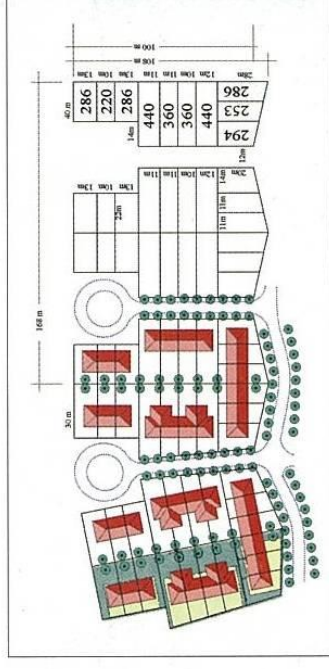

8. változat



# A TELEPÜLÉS ALKOTÓELEMEI

UTAK HÁLÓZATA

TÖMB

TELEK

ÉPÜLET



# A TELEPÜLÉS ALKOTÓELEMEI

## TELEK





# TELEK

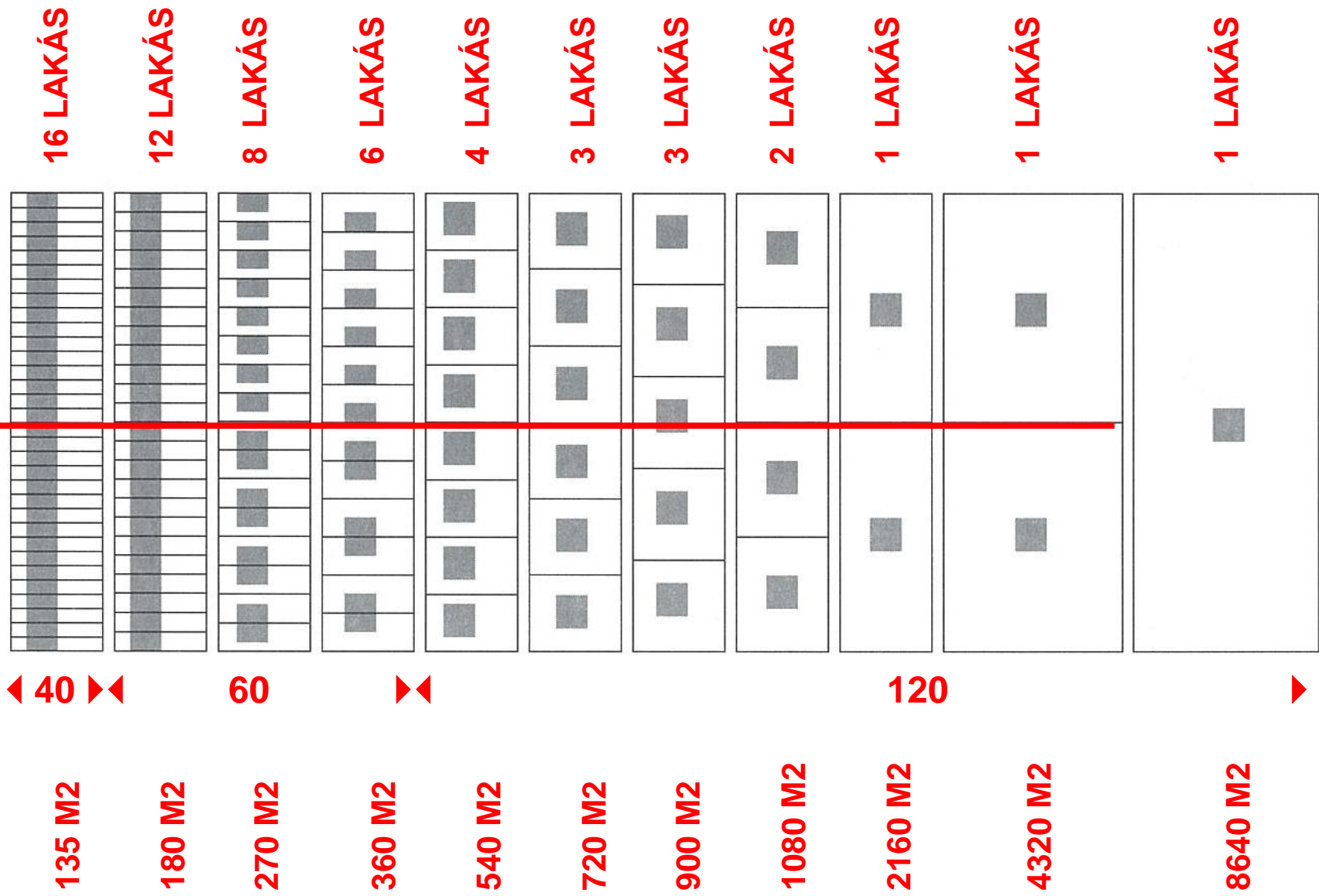

# A TELEPÜLÉS ALKOTÓELEMEI

UTAK HÁLÓZATA

TÖMB

TELEK

ÉPÜLET





# BEÉPÍTÉSI MÓD

## SZABADONÁLLÓ

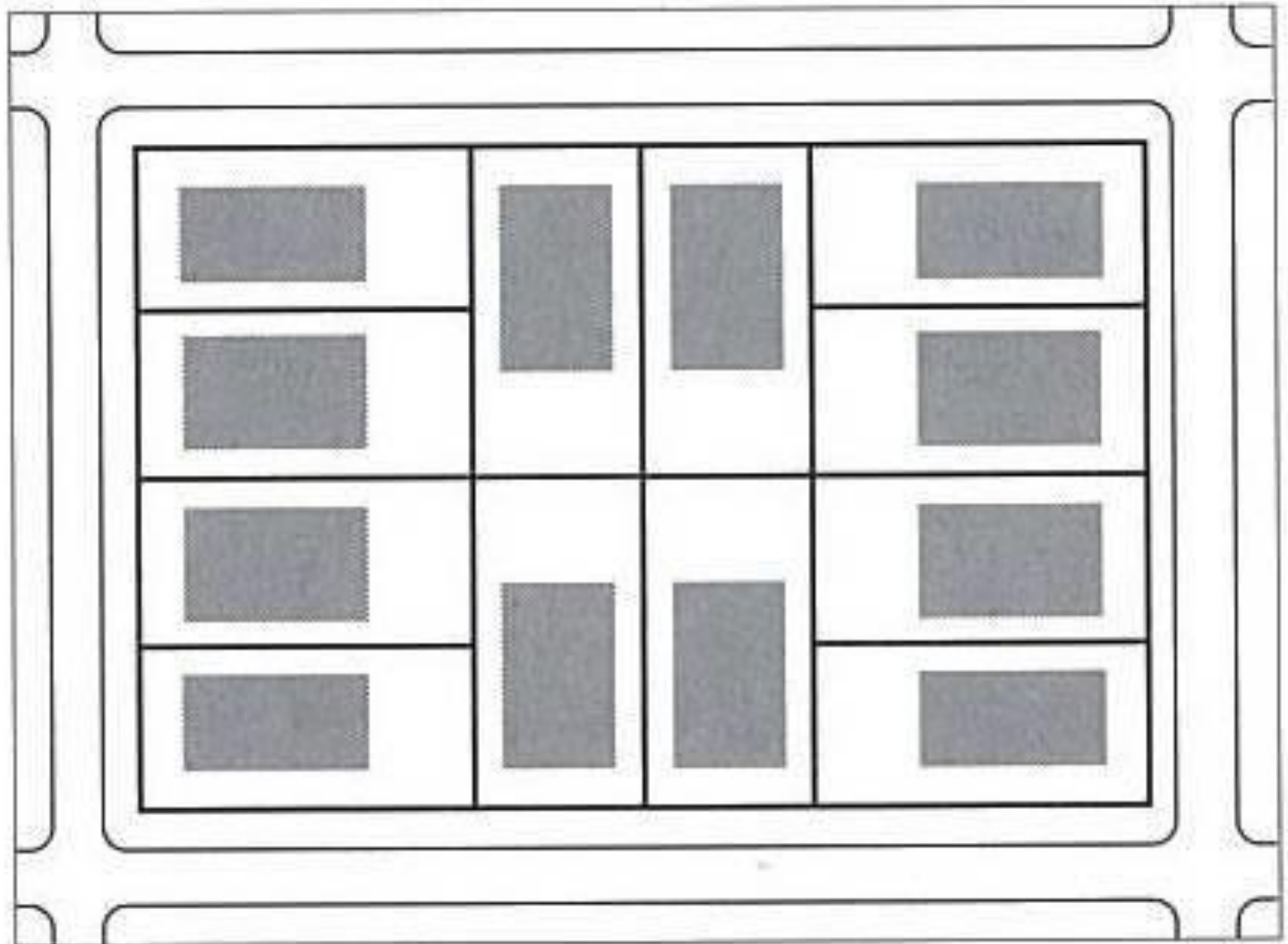

# BEÉPÍTÉSI MÓD

## OLDALHATÁRONÁLLÓ

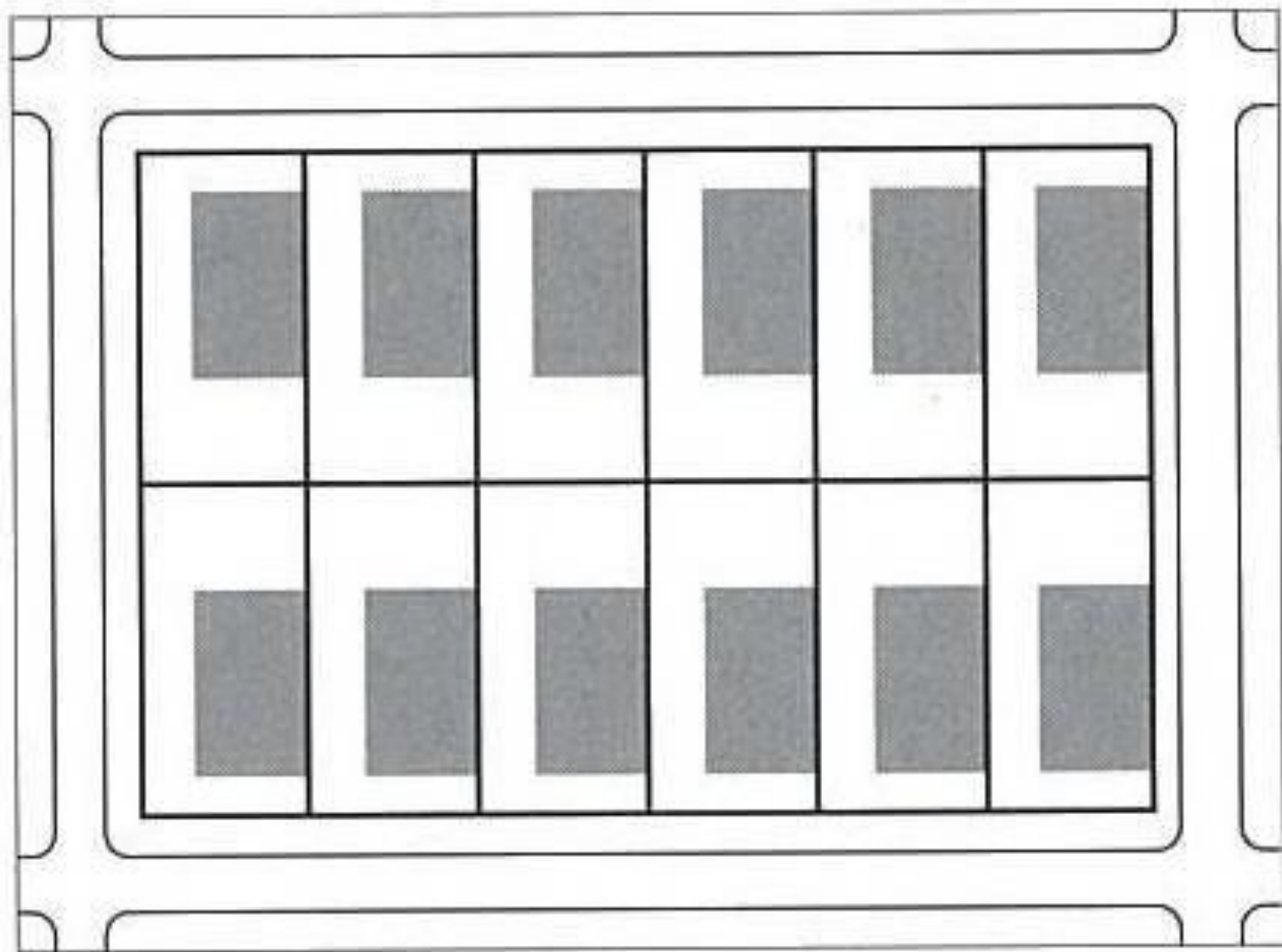

# BEÉPÍTÉSI MÓD

## IKRESEN CSATLAKOZÓ

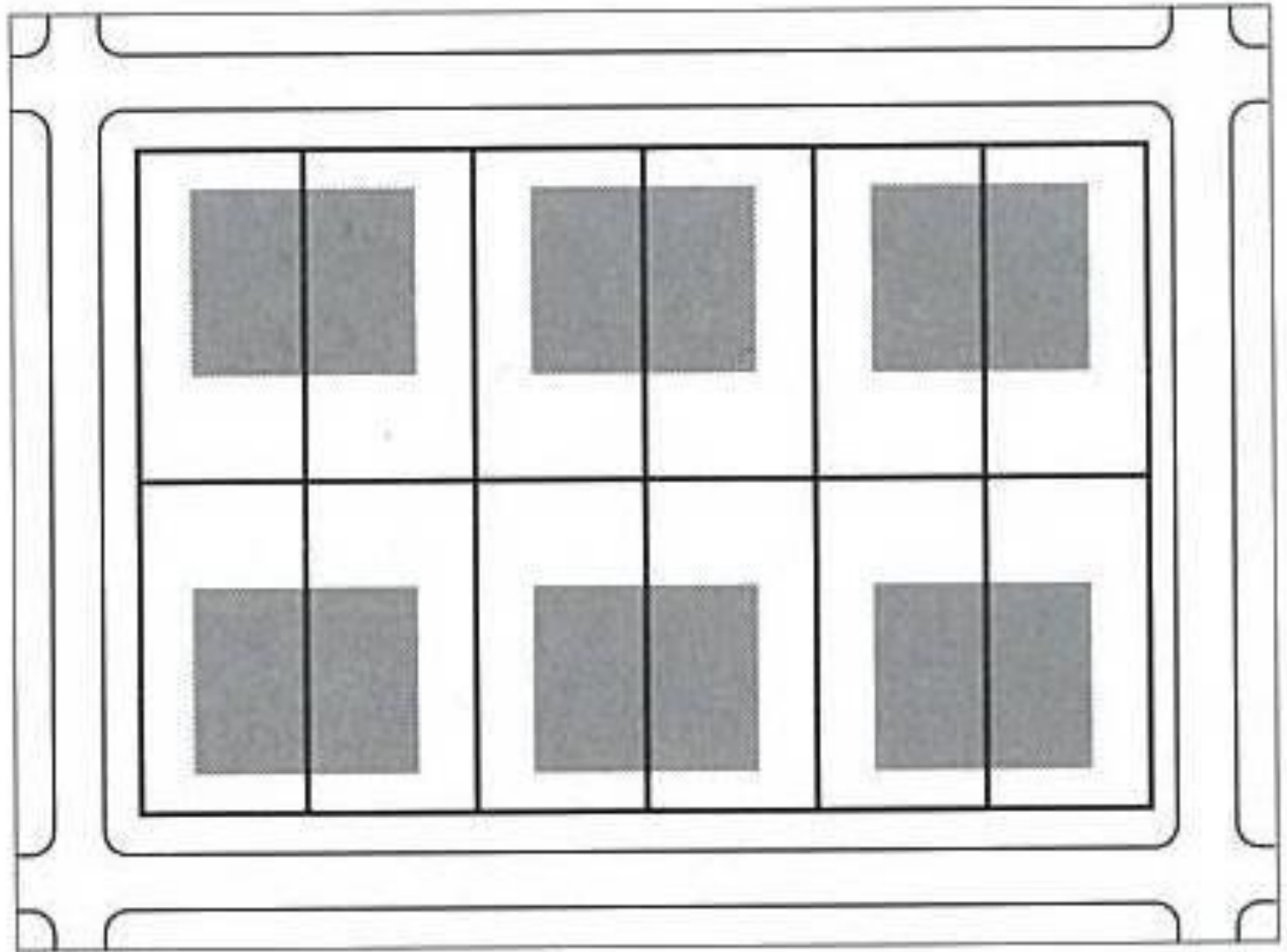



# BEÉPÍTÉSI MÓD

## ZÁRTSORÚ ZÁRTUDVAROS

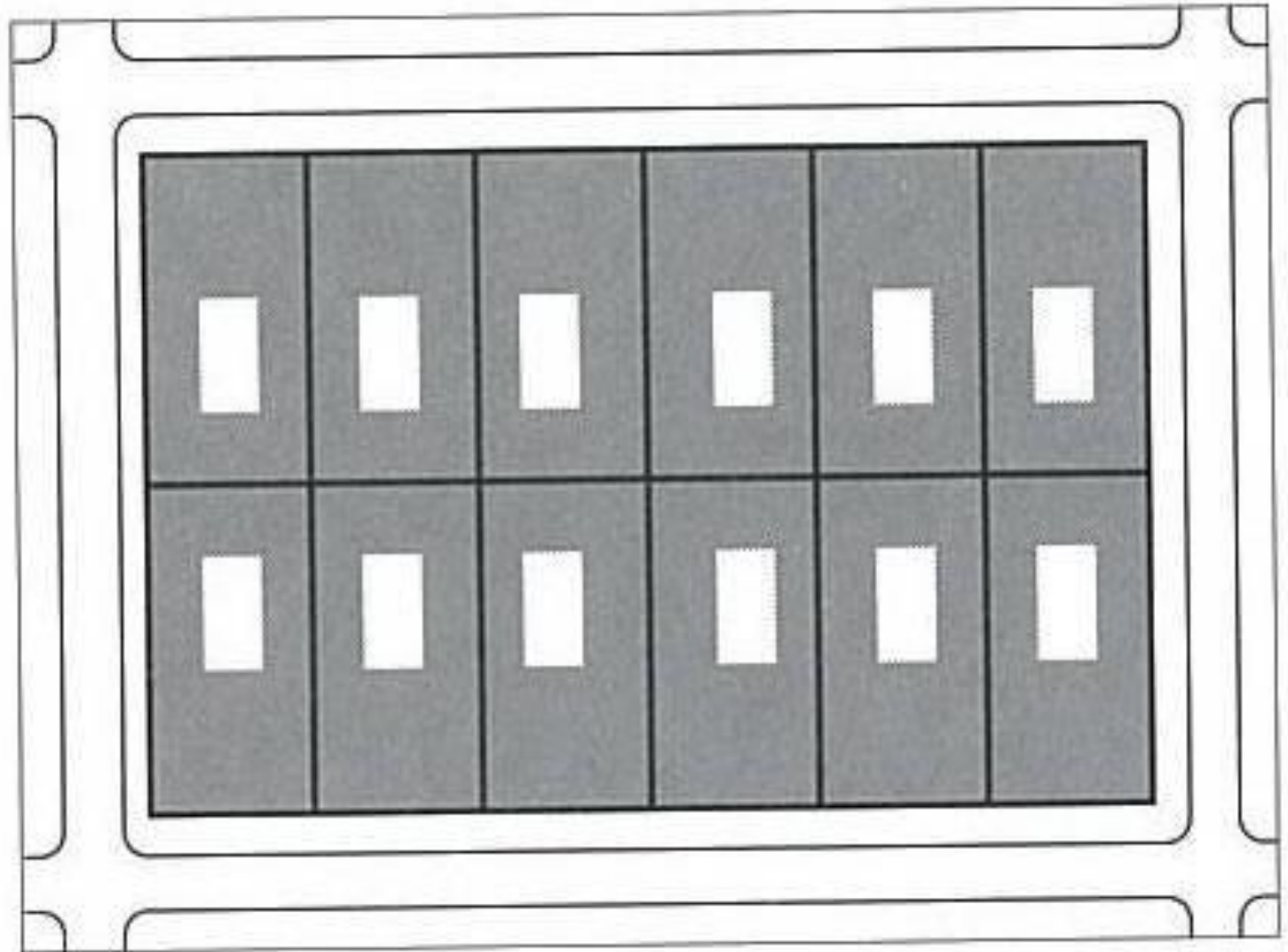

# BEÉPÍTÉSI MÓD

## ZÁRTSORÚ TAGOLT KERETES

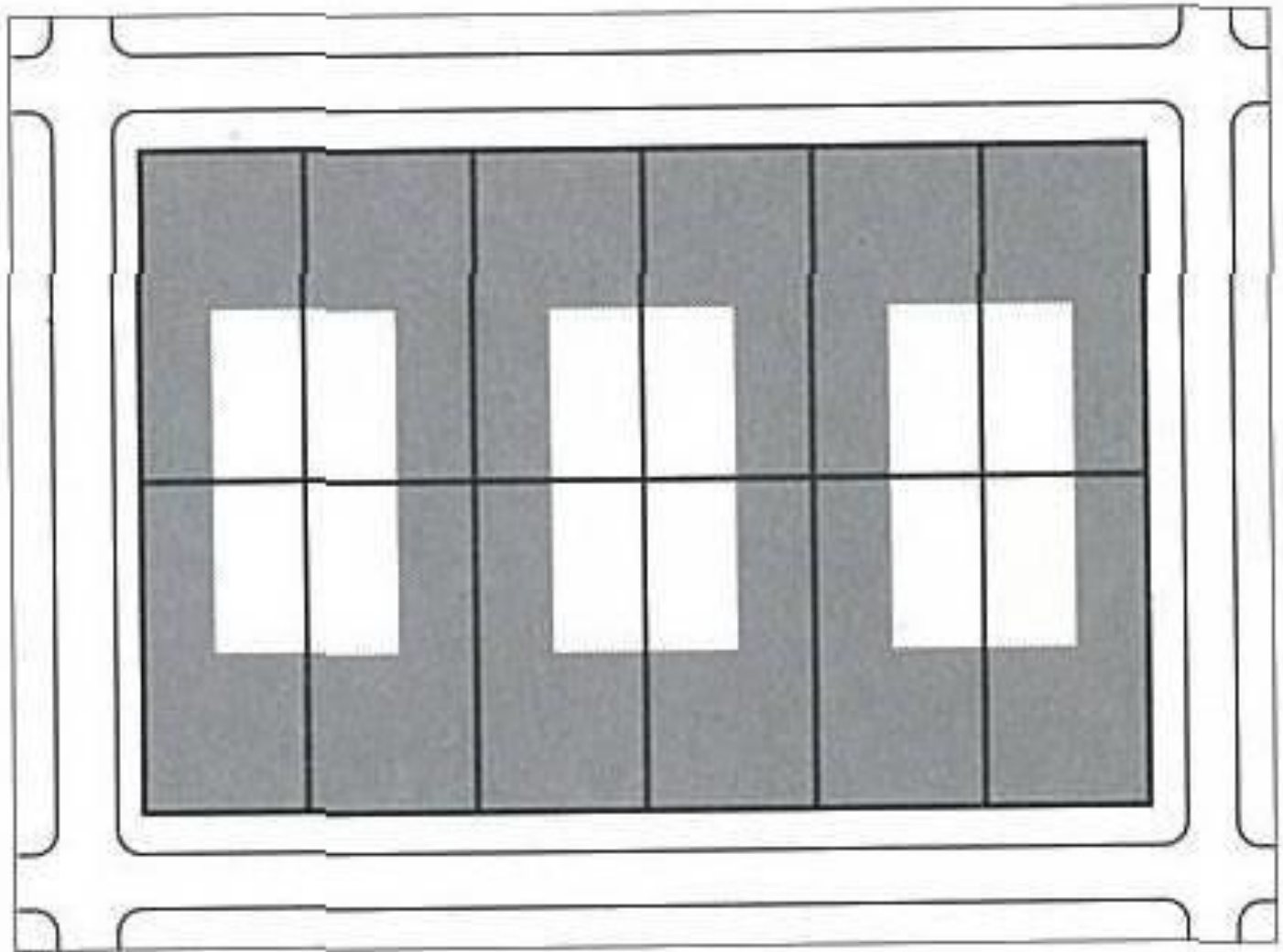

# BEÉPÍTÉSI MÓD

## ZÁRTSORÚ KERETES

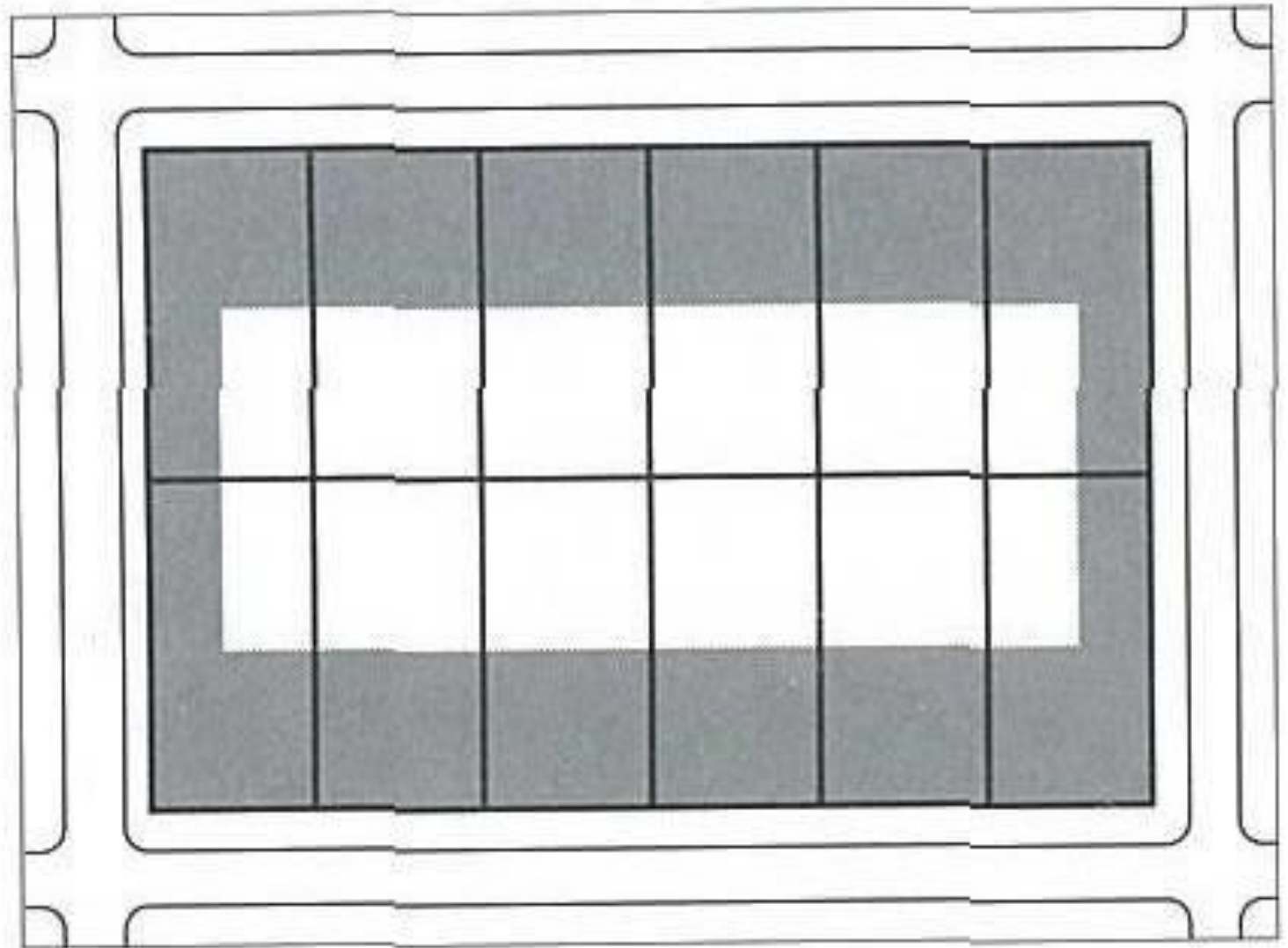



# BEÉPÍTÉSI MÓD

## ZÁRTSORÚ ÁTRIUMHÁZAS

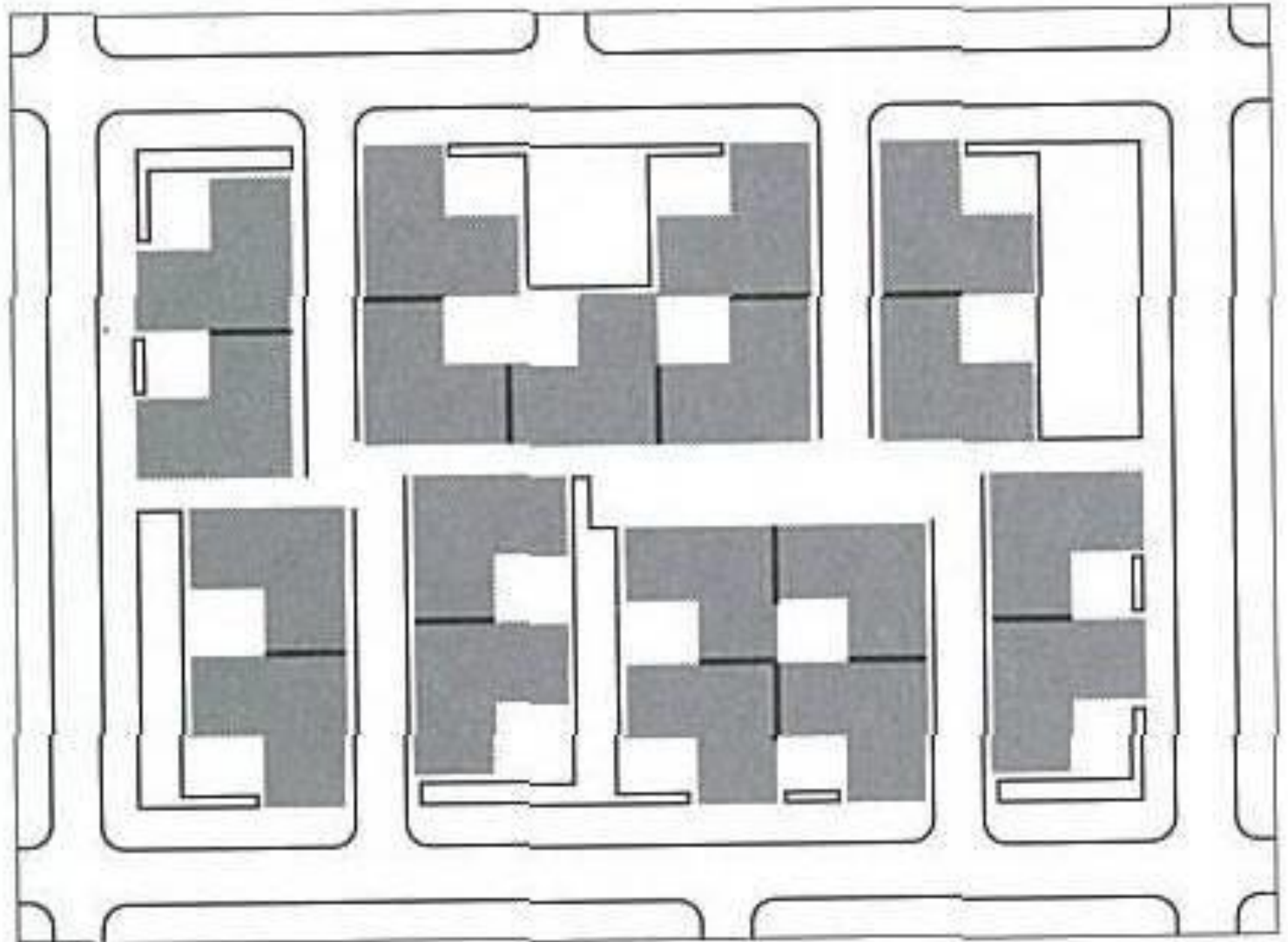

# BEÉPÍTÉSI MÓD

## ZÁRTSORÚ ÁTRIUMHÁZAS

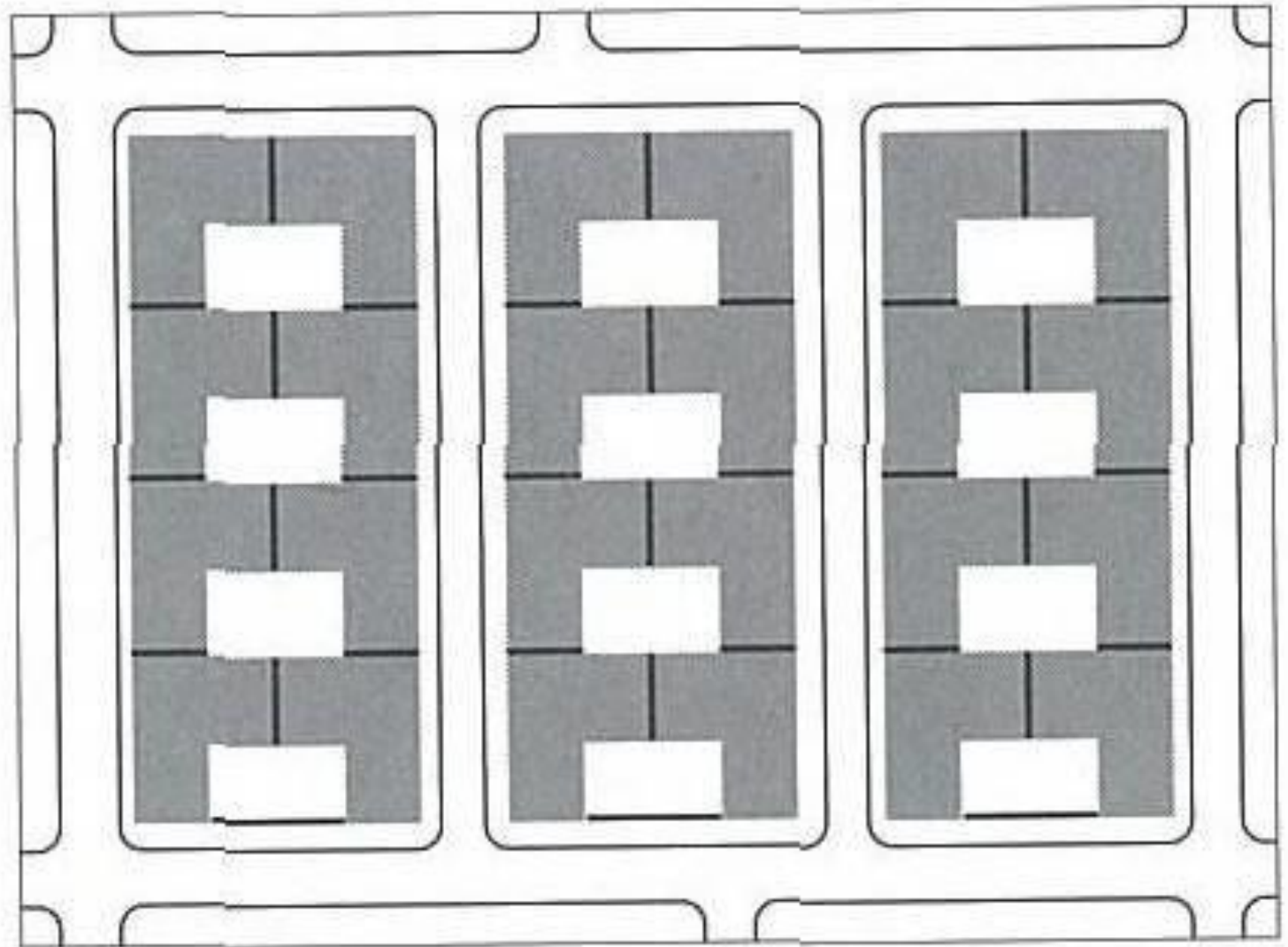

# BEÉPÍTÉSI MÓD

## ZÁRTSORÚ LÁNCHÁZ

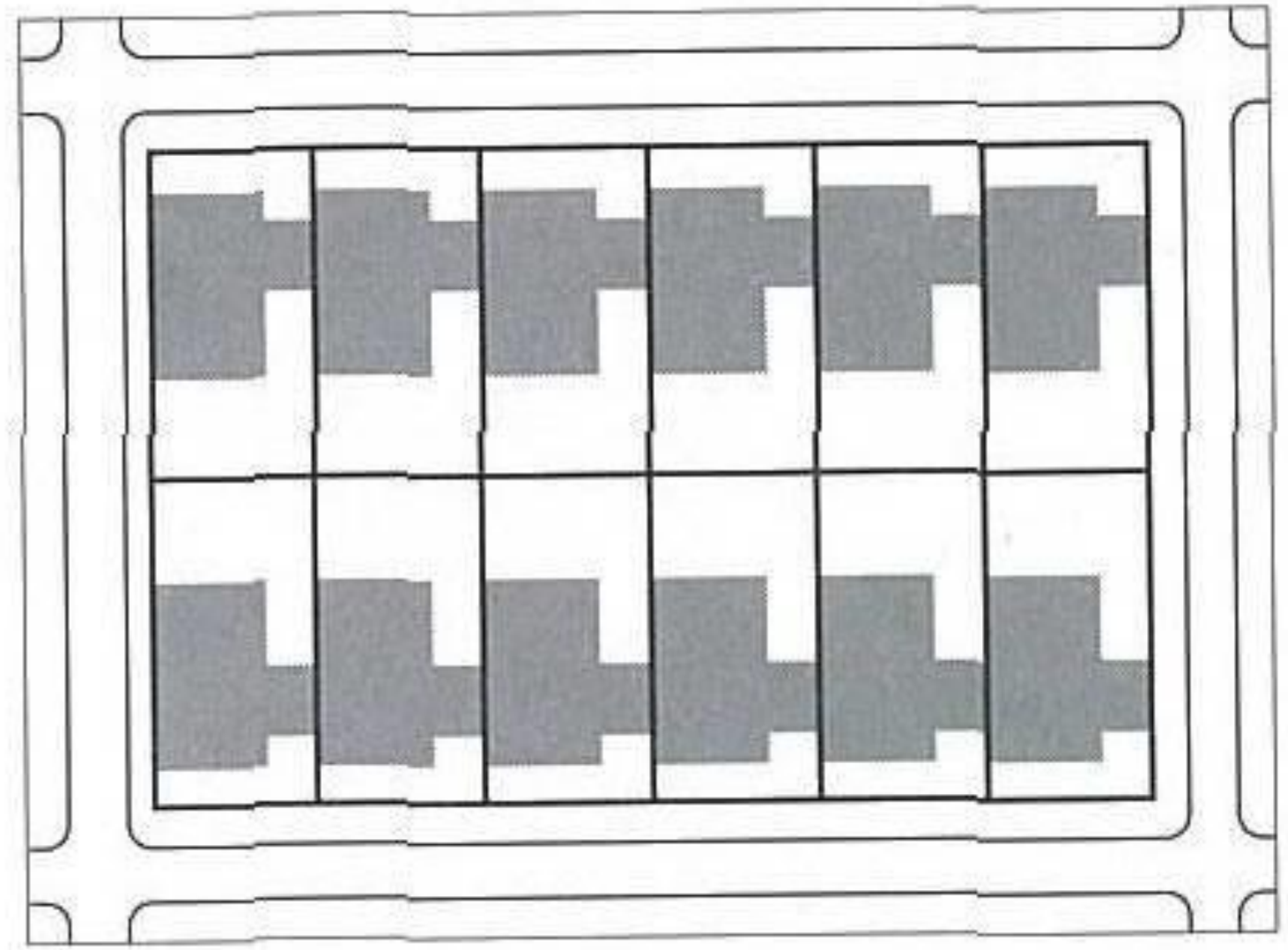



# TÖMB – TELEK – ÉPÜLET





# TÖMB – TELEK – ÉPÜLET





# TÖMB – TELEK – ÉPÜLET

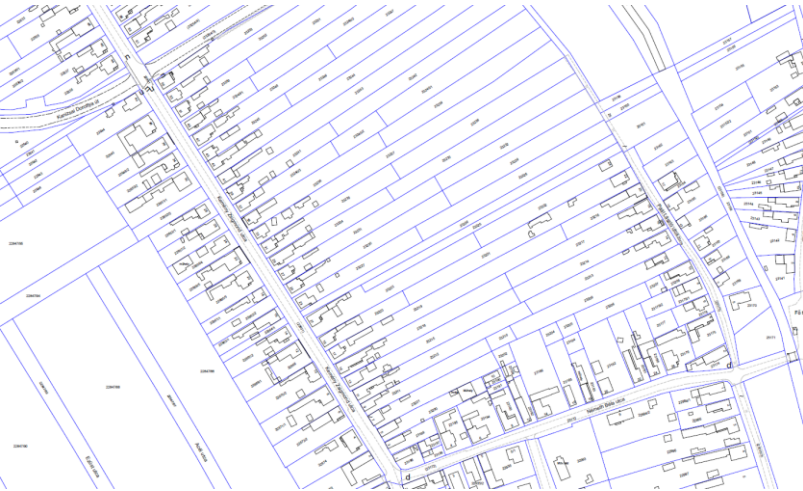



# TÖMB – TELEK – ÉPÜLET





# TÖMB – TELEK – ÉPÜLET

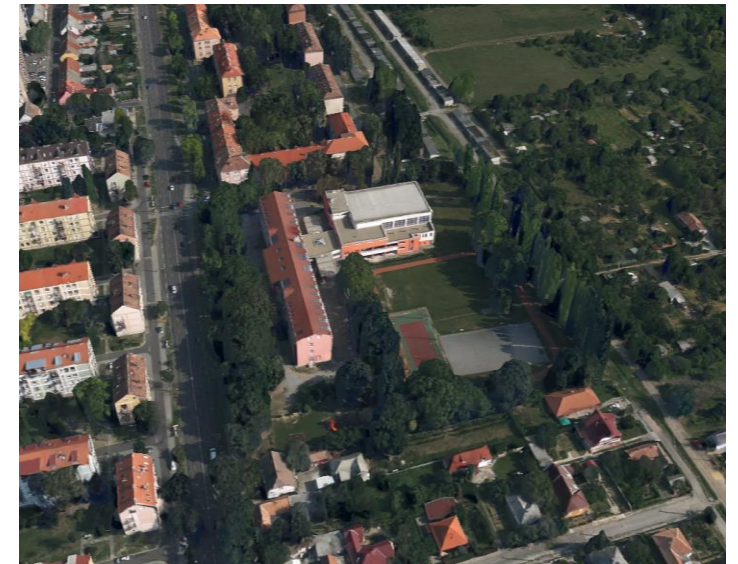



# TÖMB – TELEK – ÉPÜLET

