

Melegen hengerelt keskeny I-acélok

Melegen hengerelt keskeny I-acélok

Melegen hengerelt I-acél (keskeny I-acél)

MSZ EN 10 024

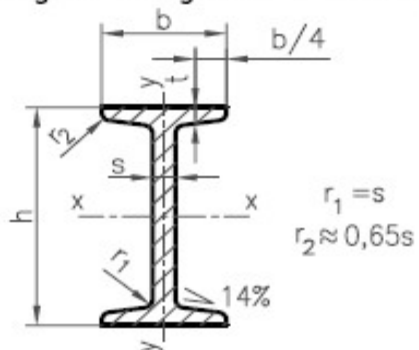

Megnevezési példa:

Egy $h = 100$ mm magasságú, I sorozatú, S 235 JRG1 acélból melegen hengerelt, keskeny I-acél jelölése:

I-acél MSZ EN 10024-100-S 235 JRG1

Anyag: acél az MSZ EN 10025 szerint.

Szállítási hosszak: 6-16 m

Jel	Névleges méretek [mm]				Kereszt- metszet	A hajlítási tengely				Tömeg
	h	b	s	t		x-x		y-y		
I	[mm]	[mm]	[mm]	[mm]	A [mm ²]	I_x [cm ⁴]	W_x [cm ³]	I_y [cm ⁴]	W_y [cm ³]	M kg/m
80	80	42	3,9	5,9	757	77,8	19,5	6,29	3,00	5,94
100	100	50	4,5	6,8	1060	171	34,2	12,2	4,88	8,34
120	120	58	5,1	7,7	1420	328	54,7	21,5	7,41	11,1
140	140	66	5,7	8,6	1820	573	81,9	35,2	10,7	14,3
160	160	74	6,3	9,5	2280	935	117	54,7	14,8	17,9
180	180	82	6,9	10,4	2790	1450	161	81,3	19,8	21,9
200	200	90	7,5	11,3	3340	2140	214	117	26,0	26,2
220	220	98	8,1	12,2	3950	3060	278	162	33,1	31,1
240	240	106	8,7	13,1	4610	4250	354	221	41,7	36,2
260	260	113	9,4	14,1	5330	5740	442	288	51,0	41,9
280	280	119	10,1	15,2	6100	7590	542	364	61,2	47,9
300	300	125	10,8	16,2	6900	9800	653	451	72,2	54,2