

# 4. ELŐADÁS: KÖZÚTI CSOMÓPONTOK



**2016. március 4.**

**Dr. Tímár András, professor emeritus**  
**Dr. Lindenbach Ágnes, egyetemi tanár**  
**PTE MIK**

# Közúti csomópontokról általánosságban

- Az egyes úthálózati elemek között a *csomópontok* biztosítják a kapcsolatot – keresztező, forduló mozgások jelennek meg (konfliktus helyzet!).
- Az egyes forgalmi áramlatok azonos útfelületet használnak, így balesetveszély léphet fel.
- *Kialakítás szempontjai*: biztonság, forgalomlebonylódás, gazdaságosság, környezet.
- *Tervezésük*: csomópont teljes területére, megelőző és követő útszakaszokra, forgalomtechnikai jelzésekre /berendezésekre vonatkozóan (összes közlekedési mód igényeit figyelembe véve).

# Csomópontokkal szemben támasztott alapkövetelmények 1.

## *Forgalombiztonsági alapkövetelmények :*

- ***Felismerhetőség:*** megfelelő időben fel kell ismernie a járművezetőnek.
- ***Áttekinthetőség:*** döntési pontok, veszélyes helyek átláthatósága.
- ***Felfoghatóság:*** hol kell haladni, kinek van elsőbbsége (szembenhaladó jármű!).
- ***Jól járhatóság:*** geometria legyen összhangban a járművek utazásdinamikai tulajdonságaival (kanyarodó kamion!).

# Csomópontokkal szemben támasztott alapkövetelmények 2.

## *Forgalmi alapkövetelmények:*

- **Forgalom lefolyása legyen folyamatos, a mértékadó forgalom legyen átbocsátható.**
- **Forgalomlefolrás minősége: várakozási idők alapján (sehol se legyen túl hosszú).**
- **Egyes forgalmi áramlatok *szolgáltatási szintje* lehetőleg azonos legyen.**
- **A csomópont forgalomlebonyolódási minőségét a legrosszabb szolgáltatási szint jellemzi.**

# Csomópontokkal szemben támasztott alapkövetelmények 3.

## *Környezeti alapkövetelmények:*

- **Tájképi, városképi hatás: a csomópont kiterjedésétől függ, kedvezőbb hatás pl. növénytelepítéssel.**
- **Zaj- és levegőszennyezés: törekedni kell az egyenletes sebességgel haladó járműmozgásokra, torlódások minimalizálására.**
- **Területigény: csak a megfelelő minőségű forgalomlebonyolódáshoz szükséges terület igénybevétele (megfelelő geometriai kialakítás).**

# Csomópontokkal szemben támasztott alapkövetelmények 4.

## *Gazdaságossági alapkövetelmények:*

- **Mérvadóak az építési (építtető), üzemeltetési és fenntartási (üzemeltető), az úthasználati és baleseti költségek (úthasználó).**
- **Ha a létesítmény élettartama alatt lényeges a forgalmi–igény változás, ütemezett kiépítés.**
- **Legyen gazdaságos, gazdaságosan fenntartható, DE biztonságos!**

# A csomópontok osztályozása 1.

- **A szintek száma szerint lehetnek:**
  - szintbeni és
  - különszintű csomópontok.
- **A szintbeli csomópontok osztályozása:**
  - *Kialakítás szerint:*
    - keresztezők (becsatlakozás, keresztezés),
    - kör alakúak (körforgalom)
  - *A forgalomirányítás módja szerint:*
    - jelzőlámpás forgalomirányítás nélküliek, és pedig
      - jobbkéz-szabály szerint üzemelők,
      - jelzőtáblával szabályozottak,
    - jelzőlámpás forgalomirányítással működők.
  - *Az ágak száma szerint:*
    - 3 ágú csomópontok (becsatlakozások)
    - 4 ágú csomópontok (kereszteзések).

# A csomópontok osztályozása 2.

- **A külön szintű csomópontok osztályozása aszerint, hogy tartalmaz-e szintbeli elemeket:**
  - ***a forgalmak keresztezése szintben csak az egyik, betorkolló útvonalon megengedett (részben külön szintű csomópont),***
  - ***a forgalmak keresztezése egyik betorkolló útvonalon *sincs megengedve* (teljesen külön szintű csomópont).***



# Szintbeni csomópont



Párizs, Étoile-De Gaulle tér (Diadalív) – ez nem körforgalmú csomópont

# Különszintű csomópontok



CA 110/I – 110 csomópont és I-710 - CA 60 csomópont  
Los Angeles (USA)

# Csomóponti járműmozgások alapelemei 1.

## Alapmozgások:

- ***Kiválás: legegyszerűbb járműmozgás***

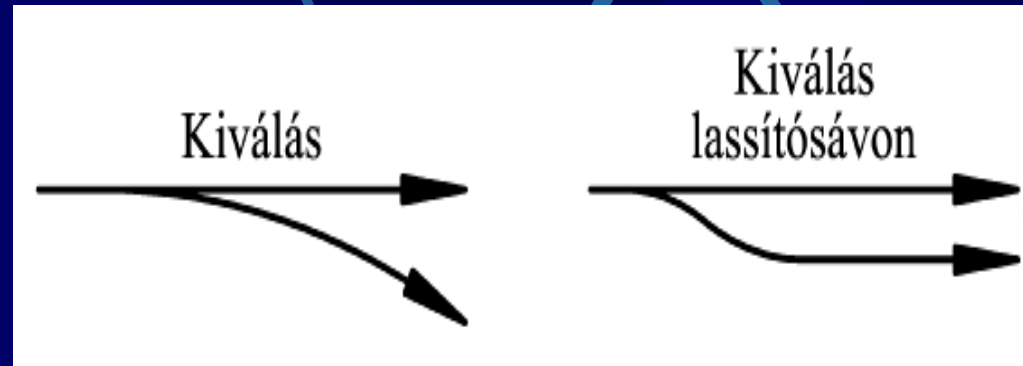

- ***Becsatlakozás: korlátozottabb járműmozgás***

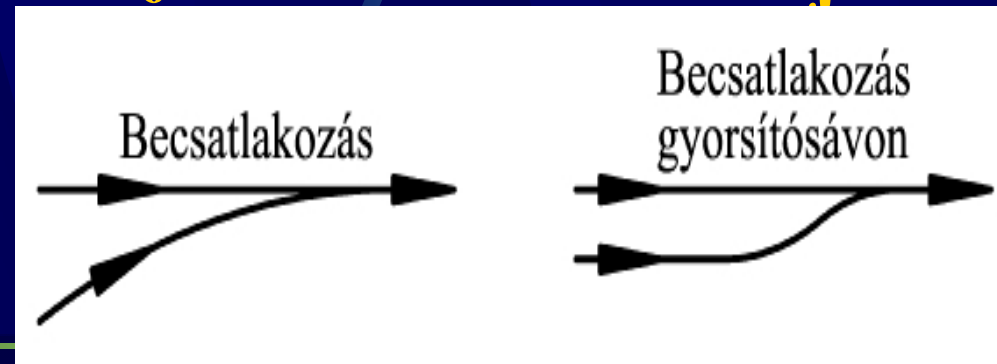

# Csomóponti járműmozgások alapelemei 2.

- **Keresztezés: legveszélyesebb járműmozgás**

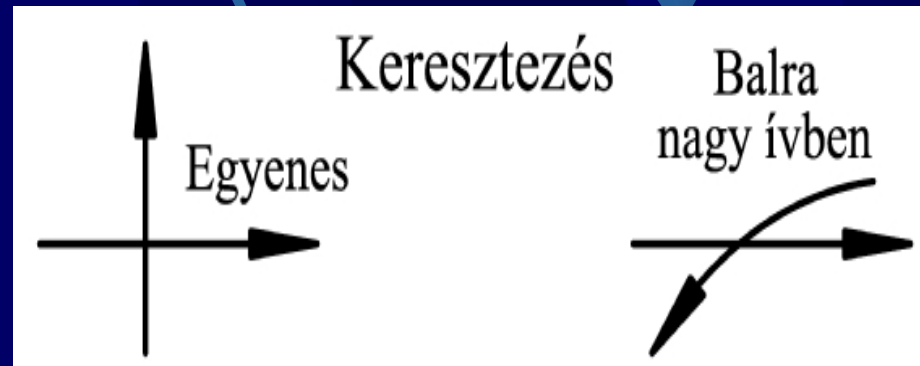

- **Fonódás: keresztező mozgás sávváltással, nagyobb hossz**

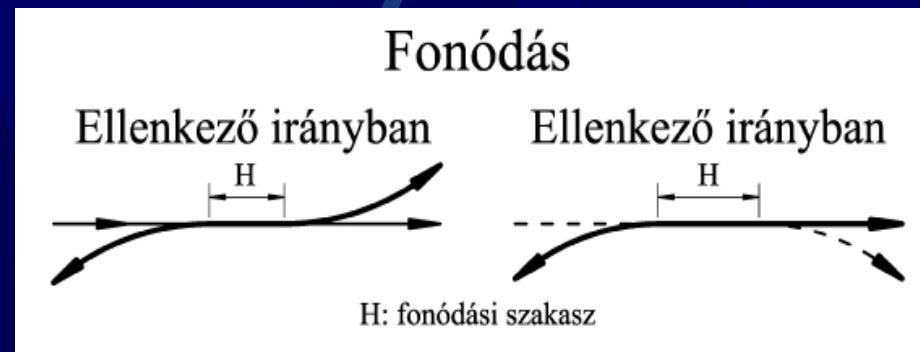

# Külterületi szintbeli csomópontok általános tervezési elvei 1.

- A tervezés kiinduló adatai (hely, csatlakozó utak) az országos közúthálózat fejlesztési tervéből veendők át.
- Először a *forgalmi tervezést* kell elvégezni (sávkiosztás, sávok számának meghatározása), majd az elvi kialakítás ismeretében, a mértékadó forgalmak figyelembe vételével a *geometriai tervezést*.
- A csomópontnak a *mértékadó forgalmat* át kell tudni bocsátania.
- A tervezésnek a csomópont teljes területére ki kell terjednie.

# Külterületi szintbeni csomópontok általános tervezési elvei 2.

- **A forgalombiztonság követelményének a csomópont tegyen eleget, azaz:**
  - **a csomópont legyen távolról felismerhető,**
  - **a veszélyes helyek legyenek áttekinthetők,**
  - **a döntési pontok legyenek jól beláthatók, legyenek térben széthúzva,**
  - **a csomópont minden eleme legyen járható (a pálya mindenhol legyen elég széles, még a kanyarodó kamionok számára is),**
  - **a haladási irányok legyenek megfelelően jelezhetők.**

# Külterületi szintbeni csomópontok általános tervezési elvei 3.

- **A nagy forgalmú irányokat irányeltérítés nélkül, az áthaladási elsőbbség biztosításával kell átvezetni.**
- **Az alárendelt irányokhoz alárendelt geometriai elrendezés tartozzon.**
- **Egy útvonalon lehetőleg végig hasonló típusú csomópontokat kell tervezni.**
- **Az elsőbbségi jogot a csomópontba torkolló útszakaszok hálózati szerepének megfelelően kell biztosítani.**

# Külterületi szintbeni csomópontok általános tervezési elvei 4.

## Csomópontok távolsága (mobilitási funkció - *kiszolgálási funkció*)

Létesítmény	Csomópontok közötti kívánatos távolság
autópálya	2500 - 3000 m
autóút	2000 - 2500 m
elsőrendű főút	900 - 1200 m
másodrendű főút	650 - 900 m
mellékút	400 - 700 m



# Tervezési alapelvek 1.

- Szintbeni csomópont legfeljebb 4 ágú legyen.
- Ha ennél több ágú csomópont lenne szükséges, akkor a csomópontot legfeljebb 4 ágú csomópontokra szét kell bontani, vagy körforgalmat kell tervezni.
- Csatlakozó ágak esése ne legyen nagyobb mint 3% (főút), ill. 4% (mellékút) legalább 30 m hosszon.

4-nél több ágú csomópontok átalakítása

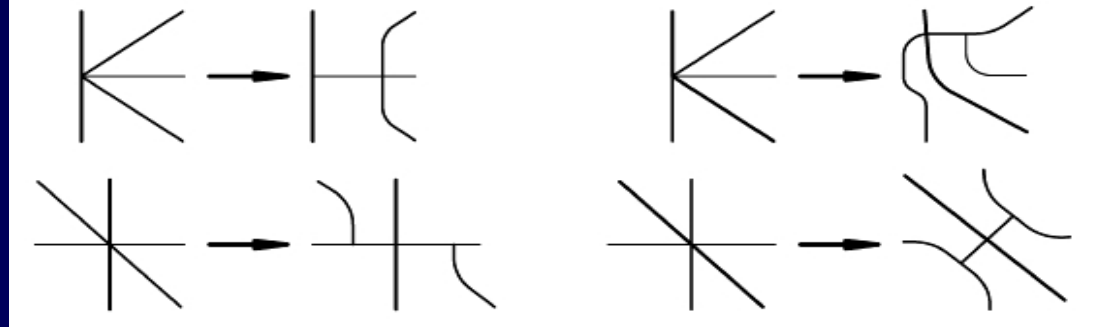

# Tervezési alapelvek 2.

- **Külterületi szintbeni csomópontok esetén valamennyi kanyarodó mozgást a csomóponton belül meg kell oldani.**
- **A keresztezés szöge közel  $\alpha = 90^\circ$  legyen.**
- **Ha  $\alpha < 60^\circ$ , akkor az alárendelt utat rá kell forgatni az elsőbbséggel rendelkező útra:**

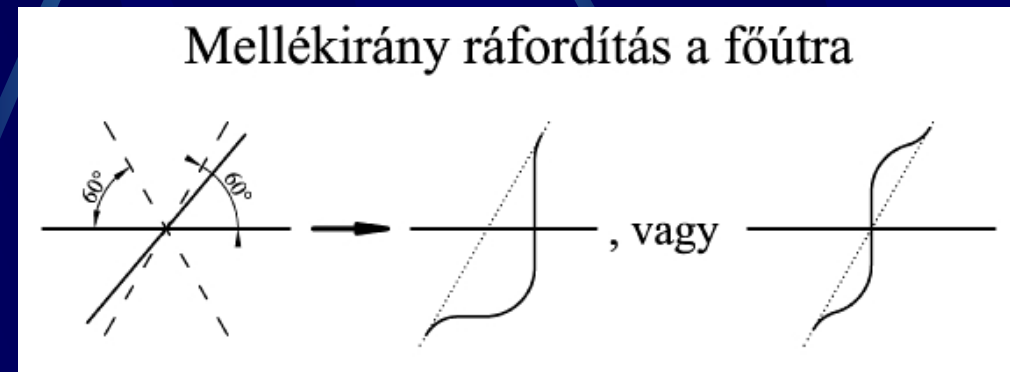
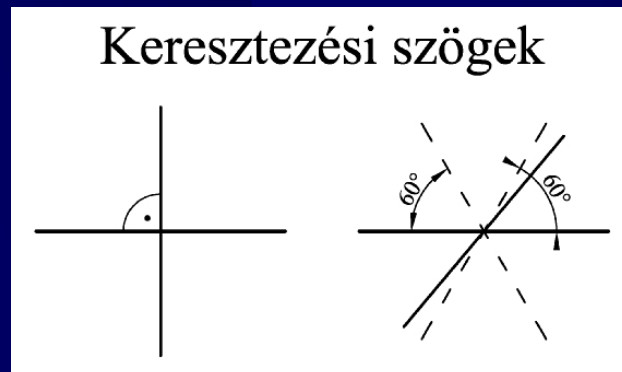

# Tervezési alapelvek 3.

- A rálátási háromszögön belül nem lehet a rálátást akadályozó létesítmény.
- A rálátási háromszög értelmezése:  
„Elsőbbségadás kötelező!” tábla esetén (csomópont előtt 10 méterről):
- A  $L_k$  érték (belátható útszakasz hossza) a  $v_{cs}$  (csomóponti sebesség) függvénye.

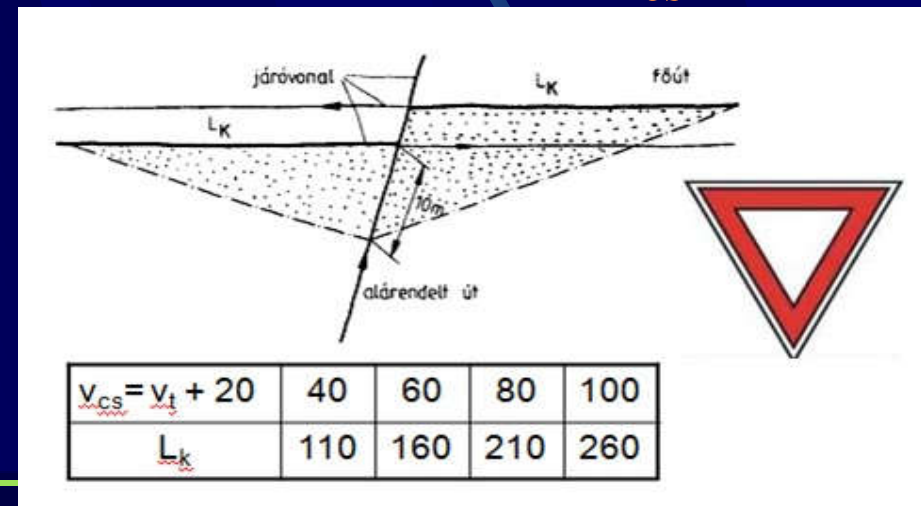

# Tervezési alapelvek 4.

A rálátási háromszög értelmezése: „Állj!  
Elsőbbségadás kötelező!” tábla esetén:

- Rálátás a csomópont előtt 10 m helyett 3 m-ről biztosítandó.
- $L_k$  értékét meg kell növelni.

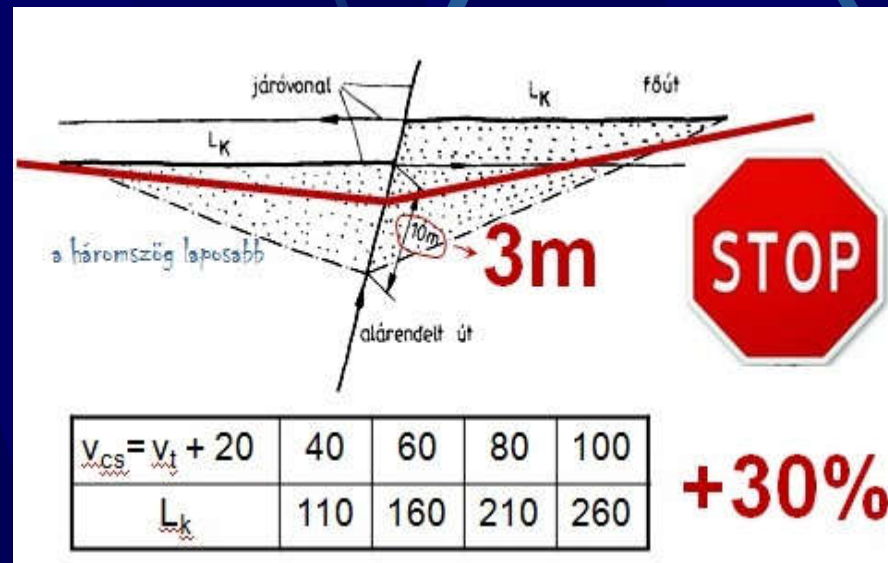

# Forgalmi tervezés 1.

- *Alapelv, hogy a tervezett forgalmi körülmények között (a választott szolgáltatási szinten) a mértékadó forgalom le tudjon bonyolódni.*
- *Valamennyi csomóponti elem szolgáltatási szintje lehetőleg azonos legyen, illetve a tervezettnél sehol se legyen alacsonyabb.*
- *A forgalmat megszámloljuk, majd a következő ábrán látható módon ábrázoljuk (honnan-hová, vagy O-D forgalmi mátrix).*

# Forgalmi tervezés 2.

a)

	Hová			
Honnan	A	B	C	Összesen
A	—	300	400	700
B	350	—	150	500
C	420	180	—	600
Összesen	770	480	550	1800

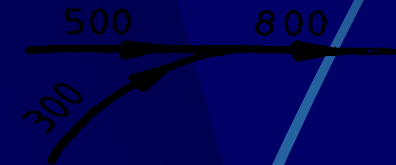

b,

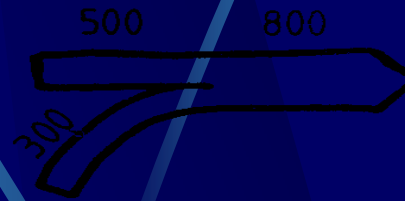

c,

- **A forgalomáramlási ábra részei:**
  - az „a” ábra példa egy T csomópont célforgalmi (honnan-hová) mátrixára,
  - a „b” és „c” ábra példa egy Y becsatlakozási csomópont vonalas és sávos forgalomáramlási ábrája (a sávok vastagsága a forgalom nagyságával arányos).
- **A dimenzió minden esetben egységjármű/óra, azaz E/h.**

# Forgalmi tervezés 3.

- A fölérendelt forgalom nagyságának és sávszámának ismeretében meghatározandó az alárendelt forgalmi irányból becsatlakozni vagy keresztezni képes forgalom nagysága.

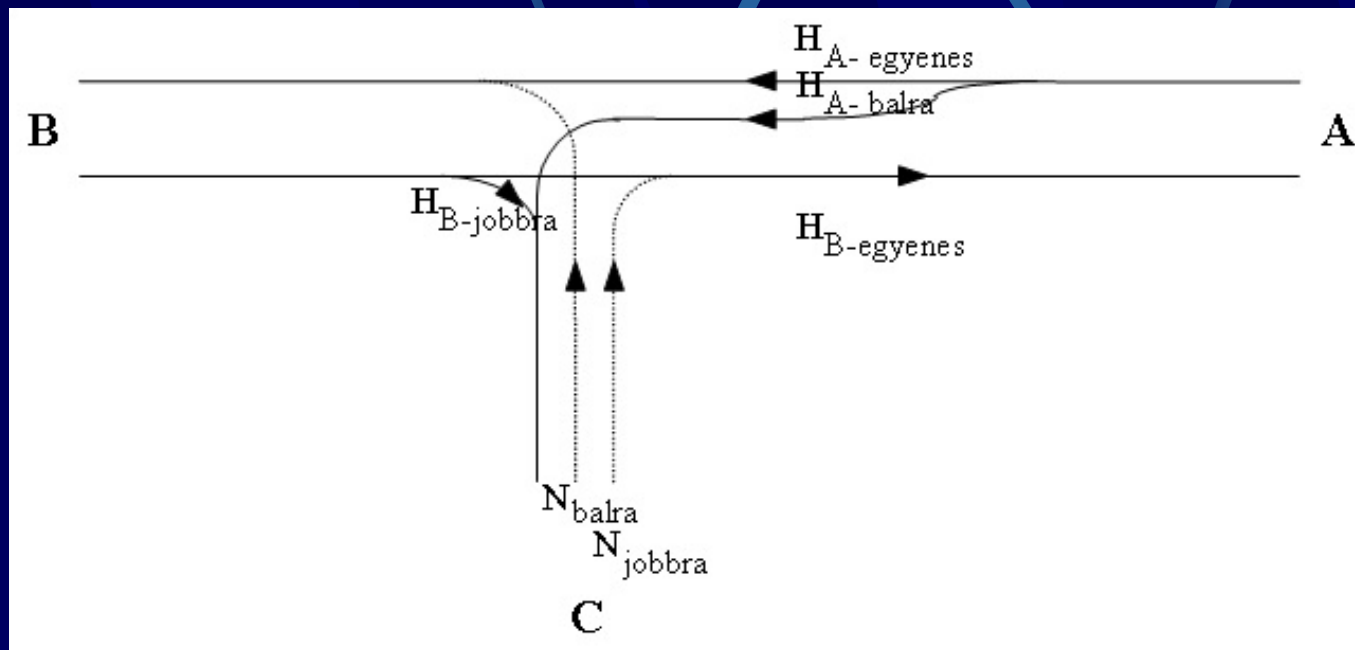

# Forgalmi tervezés 4.

- A járműmozgás fajtája, a fölérendelt út forgalmi sávszáma, valamint a sebesség függvényében a becsatlakozáshoz, keresztezéshez szükséges  $\Delta t_h$  határidőköz a táblázatból határozható meg.



# Forgalmi tervezés 5.

			$v_{max} = 50-60 \text{ km/h}$		$v_{max} = 90 \text{ km/h}$	
			A főlérendelt úton a forgalmi sávok száma			
			2	4	2	4
<b><i>Jobbra becsatlakozás</i></b>						
	Elsőbbségadás kötelező	$\Delta t_h^-$	5	5	6	6
	Stoptábla	$\Delta t_h =$	6	6	7	7
<b><i>Balra kanyarodás</i></b>						
<b><i>Keresztezés</i></b>						
	Elsőbbségadás kötelező	$\Delta t_h =$	6	6,5	7	8
	Stoptábla	$\Delta t_h^-$	7	7,5	8	9
<b><i>Balra becsatlakozás</i></b>						
	Elsőbbségadás kötelező	$\Delta t_h^-$	6,5	7	8	9
	Stoptábla	$\Delta t_h =$	7,5	8	9	10

# Forgalmi tervezés 6.

A fölérendelt forgalom  $F_{föle}$  [jármű/h], valamint a szükséges határidőköz  $\Delta t_h$  [sec] ismeretében a becsatlakozni, keresztezni képes forgalom nagysága az ábrából adódik.

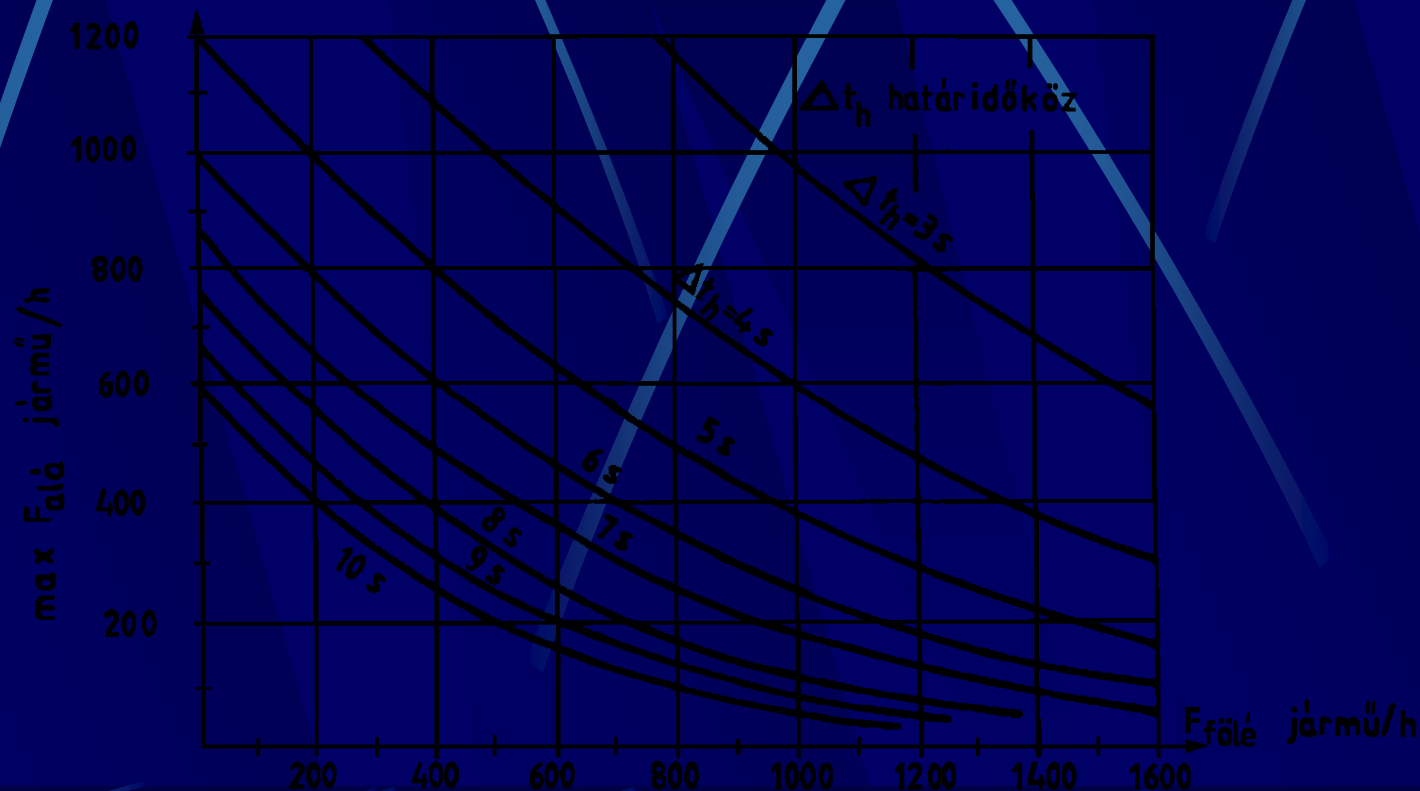

# Geometriai tervezés 1. - főirány

- A geometriai tervezésnél a főirány  $v_t$  [km/h] tervezési sebessége a mértékadó; főirányból *balra kanyarodó járművek* számára a főirány forgalmi sávjait elhúzva felállósávot kell létesíteni. A szimmetrikus elhúzás az ábra szerint alakítandó ki:

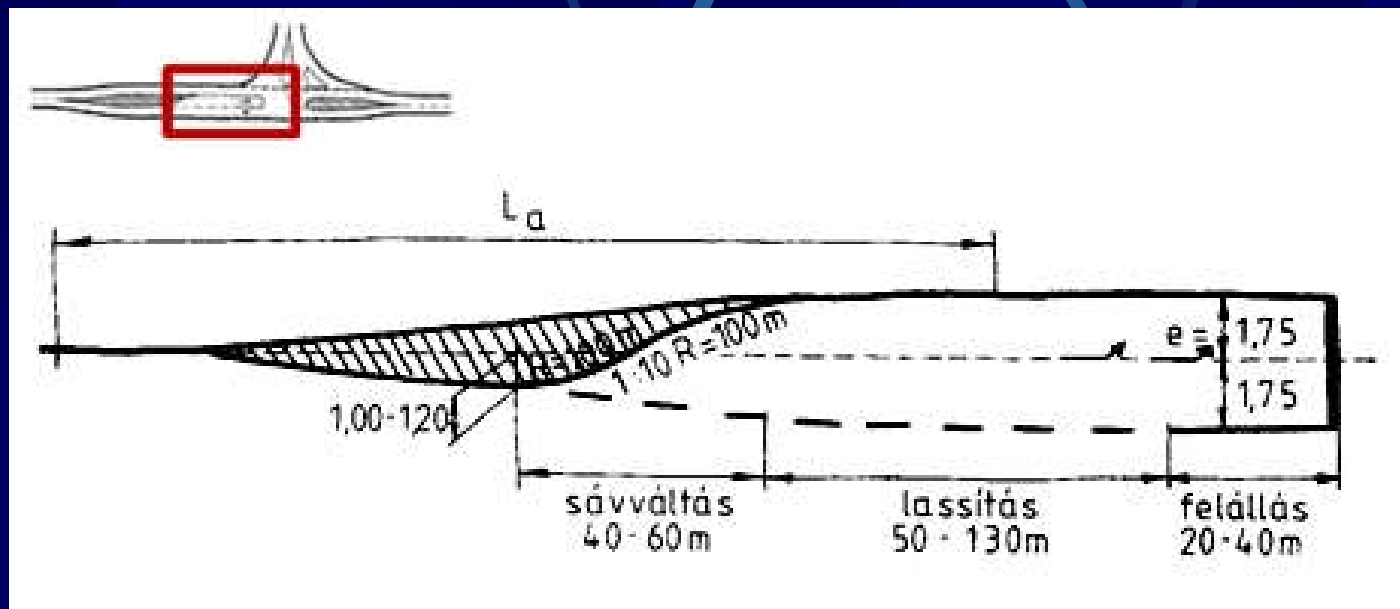

## Geometriai tervezés 2. - főirány

- Az  $L_a$  [m] elhúzási hosszat a  $0,75 \cdot v_t$  érték alapján kell meghatározni az elhúzás kialakítását lásd az ábrán ( $m$  görbe szabványosított):

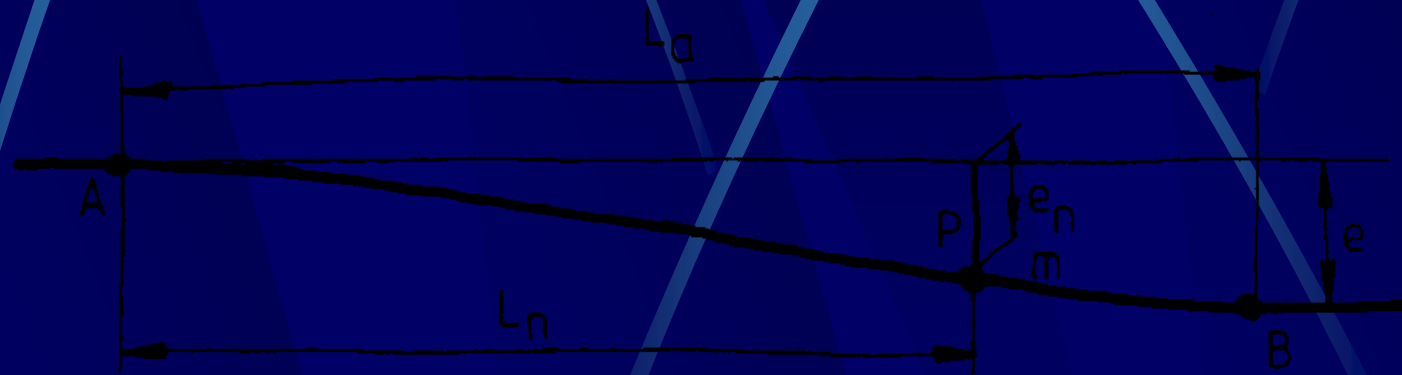

# Geometriai tervezés 3. - főirány

- Az elhúzás  $A$  kezdetétől tetszőleges  $L_n$  [m] távolságra felvett  $P$  pontja az  $e_n = e \cdot k$  [m] összefüggésből számítható, ahol  $e$  [m] a teljes elhúzás szélessége (például 4,0 m),  $k$  pedig az  $m$  jelű szabványosított görbéből vezethető le pl. a következő táblázat szerint:

$L_n$ $L_a$	$k$
0,1	0,02
·	·
·	·
0,7	0,82
·	·
·	·

ahol:

$$L_a = 0,75 \cdot v_t \cdot \sqrt{e} \quad [m]$$

# Geometriai tervezés 4. - főirány

*A balra kanyarodó járművek külön felálló sávjával szemben elhelyezkedő forgalom előtt elzárt terület kialakítása:*

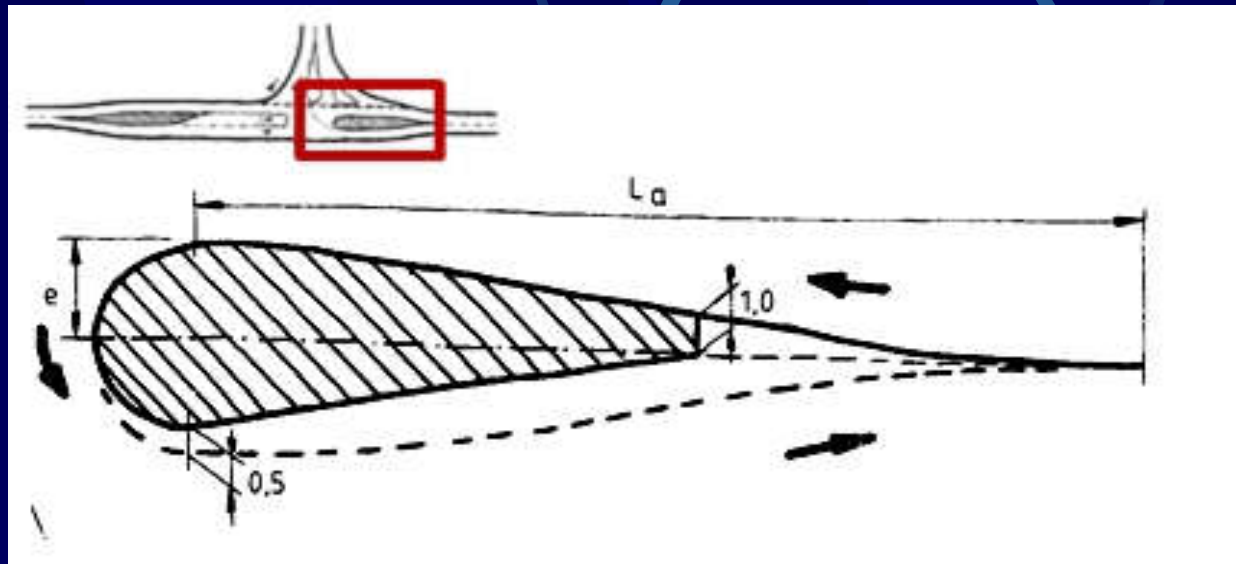

# Geometriai tervezés 5. - főirány

A jobbra kanyarodó járművek részére szolgáló sávoknál a *burkolatszélek vonalvezetésére* az ábrán látható megoldások alkalmazhatók:

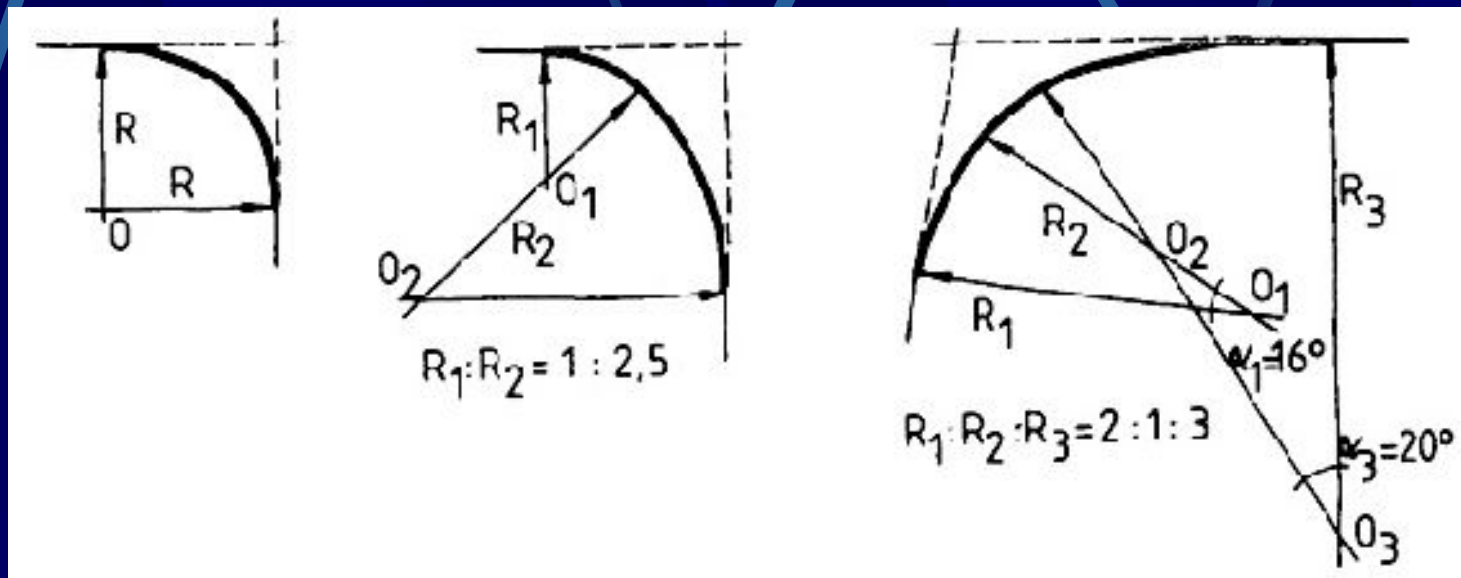

# Geometriai tervezés 6. - főirány

*A balra forduló járművek számára létesített külön befogadó sáv kialakítása:*

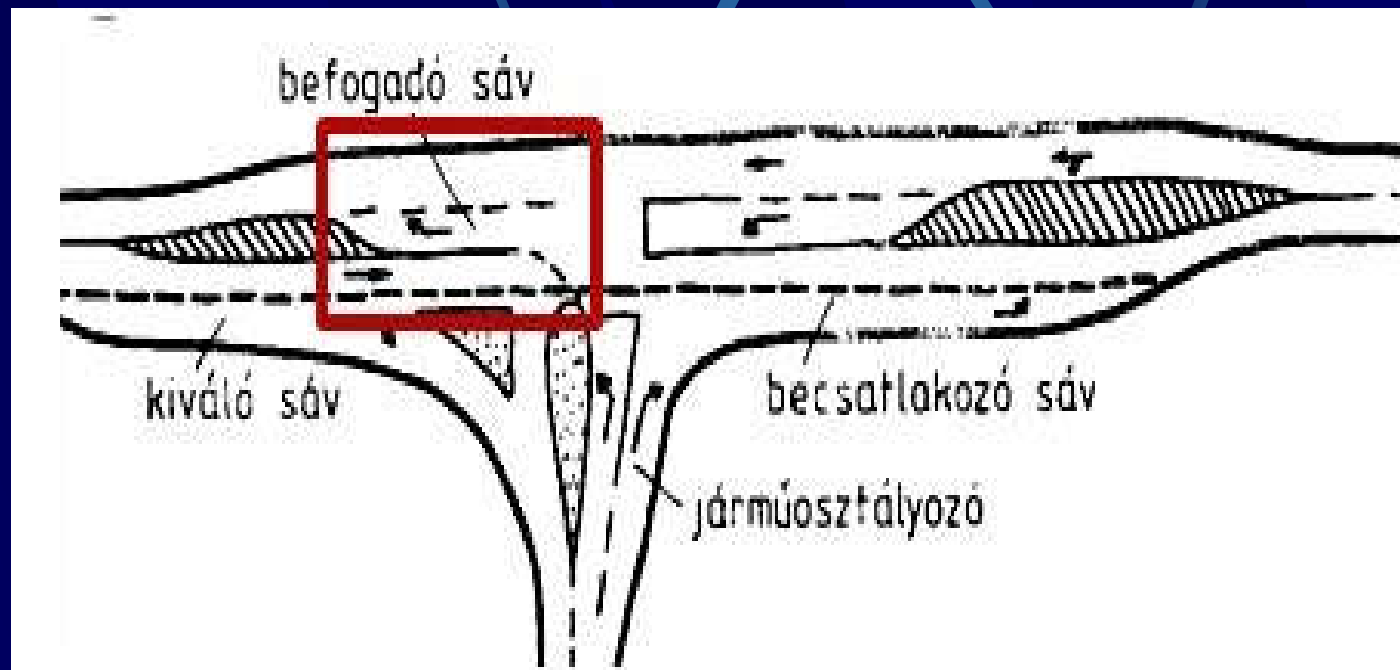



# Geometriai tervezés 7. - mellékirány

***Kisméretű*** csepp alakú sziget (mellékutak csomópontjainál) és ***nagyméretű*** csepp alakú sziget (főutak csomópontjainál) méretei az ábrákon láthatók:

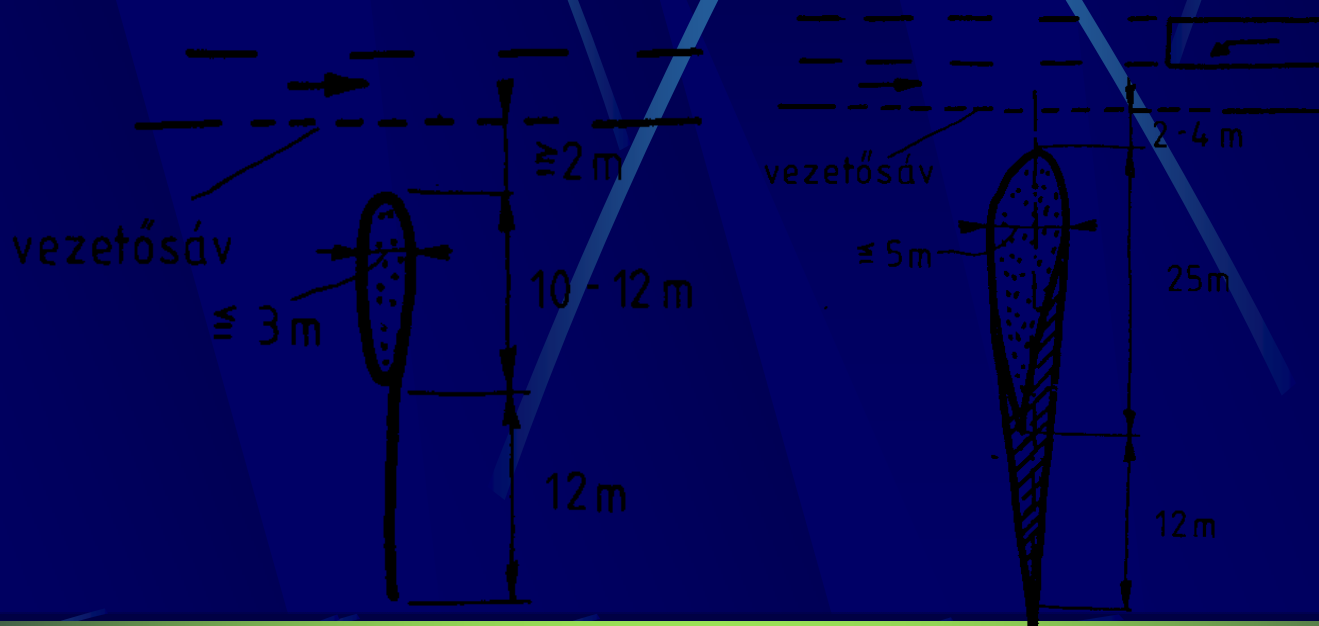

# Geometriai tervezés 8. - mellékirány

**Az alárendelt irány betorkollásánál lévő háromszög alakú sziget, a pályaszélesítések méretei és a betorkollás általános kialakítása:**

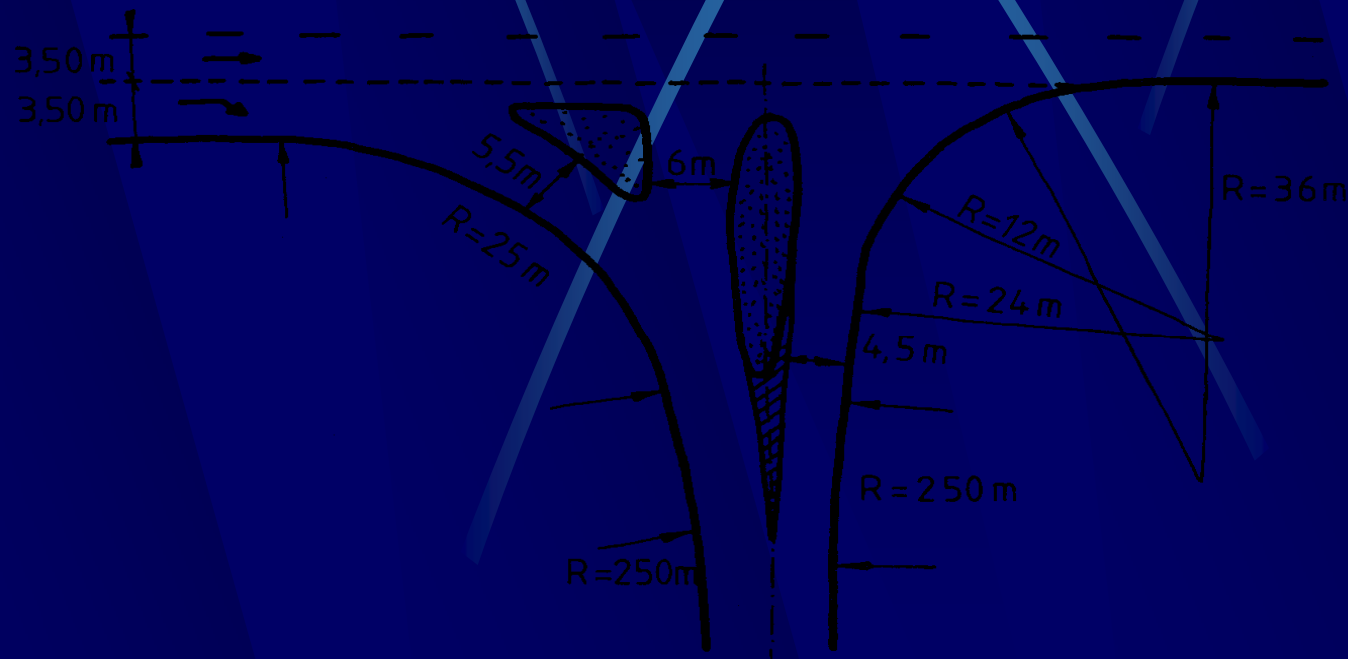

# Geometriai tervezés 9.

- **Ahol nincs közvilágítás, ott a főút irányában *kiemelt szegélyű sziget* nem alkalmazható, helyette “*forgalom előtt elzárt terület*” útburkolati jelet kell alkalmazni.**
- **A csatlakozó utak esése, illetve emelkedése a csatlakozás előtt legalább 30 méter hosszban  $e \leq 3 \%$  kell legyen.**

# Jellemző csomóponti elrendezések 1.

Kisforgalmú mellékutak csomópontjai az ábrán láthatók; az *áthaladási elsőbbséget* egyértelműen jelölni kell:

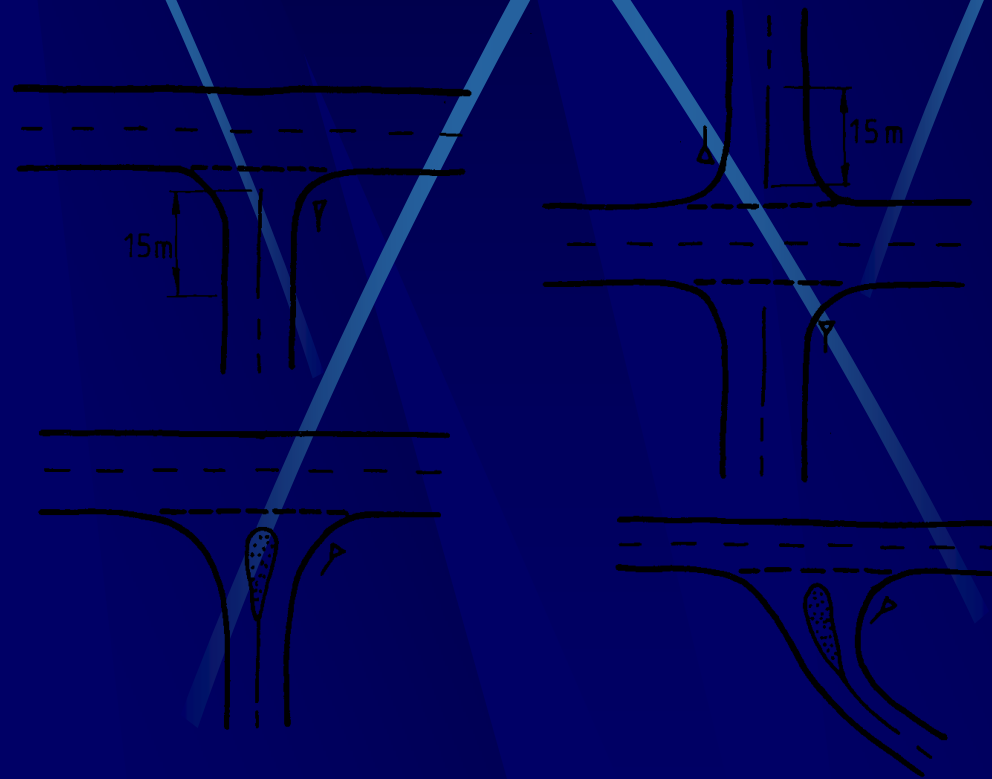

## Jellemző csomóponti elrendezések 2.

- *Kisebb forgalmú főút és mellékút csomópontjának helyszínrajza:*

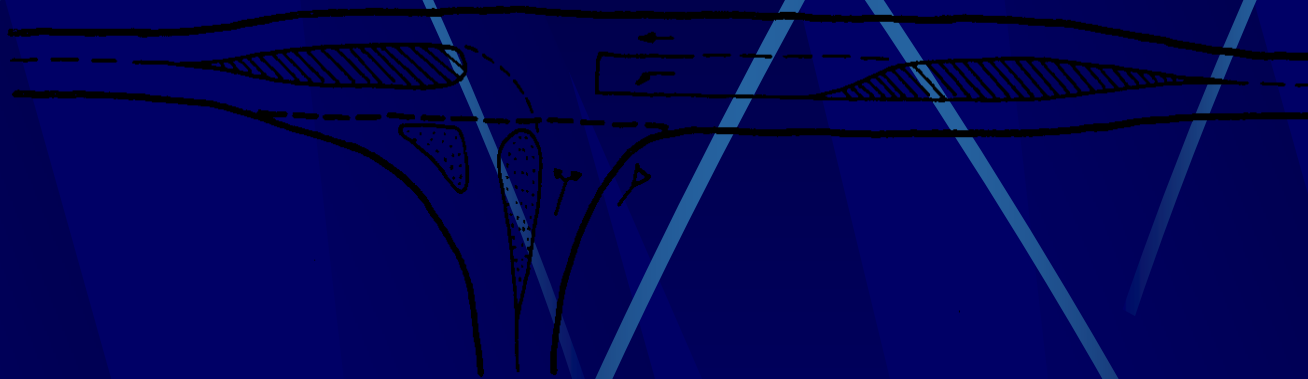

- A főútról balra kanyarodó járművek számára *felállósávot* kell biztosítani útburkolati jellel (közvilágítás esetén lehet kiemelt szegélyű szigettel).
- A mellékúton *kiemelt szegélyű sziget* van, amely az érkező járművek *sebességcsökkentését* szolgálja.

# Jellemző csomóponti elrendezések 3.

Nagyobb forgalmú főút és mellékút csomópontjának helyszínrajza:

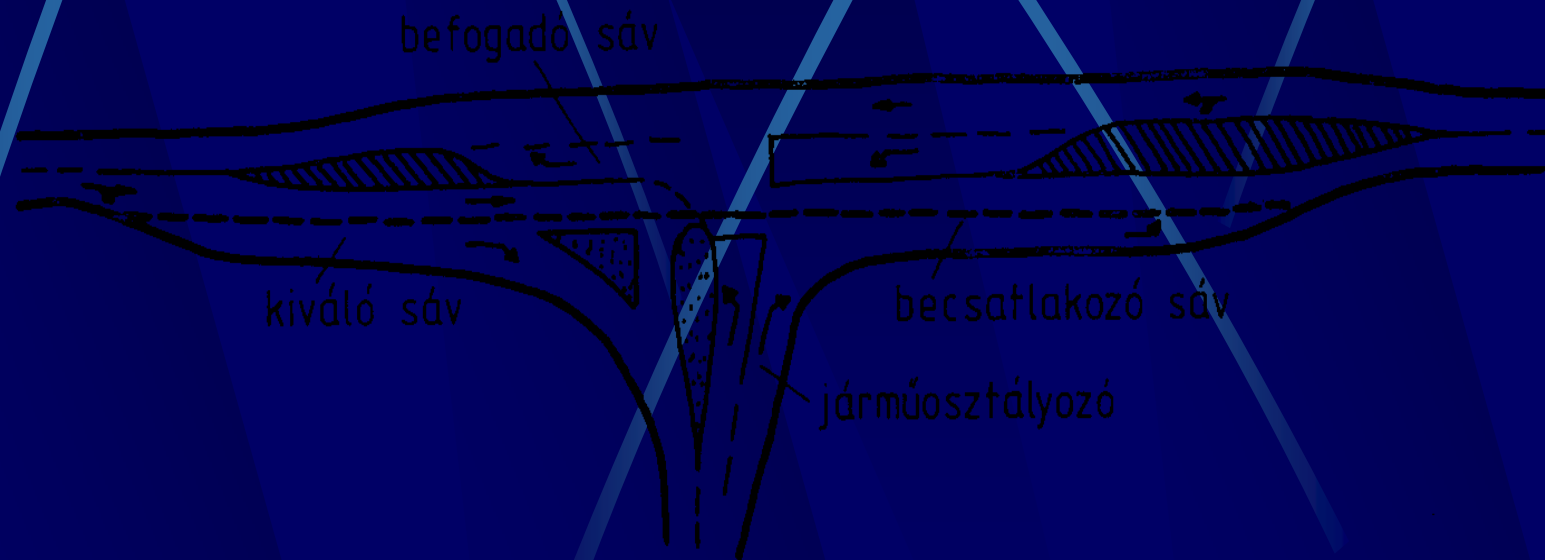

# Jellemző csomóponti elrendezések 4.

- *Új elemek a továbbfejlesztett változatban:*
  - a főútról jobbra kanyarodó járművek részére *külön kiváló sáv,*
  - a mellékúton *járműosztályozó* (mindkét kanyarodó irány külön sávról indul),
  - a mellékútról balra kanyarodó járművek számára a főúton *külön befogadó sáv* (amely lehetővé teszi a főút forgalmának irányonként külön-külön keresztezését),
  - a csepysziget nem nyúlhat be a *haladó sáv széléig* (min. 1 m-rel előbb kell befejeződnie),
  - a mellékútról jobbra kanyarodók részére *külön becsatlakozó sáv.*

# Jellemző csomóponti elrendezések 4.

*Keresztezés kialakítása nagyobb forgalmú főúton:*

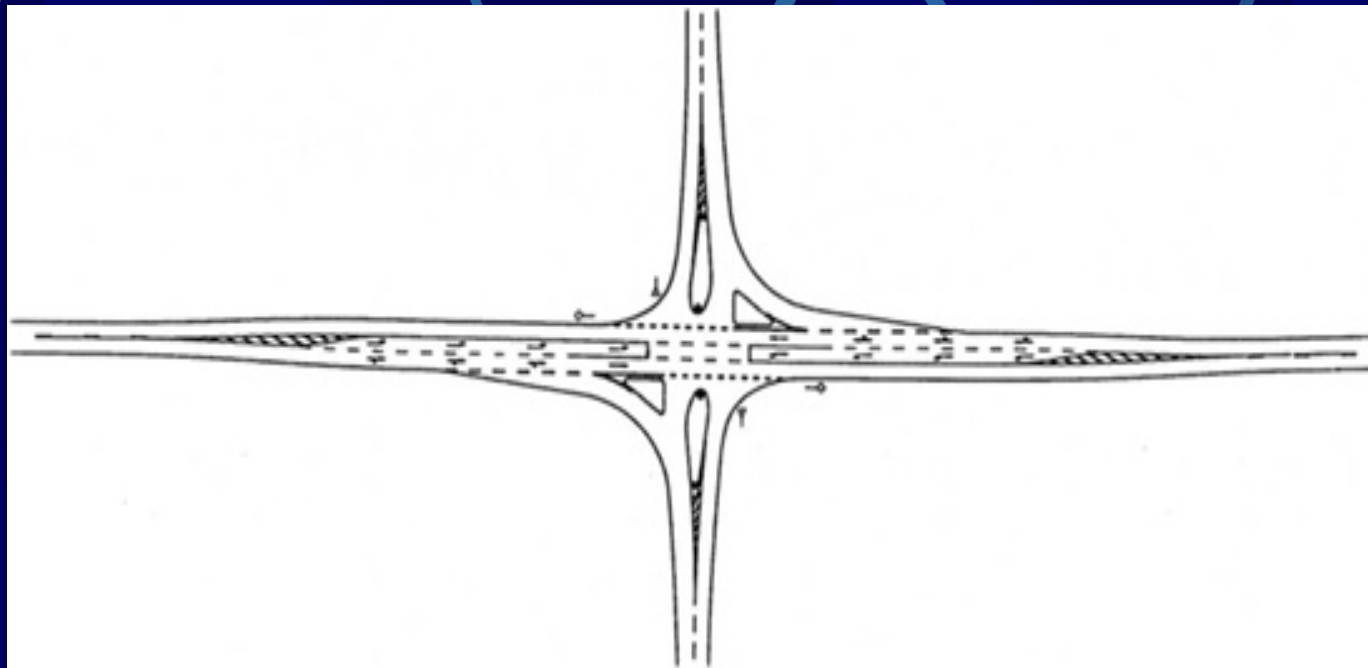



# Körforgalmú csomópontok - definíció

- A körforgalom egy olyan különleges szintbeli csomópont, amely egy elsőbbséggel rendelkező *körpályából* és az abba *becsatlakozó ágakból* áll.
- A körpálya elsőbbségének biztosítása azért fontos, hogy a körforgalomba belépő járművek kihaladását biztosítsuk. (ellenkező esetben a körpályán várakozó járművek a teljes csomópontot eltorlaszolhatják).

# Körforgalmú csomópont elemei

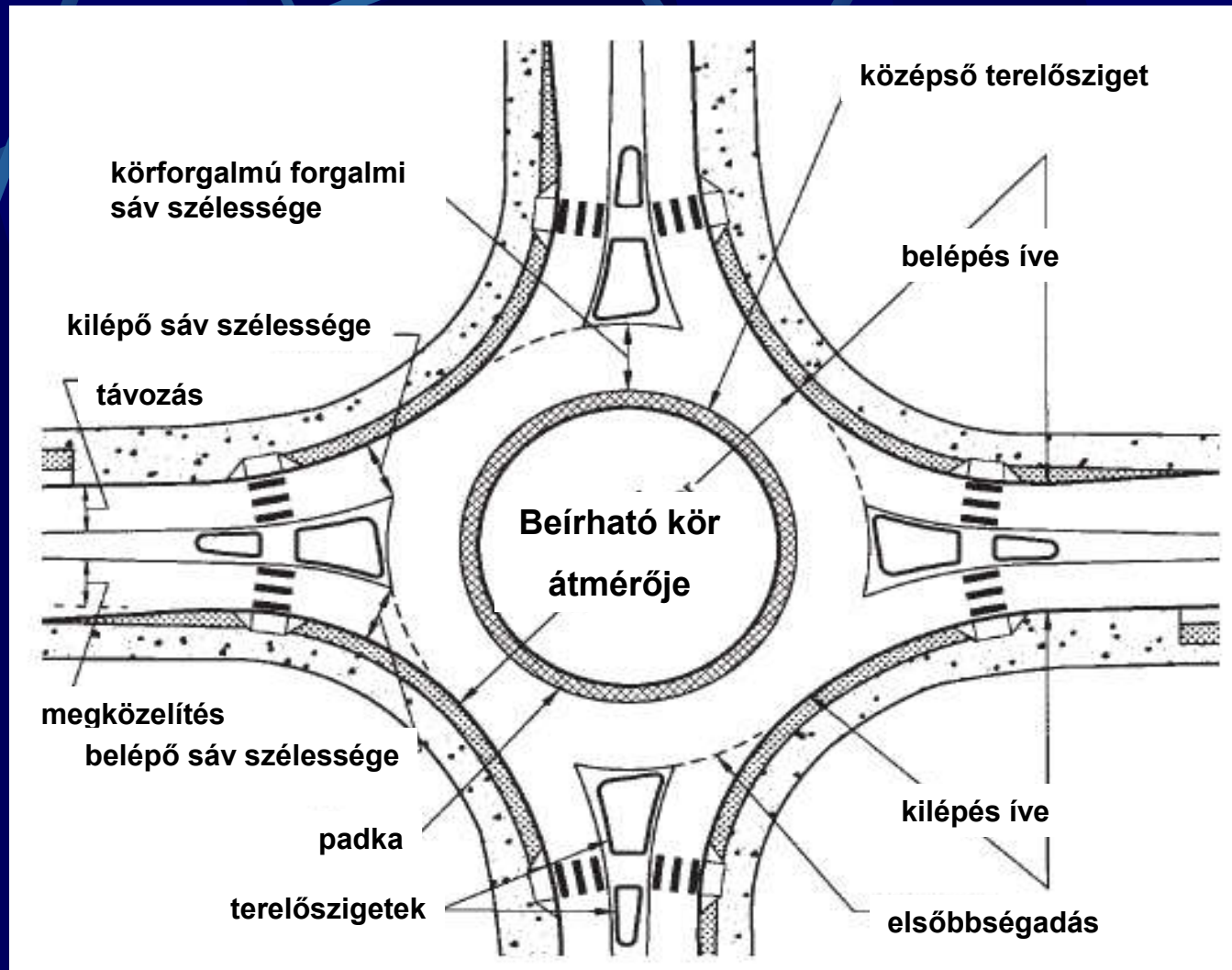

# Körforgalmú csomópont jellemzői

- *A körpálya a körforgalom útteste, a haladás egyirányú, szélessége legalább 5,0 m. A középsziget mindig balra esik.*
- *A középsziget az egyirányú körpálya által körbezárt terület. A középsziget peremén kialakított járható részt járható gyűrűnek nevezzük. A járható gyűrű a középszigethez tartozik, szélessége 2-3 m, a körpályától általában alacsony kiemelt szegély választja el.*
- *A csomóponti ágakon a kilépő és a belépő forgalom térbeli szétválasztására szolgál az elválasztó sziget. Hangsúlyozza a csomópont észrevehetőségét, jelzi az elsőbbségi viszonyokat és szétválasztja a forgalmakat.*
- *A középsziget középpontját a csomóponti ágak tengelyeinek metszéspontjához közel kell elhelyezni.*

# Körforgalmú csomópont – előnyök 1.

- **Biztonságosabb a kereszteződés jellegű csomópontoknál, kevesebb baleset, kisebb súlyosságú balesetek;**
- **jól felismerhető, kevesebb konfliktushelyzet az egyirányú körpályán;**
- **egyértelmű elsőbbségi viszonyok,**
- **a középsziget alkalmazása sebességcsökkentő hatású ,**
- **becsatlakozási idők kisebbek, így nagyobb a kapacitás, mint a jelzőtáblás csomópontoknál;**
- **jelzőlámpás csomópontokhoz képest kisebb az átlagos időveszteség.**

# Körforgalmú csomópont – előnyök 2.

- **Kedvező környezeti hatás, könnyen beilleszthető az épített környezetbe;**
- **kisebb a helyigénye;**
- **visszafordulási lehetőség biztosított;**
- **lehetőség négynél több ágú csomóponti kialakításra.**
- **gazdasági szempontból előnyös (kisebb idővesztés/közlekedési költség); gazdaságos építés, üzemeltetés, fenntartás.**

# Körforgalmú csomópont - hátrányok

- **Nincs lehetőség egy forgalmi áramlat kiemelésére (pl. közforgalmú közlekedés előnybe részesítése nem lehetséges);**
- **nagyobb teherforgalom esetében egyes irányok blokkolása;**
- **gyalogosok / kerékpárosok számára úthossz-növekedést jelenthet;**
- **szintbeli csomópontokat tartalmazó útszakaszokon problematikus lehet (azonos funkciójú útszakaszokon lehetőleg azonos típusú csomópontok).**

# 5 ágú körforgalmú csomópont



# M6 érdi tető





# Különszintű csomópontok osztályozása

**A *különszintű csomópontok* két lényeges csoportba oszthatók:**

- **csomópontok, ahol a forgalmi mozgások *szintbeni keresztezése* az alacsonyabb kategóriájú, nem gyorsforgalmi úton *megengedett* (itt lényegesen elkülönül a csomópont szintbeni és különszintű része);**
- **csomópontok, ahol *kizárt a forgalmi mozgások szintbeni keresztezése.***

# Különszintű csomópontok elemei

- *Folyópálya*: autópálya, vagy az alárendelt út csomópont kívüli része.
- *Átmenő folyópálya*: csomópont azon része, amely változatlan keresztmetszettel halad át a csomóponton.
- *Átmenő főpályák közötti kapcsolat*: összekötő ágak, vagy rámpák.
- *Összekötő elemek sorrendje*: kiválás megelőzi a becsatlakozást.

# Csomóponti elemek kapcsolatai 1.

- *Lassítószáv:* a főpályával párhuzamos többlétsáv (pl.  $v_t = 120$  km/h-hoz 380m), leállósáv nélkül.
- *Irányrendezőszáv* a főpályával párhuzamos, kb. 1000m; tájékoztatáshoz 500 méterenként 3 útirányjelző tábla kell.
- *Sáv kiválás:* autópálya sávok száma eggyel csökken; tájékoztatáshoz 500 méterenként 3 db útirányjelző tábla kell.
- *Sáv kiválás irányrendezőszávval:* utóbbi a kiválási pont előtt 1000m-rel már többlétsáv (tájékoztatáshoz 500 méterenként 3 db útirányjelző tábla kell).

# Csomóponti elemek kapcsolatai 2.

## Kiválások lehetőségei:

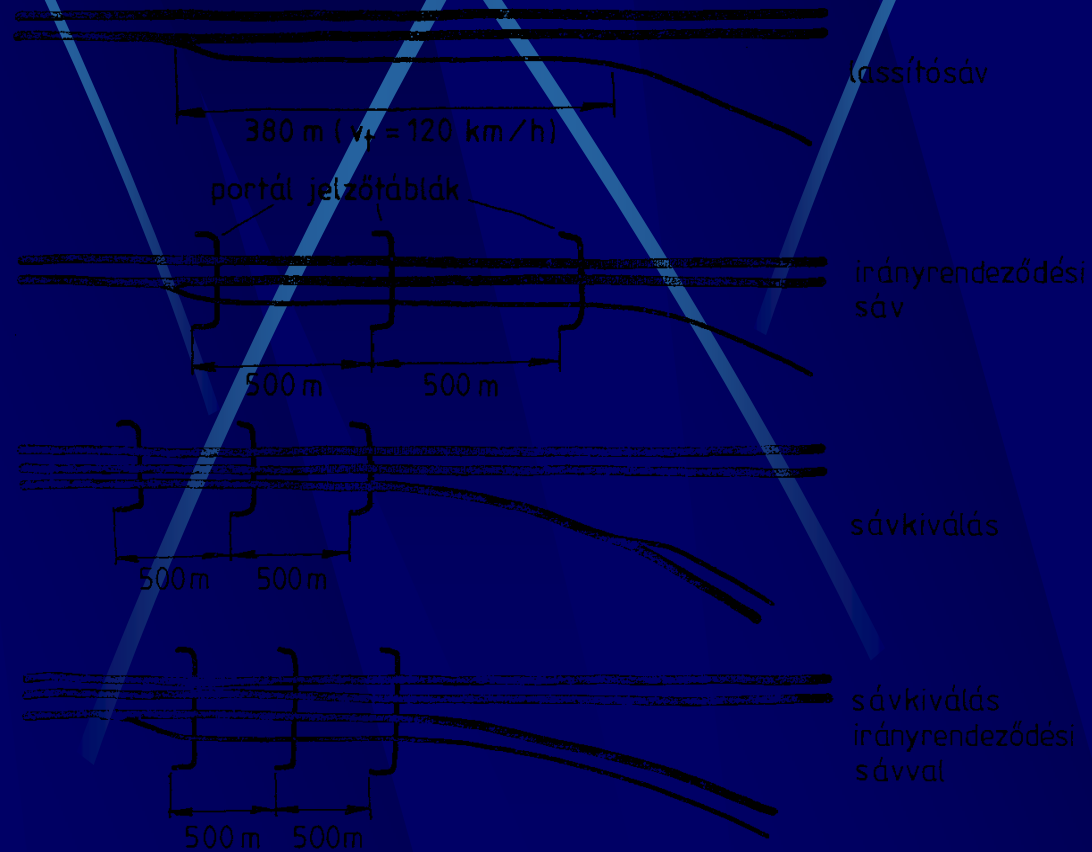

# Csomóponti elemek kapcsolatai 3.

- Főpályába való *becsatlakozásnál* a gyorsítósáv, irányrendező sáv, sávcsatlakozás megoldása hasonló, de útirányjelzők nem szükségesek.
- Összekötő ágaknál  $v_t = 30-50$  km/h;  
 $R_{\min H} = 30-60$ m;  $e_{\max} = 6\%$ ;  
 $R_{\min V} = 200-1200$ m  $q_{\max} = 6\%$ .

# Csomóponti elemek kapcsolatai 4.

## *Becsatlakozási módok:*

- **Becsatlakozás gyorsítósávval**

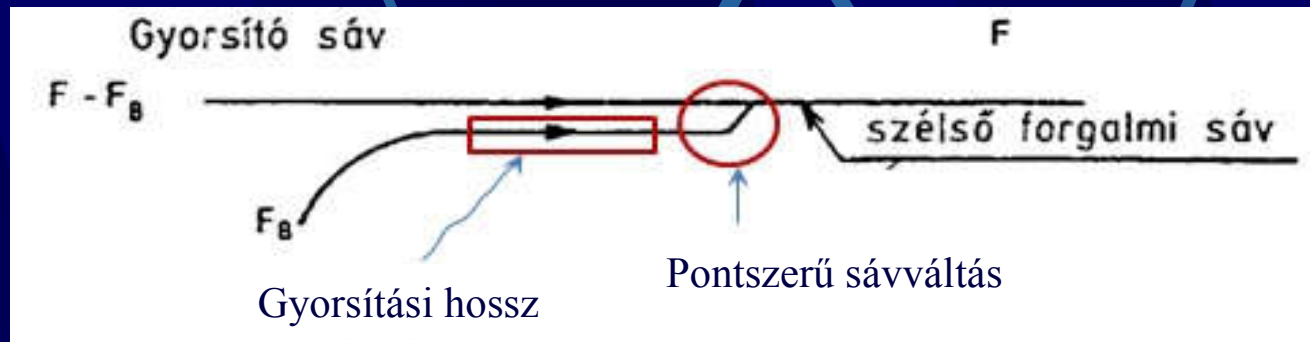

- **Becsatlakozás irányrendező sávval**

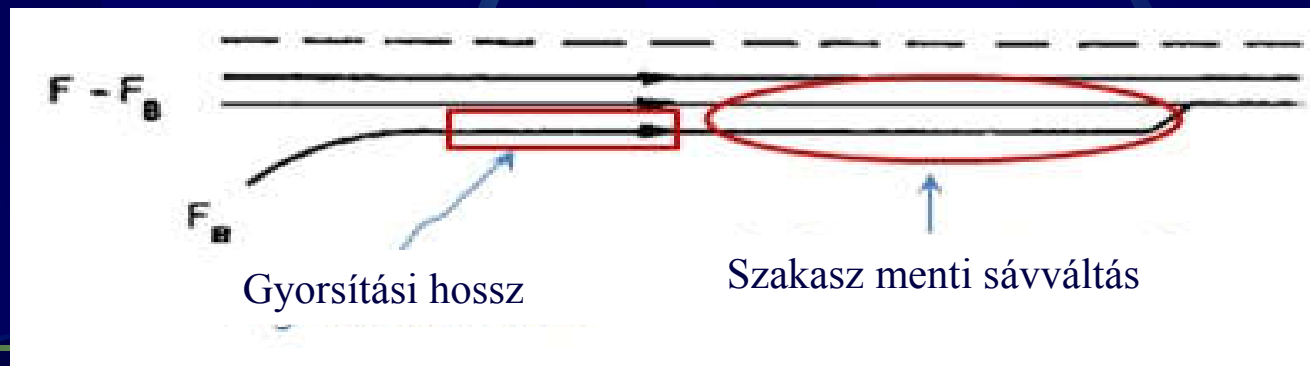

# Csomóponti elemek kapcsolatai 4.

- Sávcsatlakozás

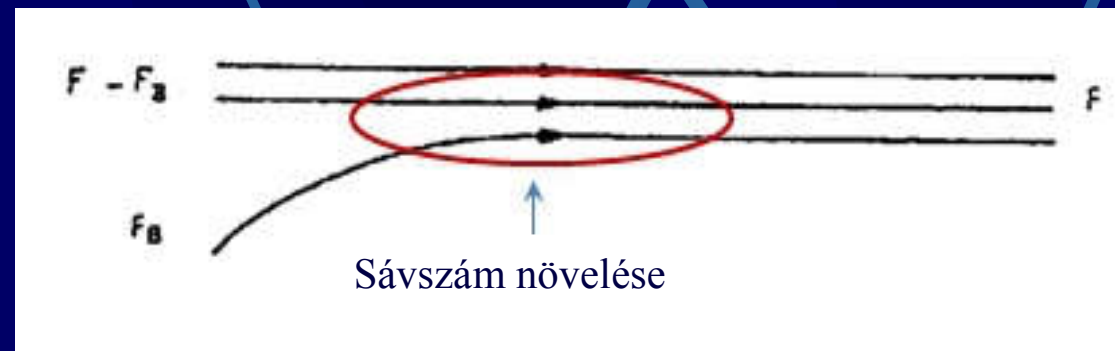

- Sávcsatlakozás irányrendező sávval

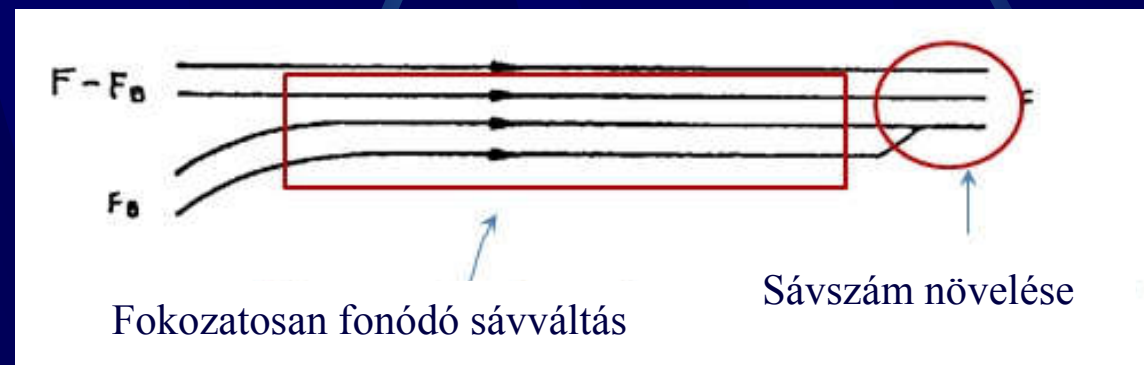

# Csomóponti elemek kapcsolatai 5.

## Összekötő ágak kialakítása:

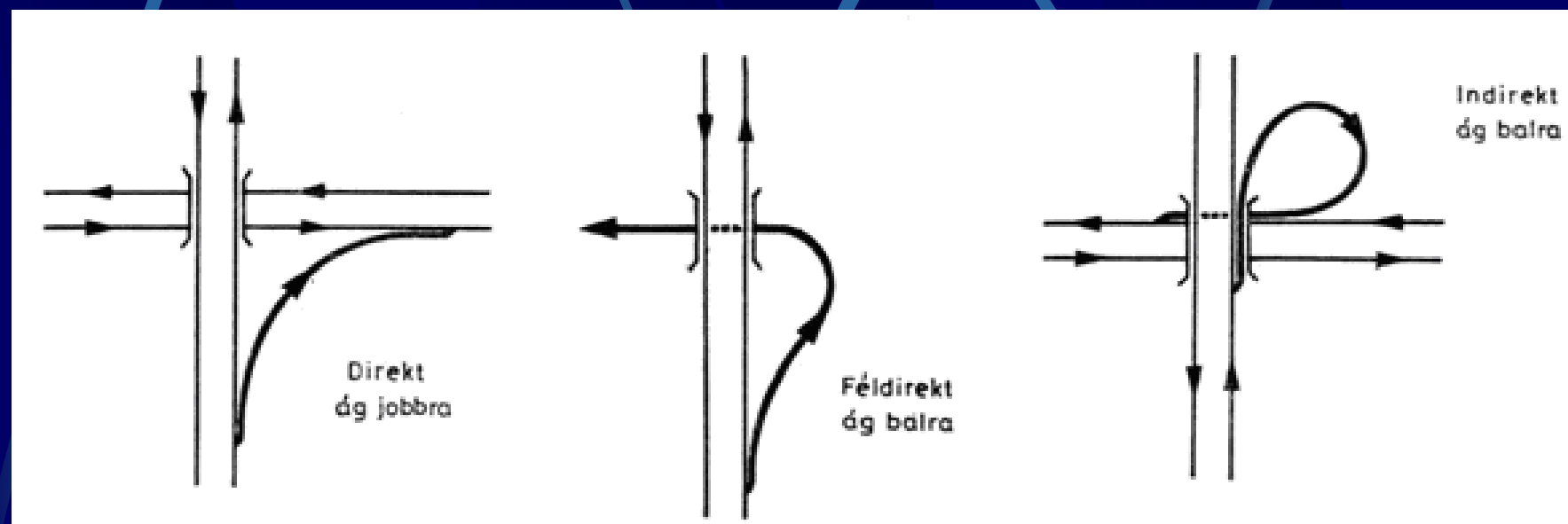



# Csomóponti elemek kapcsolatai 6.

- **A különszintű csomóponti elemek tervezési sebességét a főpálya sebessége függvényében a következő táblázat alapján szükséges megválasztani:**

Átmenő főpálya tervezési sebessége $v_t$ km/h	120	100	80	60
Közvetlen ( direkt) összekötő pálya $v_t$ km/h	100	80	80 (60)	-
Félig közvetlen (féldirekt) összekötő pálya $v_t$ km/h	80	80 (60)	60	-
Gyűjtő - elosztópálya	60	60	60 (50)	-
Közvetlen ( direkt) összekötő ág $v_t$ km/h	60	60	60 (50)	50 (30)
Félig közvetlen (féldirekt) összekötő ág $v_t$ km/h	50 (40)	40	40	40
Közvetett (indirekt) összekötő ág $v_t$ km/h	40	40	40 (30)	30

# Részben szintbeni csomópontok 1.

***Részben szintbeni csomópontok forgalomtechnikai elemei (a forgalmi mozgások szintbeni keresztezése az alacsonyabb kategóriájú úton megengedett):***

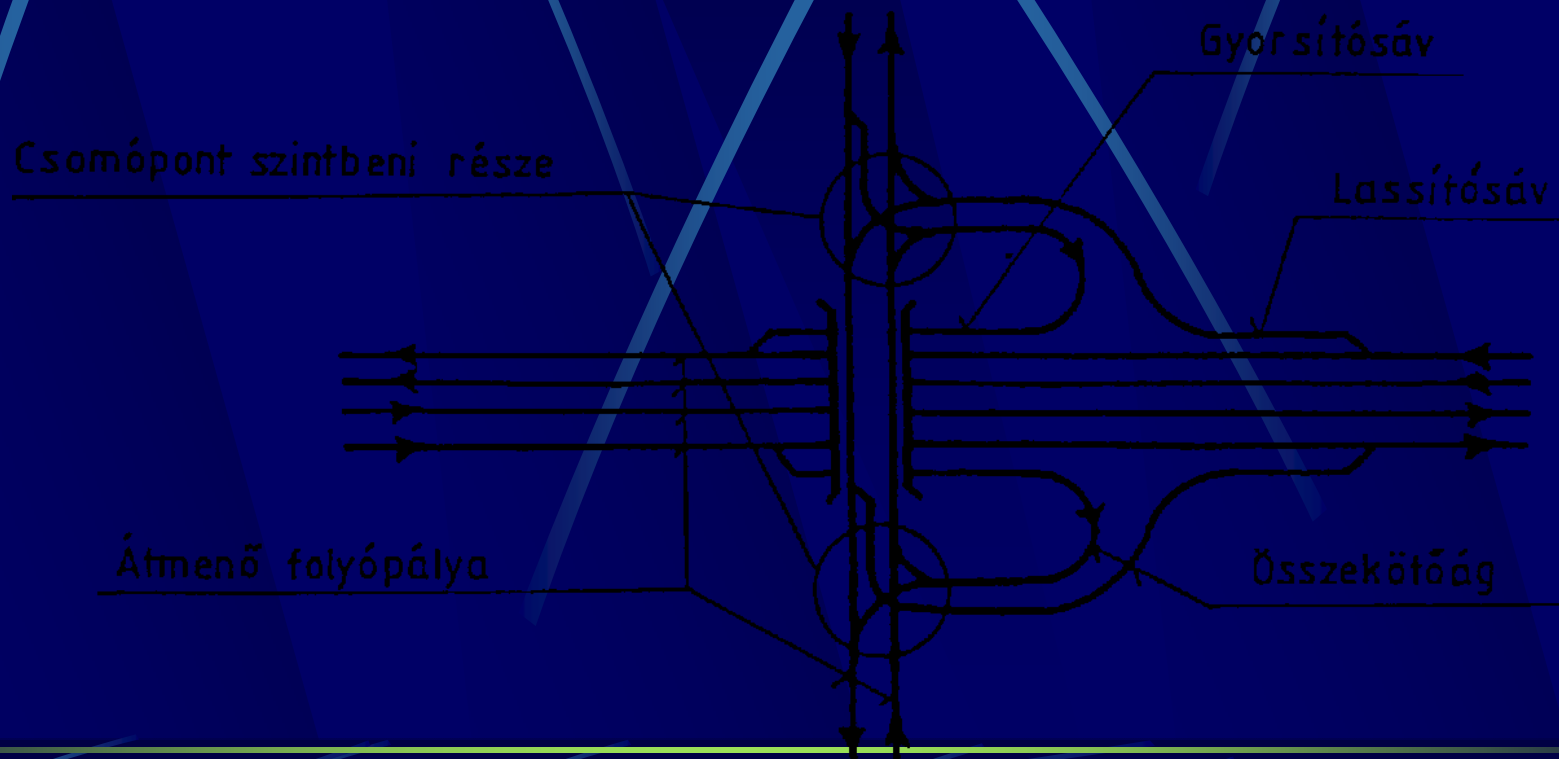

# Részben szintbeni csomópont (M3)



# Részben szintbeni csomópontok 2.

A szintbeni elemeket is tartalmazó csomópont-típusok a következők:

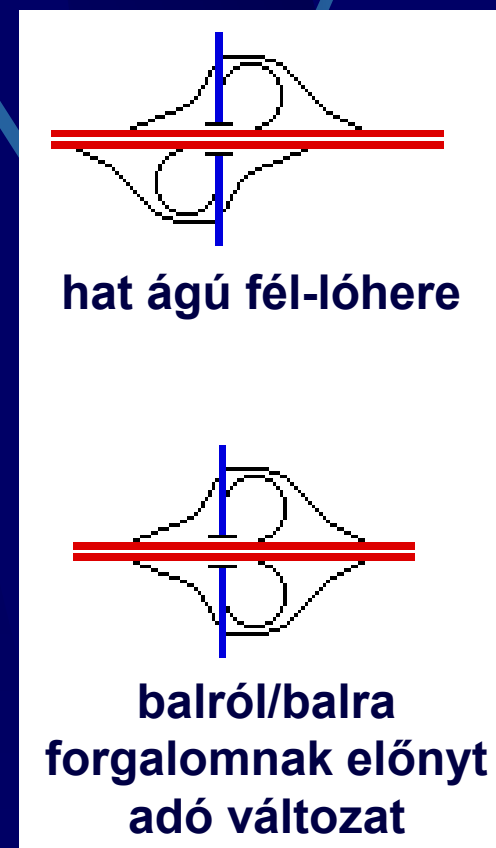
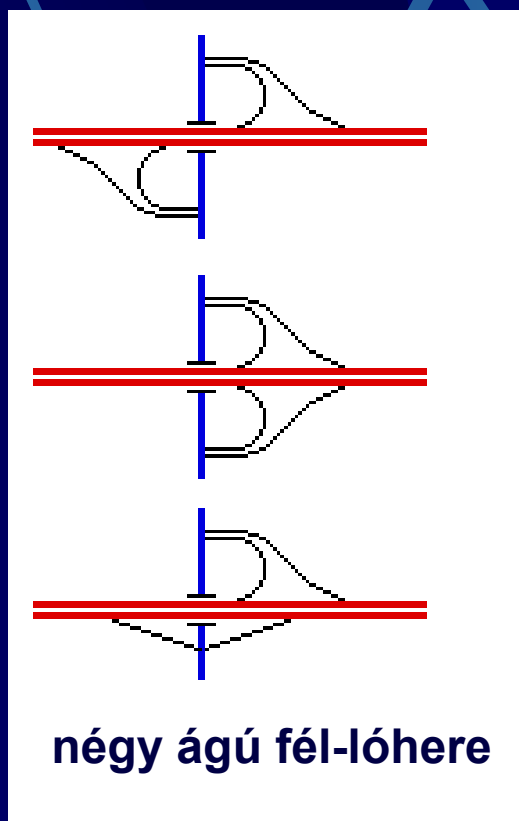
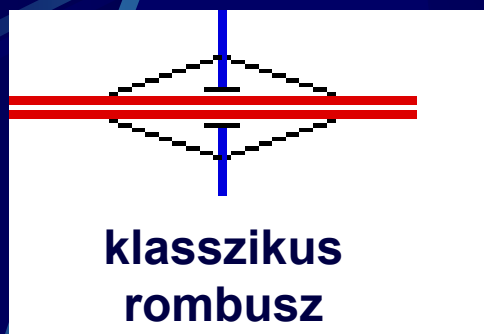

# Részben szintbeni csomópontok 3.

**A) Jellegzetes hídfő-  
csomópont felállósávval**

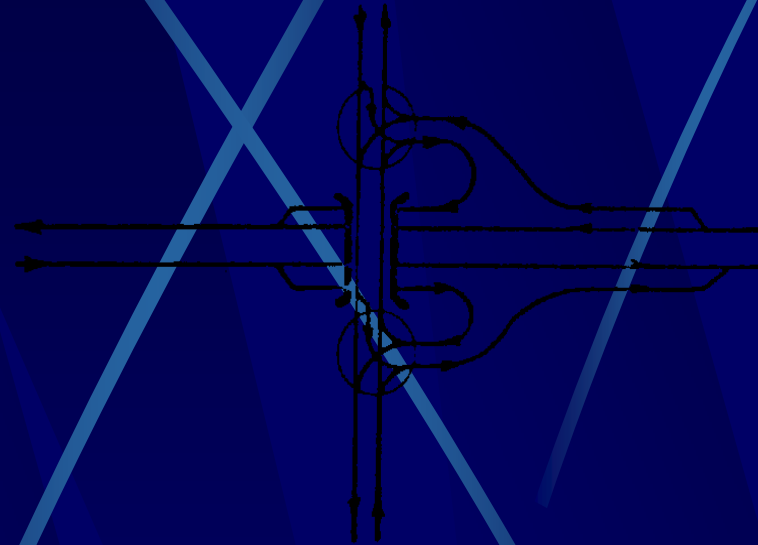

**B) Kisforgalmú  
ágakkal rendelkező  
rombusz csomópont**

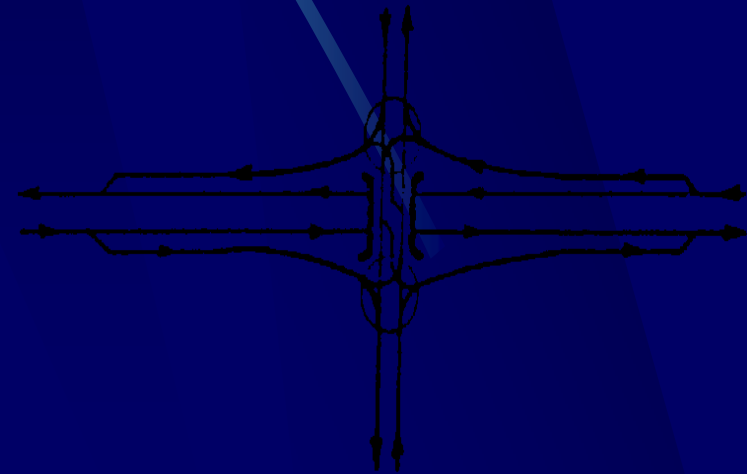

# Részben szintbeni csomópont – fél-lóhere csomópont (M3) 1.



## Részben szintbeni csomópont – fél-lóhere csomópont 2.



**Az I-40 (NW-SE) és az US 1/US 64 (SW-NE) csomópontja Raleigh-től  
Délnyugatra (North Carolina, USA)**

# Részben szintbeni csomópont – fél-lóhere csomópont (M3) 3.





# Részben szintbeni csomópont – elágazás 1.

A)

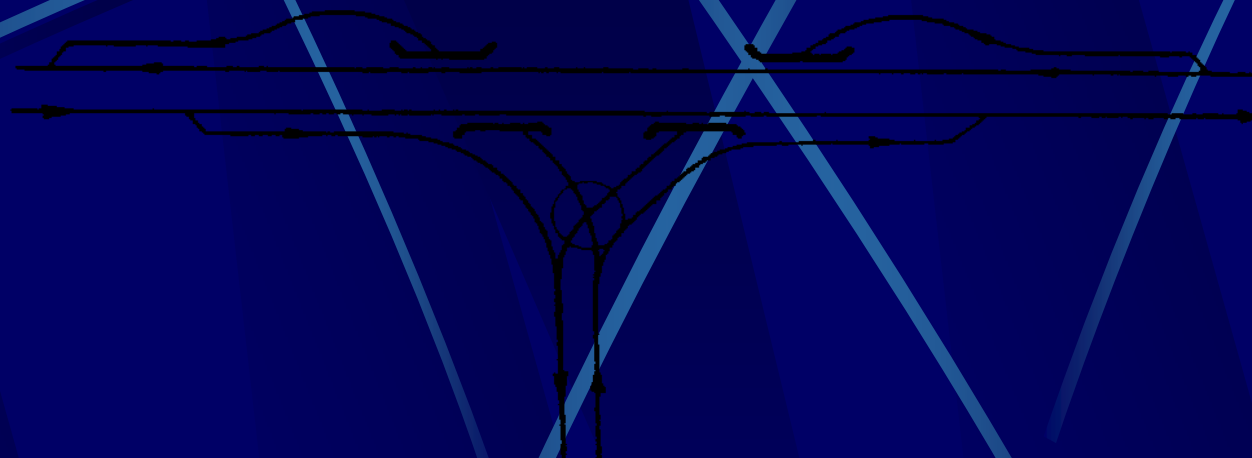

B)

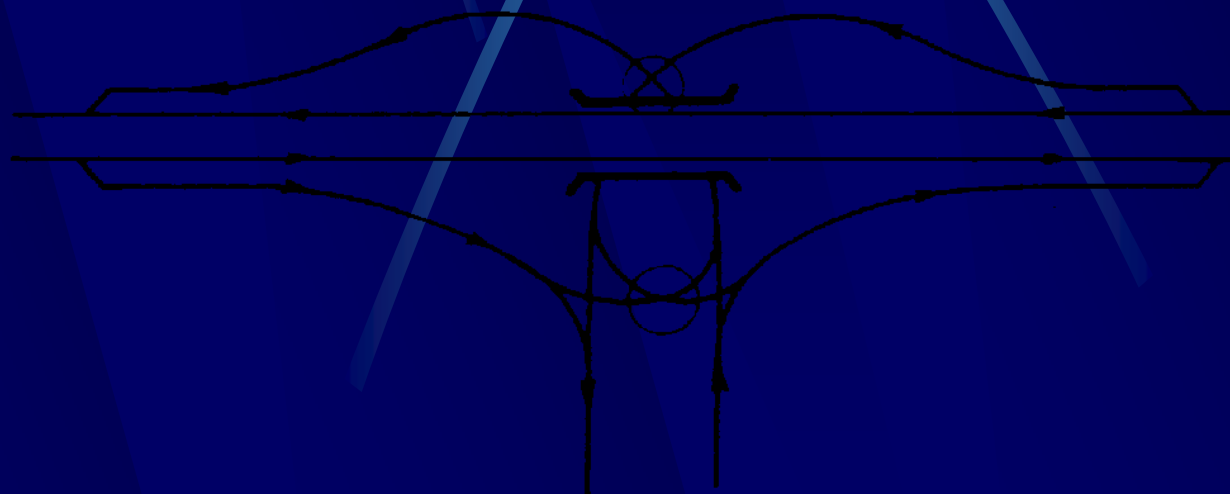

# Részben szintbeni csomópont – elágazás 2.

C)

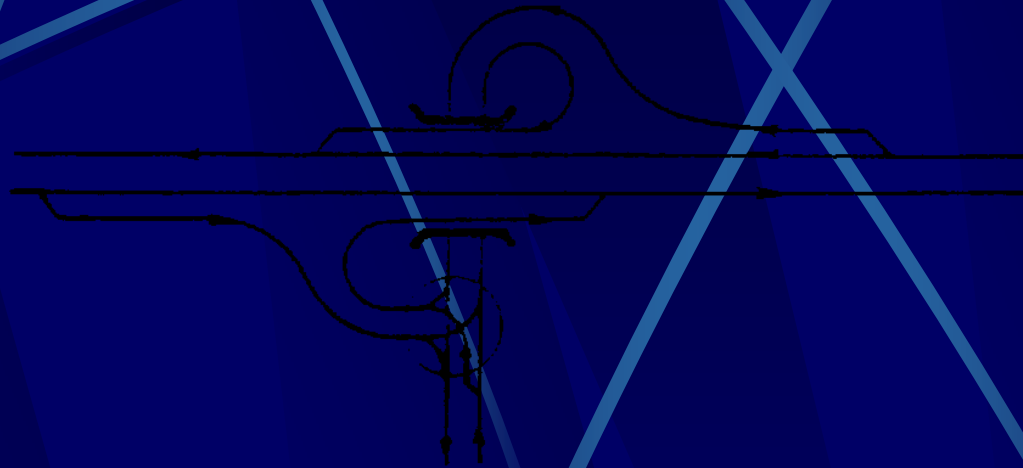

D)

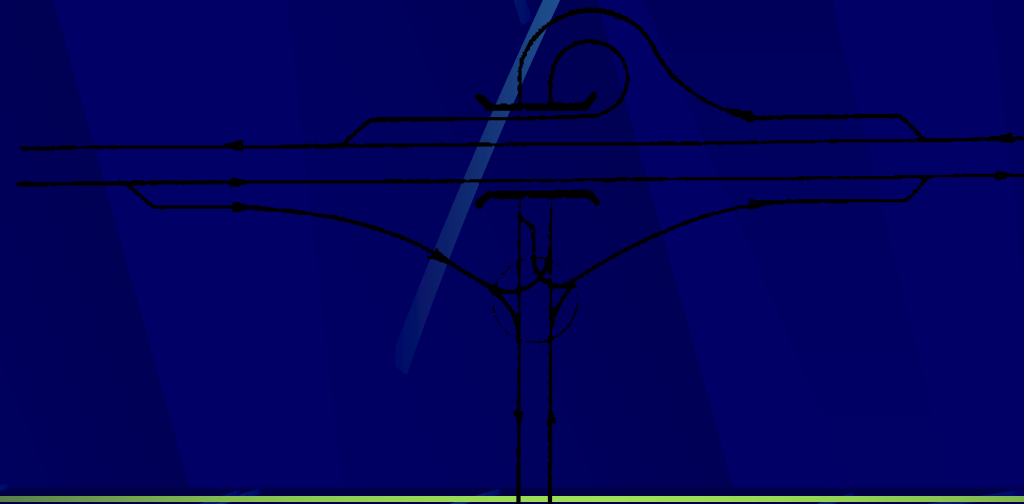

# Különszintű csomópontok 1.

**A második csomópont-csoport, a gyorsforgalmi utak egymással alkotott csomópontjai (szintbeni részeket nem tartalmaznak).**

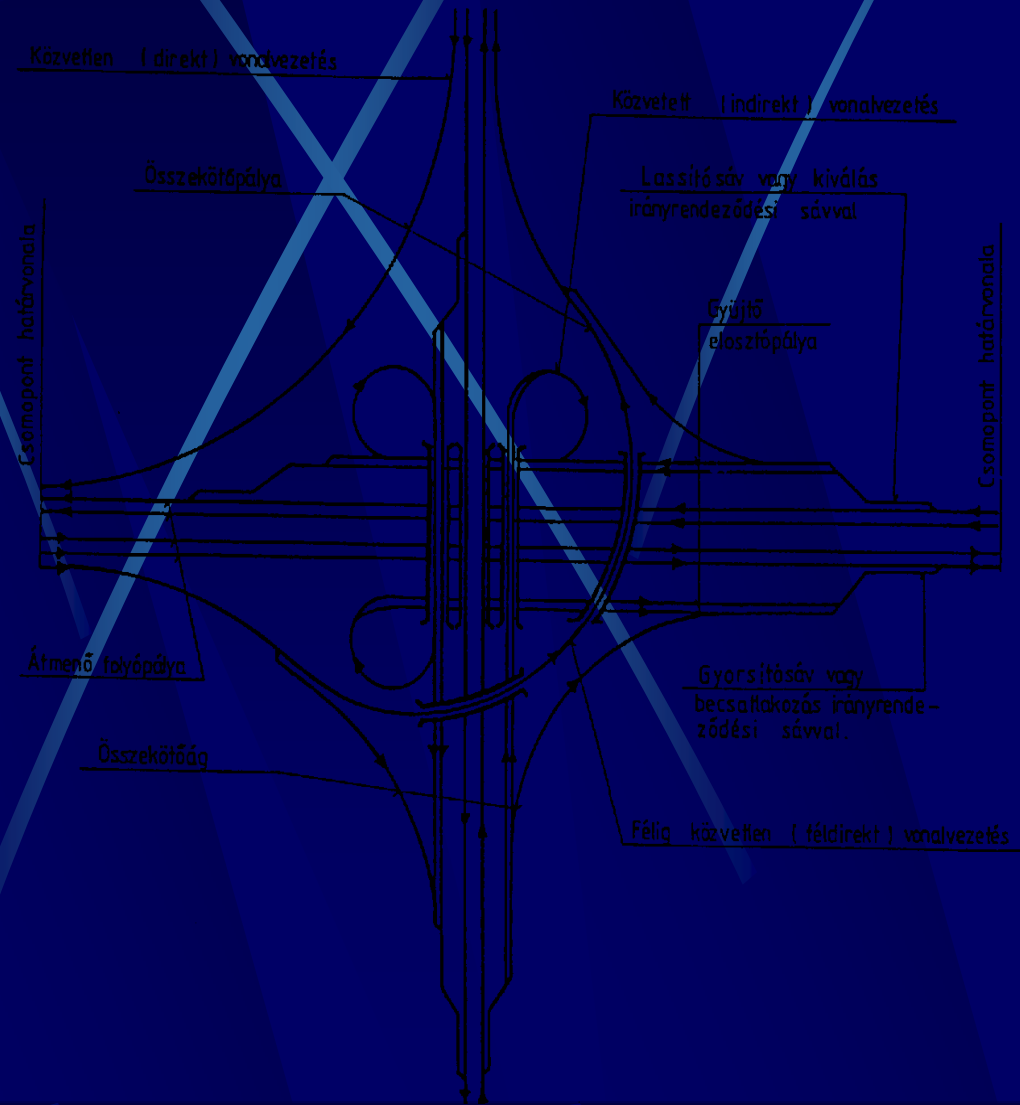

# Különszintű csomópontok 2.

A csak *különszintű* elemeket tartalmazó csomópontok néhány fontosabb típusa:

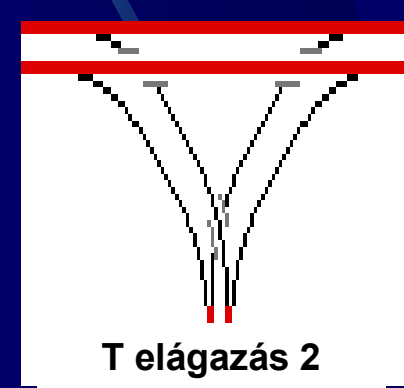
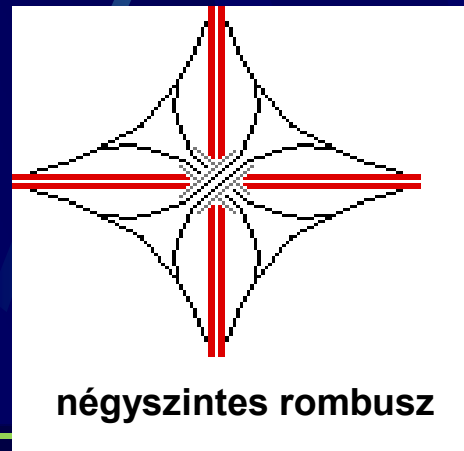
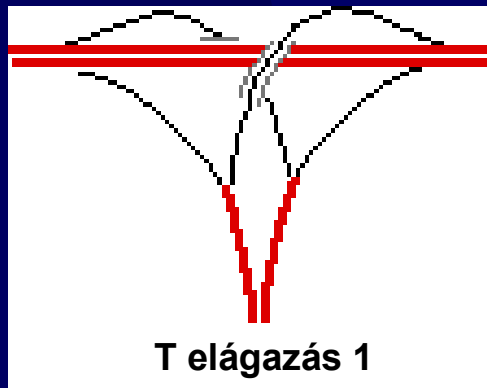
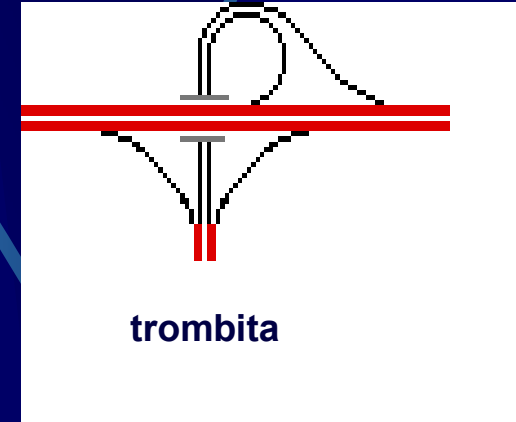
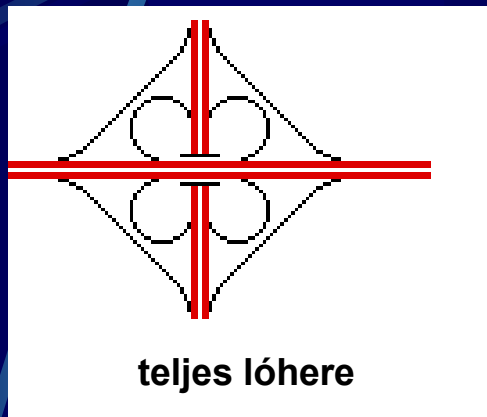

# Különszintű csomópontok - elágazások 1.

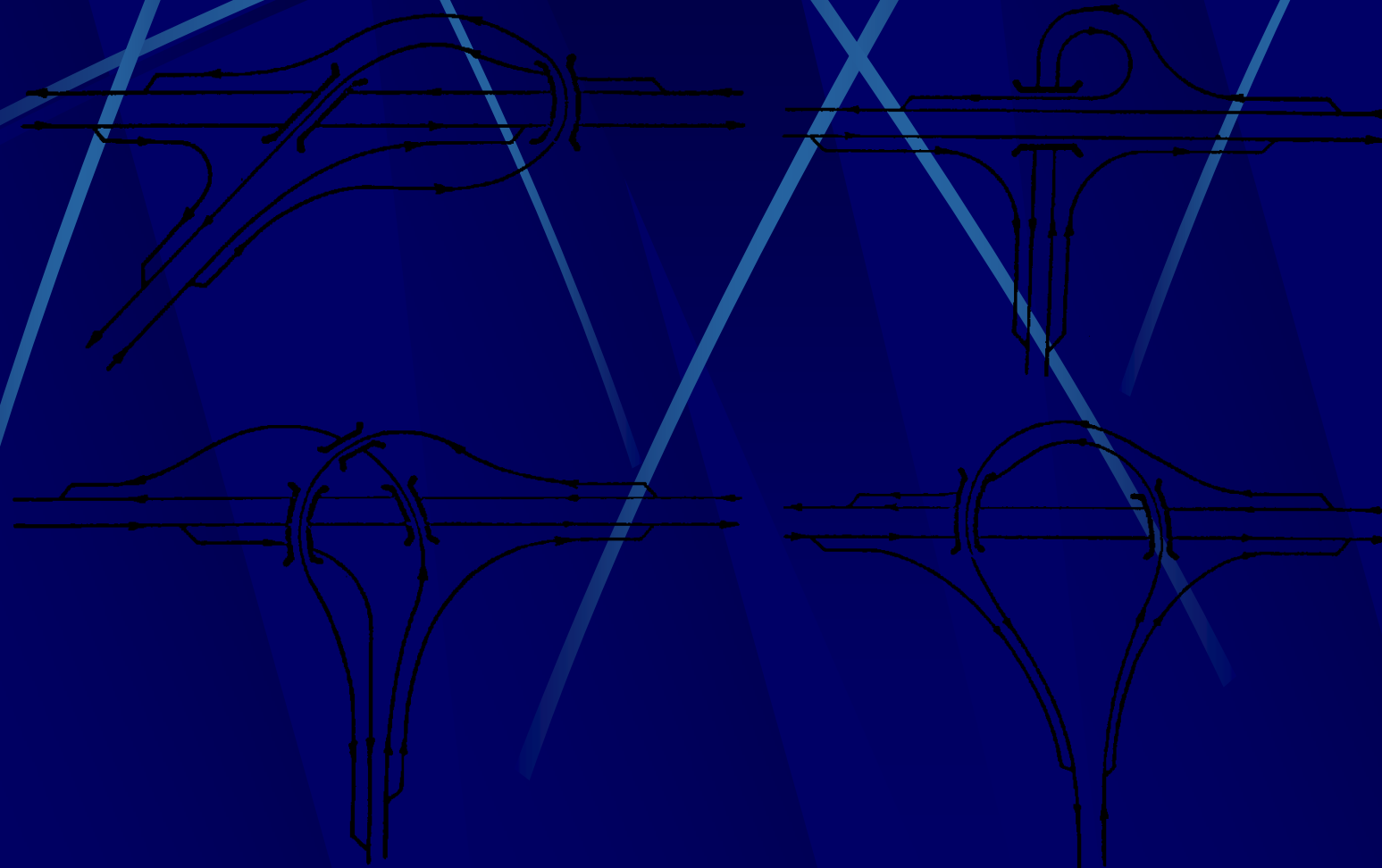

## Különszintű csomópontok - elágazás (M3/M35)



# Különszintű csomópontok – elágazás, trombita csomópont (M3)



# Kereszteződések 1.

**Hagyományos  
lóhere alakú  
csomópont,  
szervízutakkal**

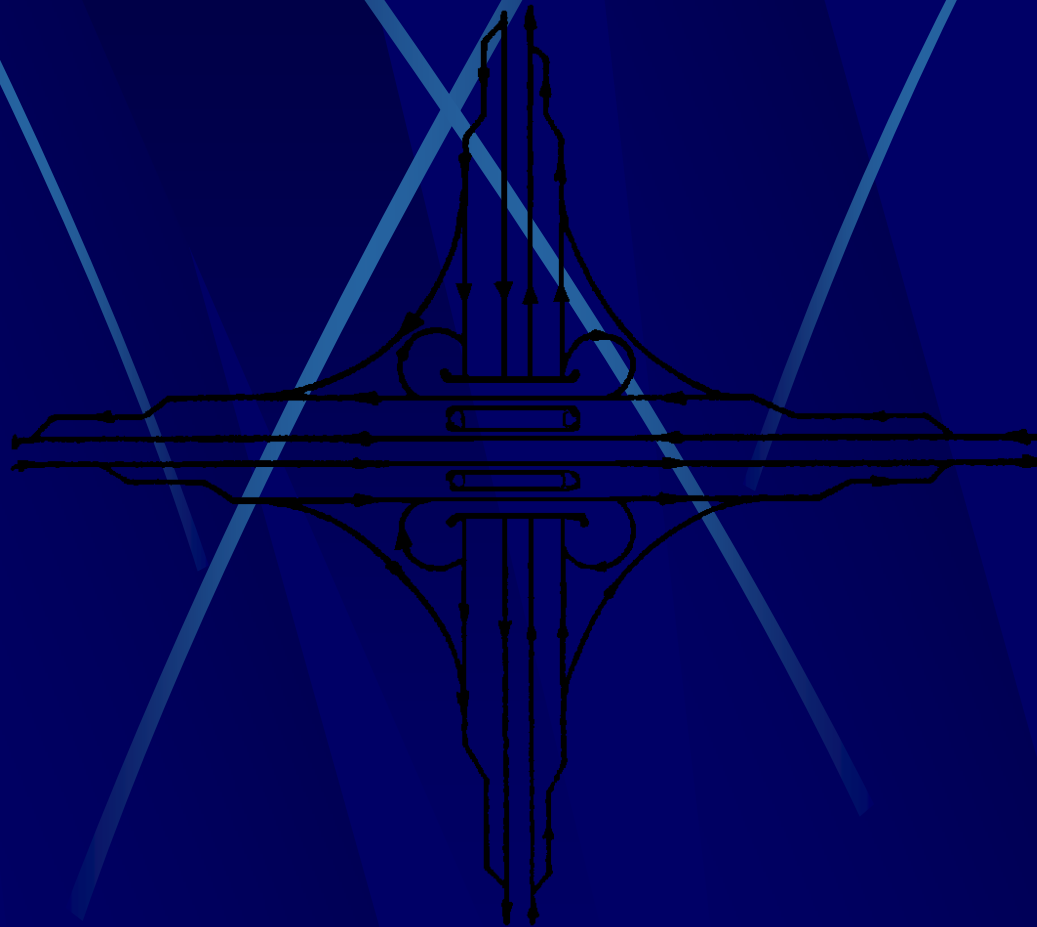



**Kereszteződések 2.  
M6/M8  
keresztezés,  
lóhere csomópont**



# Kereszteződések 3.



**Az ON 407 és a Britannia Road East csomópontja Torontótól nyugatra  
(Ontario, Kanada)**

# Kereszteződések 4.

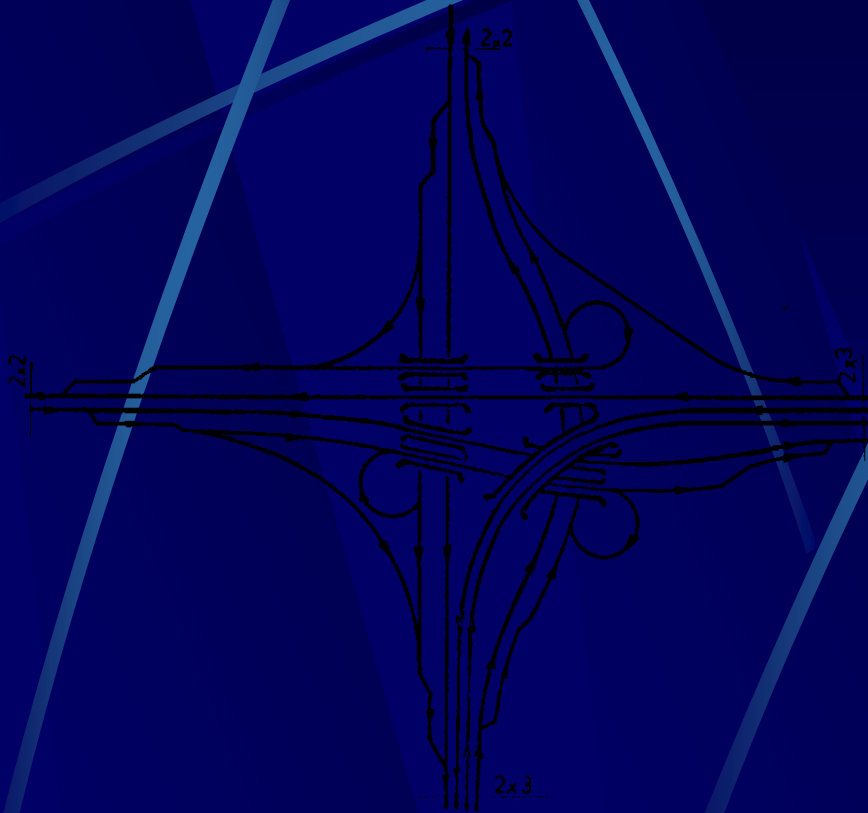

**Egy kiemelt  
sarokforgalom**

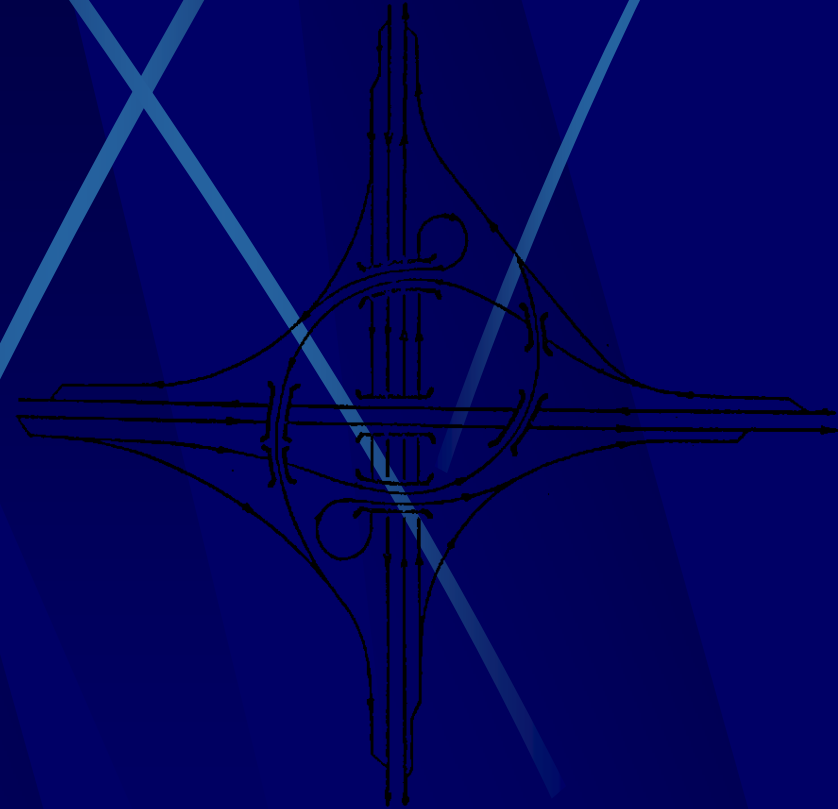

**Két kiemelt forgalmi  
irány**

# Fonódás tervezése 1.

- **A gyűjtő-elosztó pályán merül fel a *járműfolyamok fonódásának* kérdése.**
- **A fonódó forgalmak nagyságai és a szükséges fonódási hosszak között a sebesség függvényében a következő ábrából kiolvasható összefüggés áll fenn.**

# Fonódás tervezése 2.

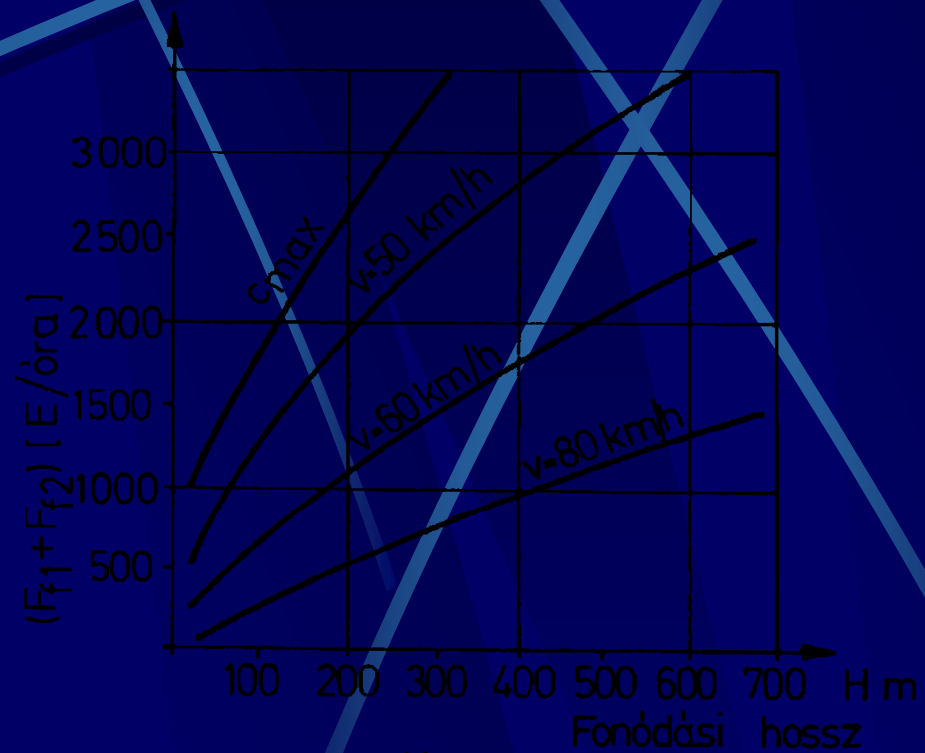

**Köszönöm figyelmüket!**

**Dr.-habil Lindenbach Ágnes**  
**egyetemi tanár**

**Pécsi Tudományegyetem, MIK**  
**e-mail: [interut21@tvnetwork.hu](mailto:interut21@tvnetwork.hu)**